

Provincia di Verona
Comune di Sommacampagna

Corte Rurale: **I Molini**

REGIONE DEL VENETO - DI VISTA
Elaborato di progetto approvato D.G.R.
003759 21 DIC. 2001
DIREZIONE URBANISTICA E BB.AA.
IL DIRIGENTE

scheda
B
L.R. 24/85 art.10

Arch. Vincenzo FABRIS

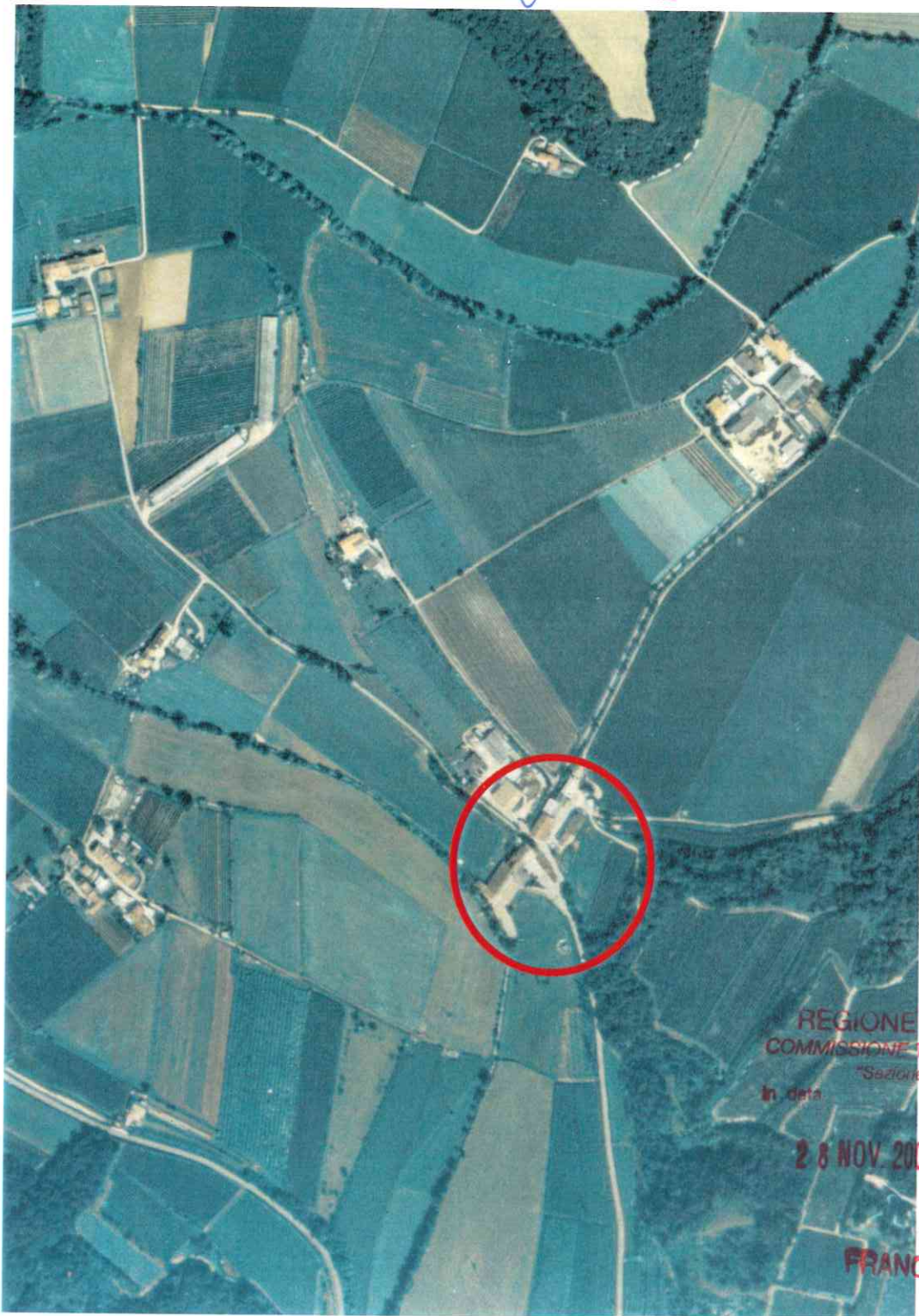

REGIONE DEL VENETO
COMMISSIONE TECNICA REGIONALE
"Sezione Urbanistica"
In data Argomento N°
28 NOV. 2001 N° - - 454
IL SEGRETARIO
FRANCESCA BARINA



Aerofotografia dell'area della corte, volo 11.08.1997.
ALLEGATO ALLA DELIBERAZIONE S.M.A. 1-493 del 28.08.1997.
CONSIGLIO COMUNALE N° 56

Arch. Anna Braion
Collaboratori: Arch. Maddalena Basso, Dott. Matteo Masconale.
Anno di stesura 1999
DEL 21 SET 2000

Nome del file:
Sch B corte 11

Pag.1di7

11 **00**
id corte id unità

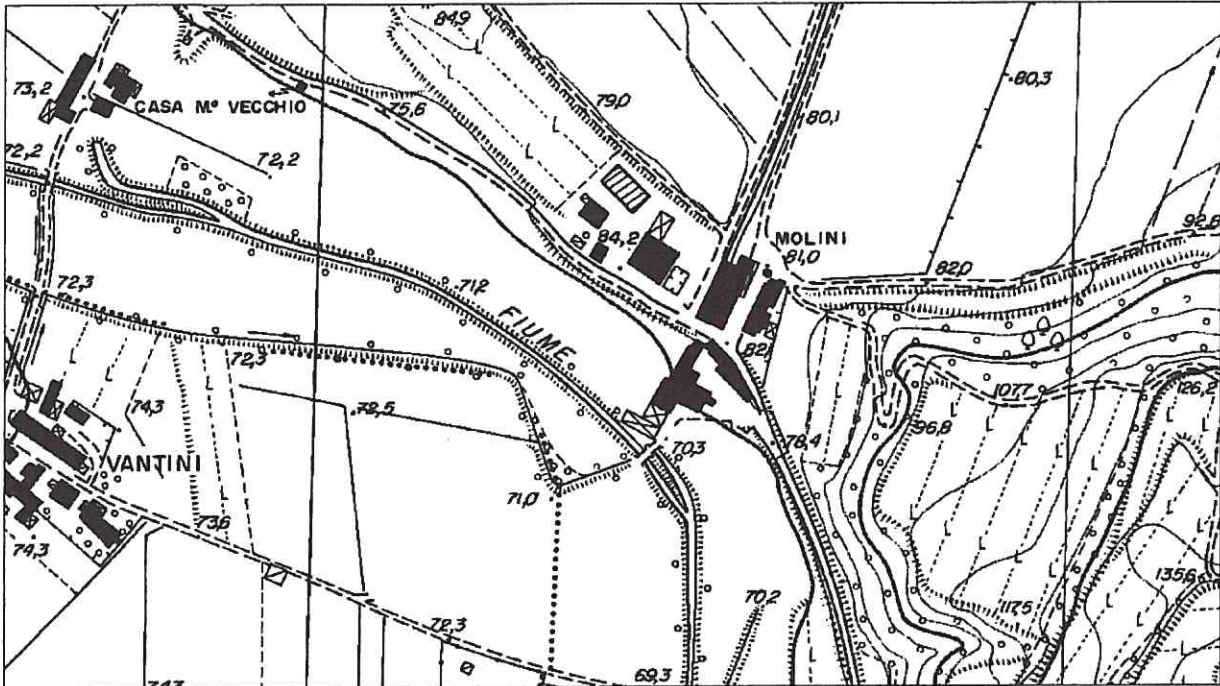

C.T.R. sc. 1/5000.

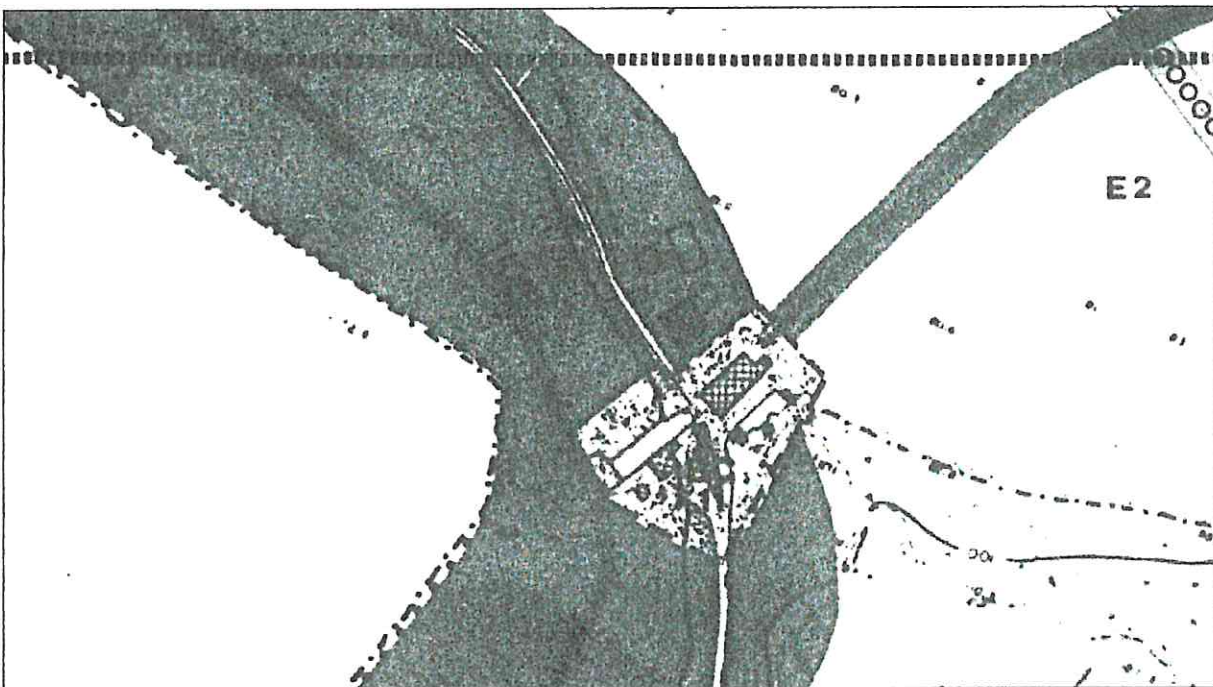

P.R.G. sc. 1/5000.

Corte Rurale: I Molini

1 – Contesto ambientale

- 1.1 Pianura.
- 1.2 Pianura valliva.
- 1.3 Collina.

2 – Contesto ristretto

- 2.1 Parco.
- 2.2 Giardino.
- 2.3 Orto.
- 2.4 Scoperto a destinazione agricola.
- 2.5 Brolo.

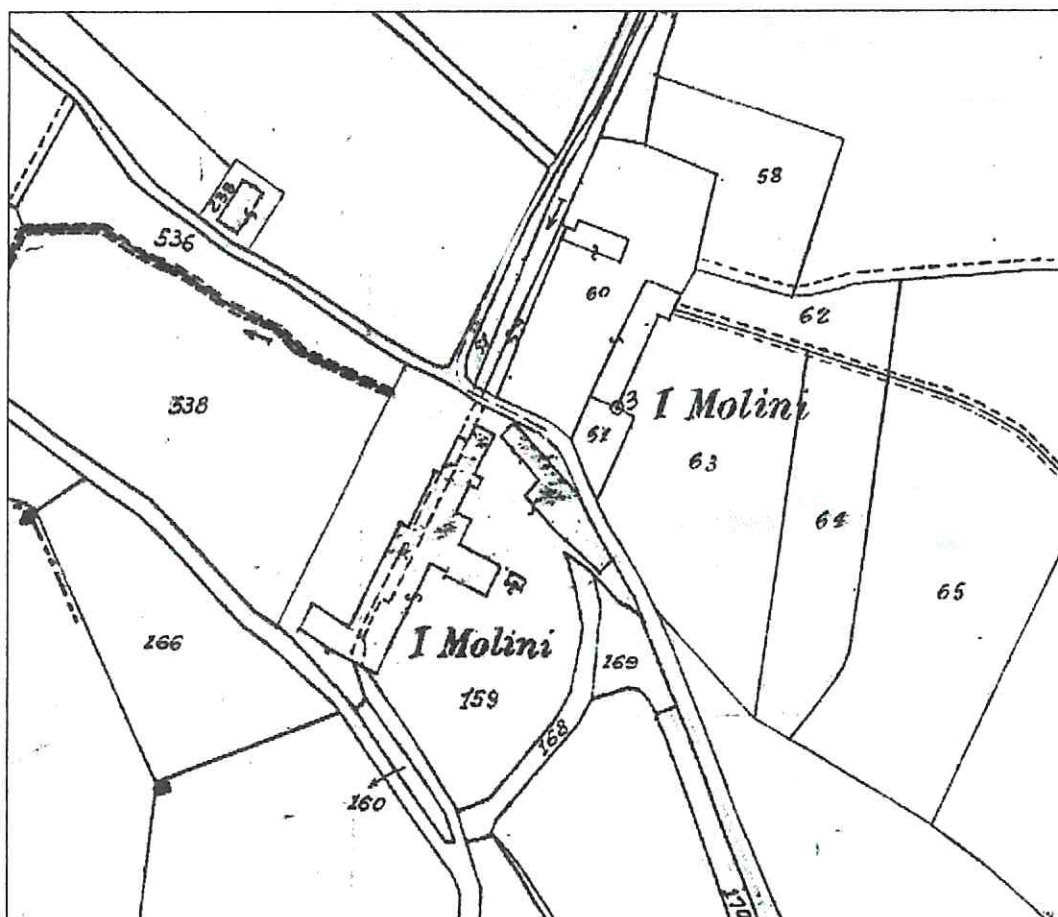

Estratto catastale, sc. 1/2000.

N.C.T. Fg. 28, 32

Corte Rurale: I Molini

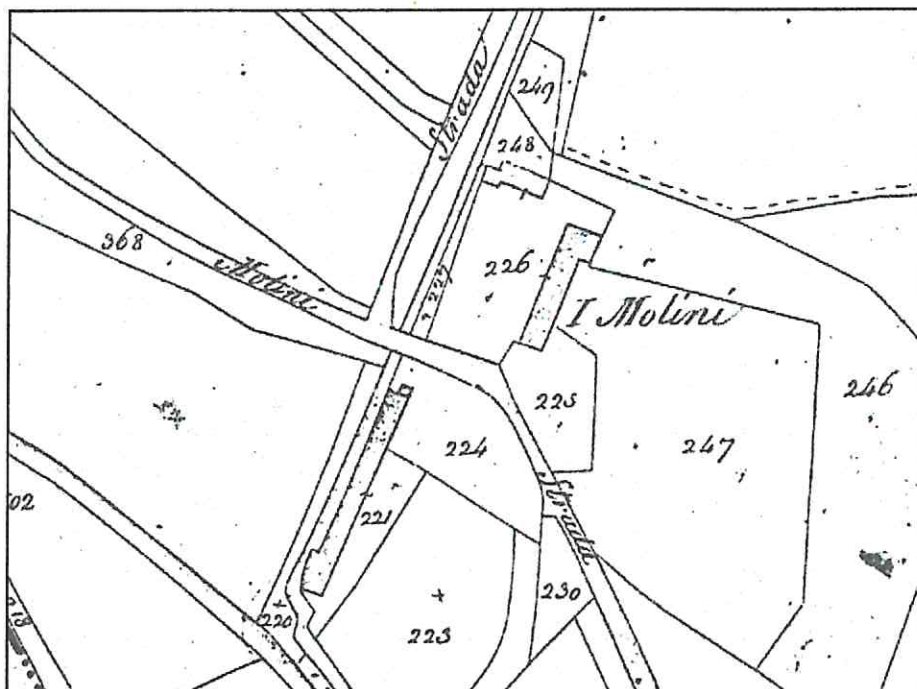

Catasto austriaco
Comune cens. Custoza.
Fg.5.

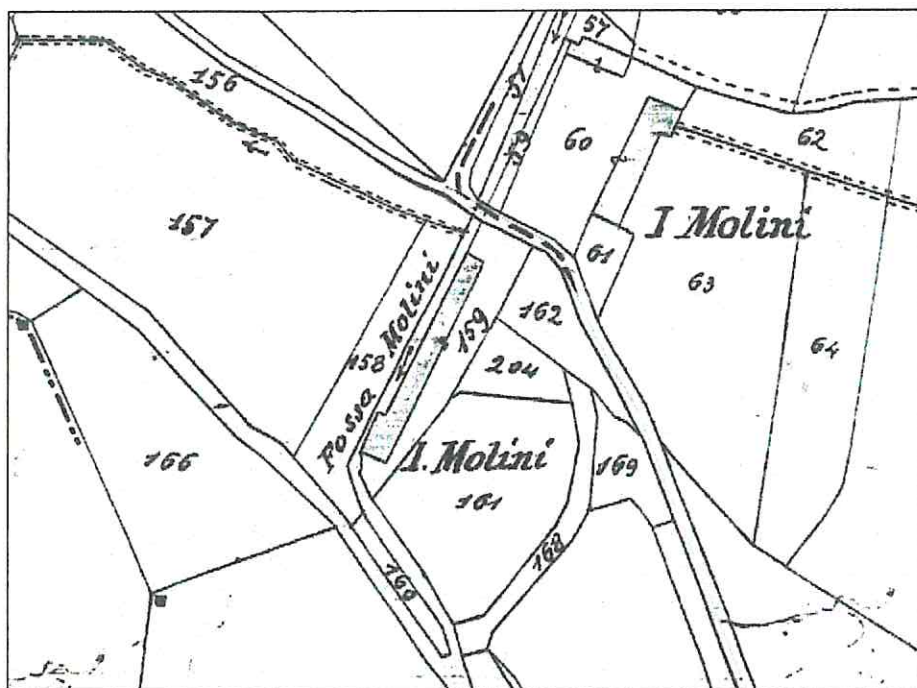

Catasto di impianto
Sez. C.
Foglio IV - V.
Sc. 1/2000.

Corte Rurale: I Molini

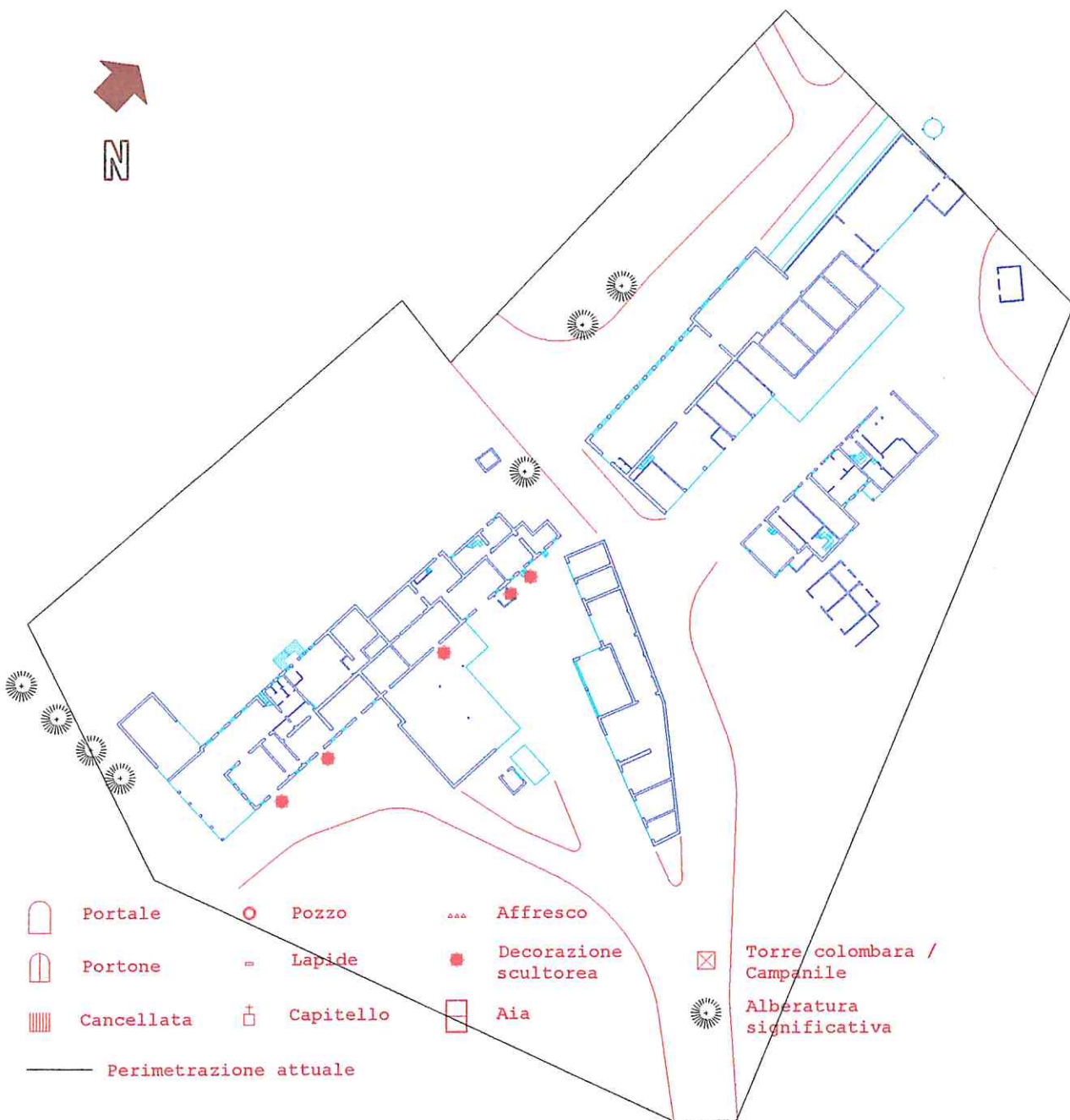

Planimetria dell'insediamento, sc. 1/1000.

L'impianto complessivo si può definire come un aggregato di edifici in linea lungo il corso della fossa detta dei Molini e diviso in due parti dalla strada dei Molini. La parte superiore consta di un fabbricato in linea e un capannone. La parte inferiore di una spina di edifici a cui si sono aggiunti altri elementi edilizi.

L'accesso avviene direttamente dalla strada.

L'impianto del mulino (parte inferiore) è datato 1712 come si evince da una lapide inserita in facciata. La proprietà della famiglia Ottolini è indicata dagli stemmi posti sul fronte degli edifici principali sia superiore che

Corte Rurale: I Molini

inferiore. I due Catasti storici (austriaco e impianto) presentano planimetrie analoghe. A partire dal primo dopoguerra c'è stato un accrescimento disordinato di elementi che addossandosi alla spina centrale del corpo inferiore, ne hanno fatto perdere la leggibilità. Inoltre nella parte superiore è stato realizzato, attorno agli anni '30, un capannone produttivo legato alla presenza dell'acqua come forza motrice.

Gli edifici, essendo stati fatti oggetto di interventi di vario tipo (dal restauro alla ricostruzione completa) sono quasi per la totalità attivi con diverse destinazioni d'uso che vanno dall'attività di falegnameria alla ristorazione. Numerosi, però, sono gli elementi superfetativi di varia grandezza e di vario impatto.

La presenza di due corsi d'acqua, tra cui principale il Tione, segna positivamente il contesto rurale con momenti di grande valenza naturalistico-ambientale. Il significativo dislivello tra le due parti dell'aggregato evidenziato dalla strada è un altro elemento di forte connotazione. Purtroppo i segni della scarpata e del vecchio percorso della fossa Molini (indicato nei Catasti storici) sono stati annullati da interventi di sistemazione delle pertinenziali dell'aggregato, così pure la vegetazione naturale è stata sostituita con l'impianto di alberi di scarso valore ambientale. Inoltre il sito è segnato negativamente da un agglomerato agricolo ubicato immediatamente fuori dal perimetro della parte superiore e composto da serie di manufatti agricoli molto degradati e da un utilizzo molto disordinato degli spazi scoperti. L'armonia dell'ambiente naturale originale è stata snaturata dalla messa a dimora di specie vegetali del tutto avulse dal contesto (pino marittimo), dal taglio della vegetazione riparia lungo il Tione, da interventi di canalizzazione dello stesso e dalla ubicazione di un parcheggio sempre in riva allo stesso, con pavimentazione non adeguata. Il perimetro attuale è definito da un cono ottico che parte dalla strada, dal Tione e dalla distanza di rispetto (20 m) degli edifici.



Attribuzione dei gradi di protezione, planimetria sc. 1:1000.

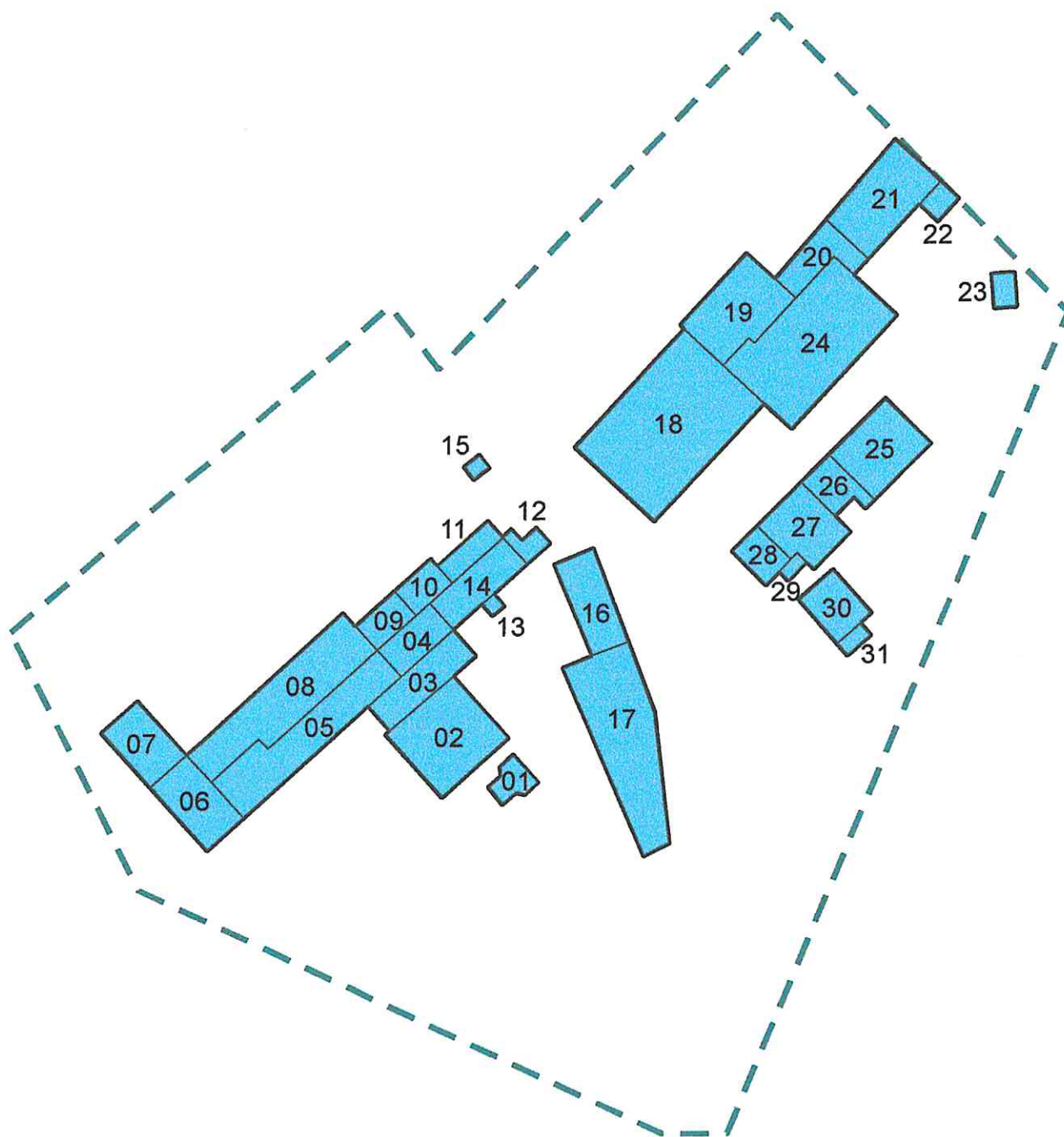















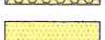

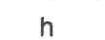

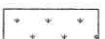
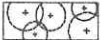
Riferimenti numerici delle singole unità, planimetria sc. 1:1000.



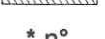







DATI STEREOMETRICI

	SX	DX
Superficie coperta attuale	1.701,40 mq	1.448,60 mq
Superficie coperta di progetto	1.633,10 mq	1.363,80 mq
Volume attuale	9.705,82 mc	8.100,50 mc
Volume da demolire	2.795,20 mc	961,50 mc
Volume da integrare	2.814,70 mc	1.054,00 mc
Volume totale	9.725,30 mc	8.193,00 mc

LEGENDA

-  1 - Restauro e risanamento conservativo
-  2 - Restauro integrativo e propositivo
-  3 - Ristrutturazione parziale
-  4 - Ristrutturazione globale
-  5 - Adeguamento ambientale
-  6 - Costruzione in sostituzione
-  7 - Integrazione edilizia
-  8 - Demolizione senza ricostruzione
-  Integrazione planimetrica
-  Altezza prescritta in gronda
-  Verso delle falde di copertura
-  Oggetti lineari da valorizzare o recuperare
-  Giardino
-  Parco
-  Brolo
-  Area agricola
-  Filari alberati
-  Interventi sul paesaggio (mascherature)
-  Parcheggio
-  * n° Prescrizione particolare
-  > Accesso carraio

Presistenze di valore storico/architettonico:

-  Portale
-  Portone
-  Cancellata
-  Pozzo
-  Affresco / pittura murale
-  Lapide
-  Capitello / edicola
-  Decorazione scultorea
-  Aia
-  Torre colombara / campanile
-  Alberatura significativa

PRESCRIZIONI PARTICOLARI

*1 - La linea di colmo del tetto degli edifici non deve superare il limite del muro esistente. E' ammessa una copertura piana.

*2 - Le quote di imposta a terra dell'edificio (schede 04 e 14) devono essere abbassate per permettere la lettura delle facciate originali e lo spazio esterno deve essere adeguatamente raccordato.

*3 - L'ampliamento degli edifici corrispondenti alle schede 09 e 10 deve essere effettuato mantenendo le attuali altezze in gronda.

*4 - L'area contigua al fiume non deve essere pavimentata e sulla riva deve essere effettuato il reimpianto di vegetazione con specie vegetali autoctone.

*5 - L'area a giardino deve essere sistemata con specie vegetali autoctone o naturalizzate e deve permettere una lettura del complesso architettonico.

*6 - La quota d'imposta della falda deve proseguire quella dell'edificio contiguo.

*7 - La riva del corso d'acqua deve essere recuperata con reimpianto di vegetazione autoctona.

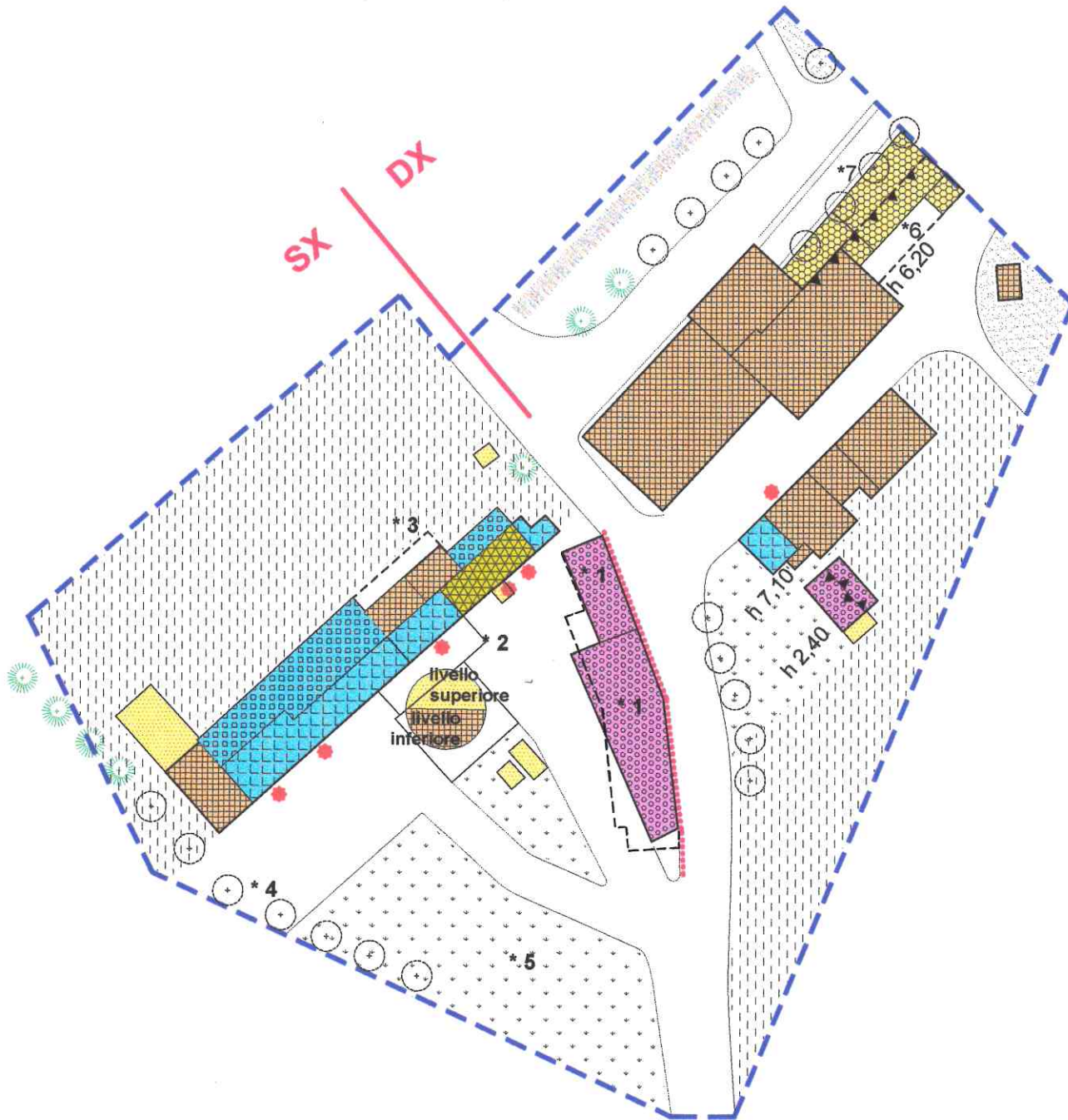

Corte Rurale: I Molini

Località ... Molini

Via/Piazza ... Valle Molini, n° ...

N.C.T. Foglio 28; Mapp. 159.



Corte Rurale: I Molini

3 – Epoca di costruzione

- 3.01 – Secolo XX.
3.02 – Periodo '70.

4 – Presenza al catasto

- 4.01 - Napoleonico.
4.02 - Austriaco.
4.03 - Impianto.
4.04 - Attuale.
4.05 - Non censito.

5 – Dati stereometrici

- 5.01 – Superficie coperta mq 19,80.
5.02 – H gronda m 2,30.
5.03 – H media di gronda m
5.04 – Volume mc 22,00. *45,567*
5.05 – N° max piani 1.
5.06 – N° abitanti
5.07 – N° alloggi
5.08 – N° vani residenza
5.09 – N° vani altro uso 1.

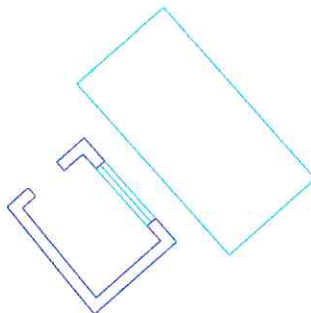

Pianta piano terra sc. 1/200.

Corte Rurale: I Molini

6 – Strutture verticali

	B	M	C
6.01 - Legno	<input type="checkbox"/>	<input type="checkbox"/>	<input type="checkbox"/>
6.02 - Laterizio	<input type="checkbox"/>	<input type="checkbox"/>	<input type="checkbox"/>
6.03 - Sasso	<input type="checkbox"/>	<input type="checkbox"/>	<input type="checkbox"/>
6.04 - Ferro	<input type="checkbox"/>	<input type="checkbox"/>	<input type="checkbox"/>
6.05 - Forati di cemento	<input type="checkbox"/>	<input checked="" type="checkbox"/>	<input type="checkbox"/>
6.06 - C. A.	<input type="checkbox"/>	<input checked="" type="checkbox"/>	<input type="checkbox"/>
6.07 - Altro:	<input type="checkbox"/>	<input type="checkbox"/>	<input type="checkbox"/>

B = buono – M = medio – C = carente

7 – Strutture orizzontali

	B	M	C
7.01 - Ferro	<input type="checkbox"/>	<input type="checkbox"/>	<input type="checkbox"/>
7.02 - Laterocemento	<input type="checkbox"/>	<input type="checkbox"/>	<input type="checkbox"/>
7.03 - C.A.	<input type="checkbox"/>	<input type="checkbox"/>	<input type="checkbox"/>
7.04 - Legno	<input type="checkbox"/>	<input type="checkbox"/>	<input type="checkbox"/>
7.05 - Altro:	<input type="checkbox"/>	<input type="checkbox"/>	<input type="checkbox"/>

B = buono – M = medio – C = carente

8 – Coperture

	B	M	C
8.01 - Piano	<input type="checkbox"/>	<input type="checkbox"/>	<input type="checkbox"/>
8.02 - 1 falda	<input type="checkbox"/>	<input type="checkbox"/>	<input checked="" type="checkbox"/>
8.03 - 2 falde	<input type="checkbox"/>	<input type="checkbox"/>	<input type="checkbox"/>
8.04 - Padiglione	<input type="checkbox"/>	<input type="checkbox"/>	<input type="checkbox"/>
8.05 - A volta	<input type="checkbox"/>	<input type="checkbox"/>	<input type="checkbox"/>

B = buono – M = medio – C = carente

8.1 – Struttura di copertura

	B	M	C
8.1.01 - Legno	<input type="checkbox"/>	<input type="checkbox"/>	<input type="checkbox"/>
8.1.02 - Laterizio	<input type="checkbox"/>	<input type="checkbox"/>	<input type="checkbox"/>
8.1.03 - Laterocemento	<input type="checkbox"/>	<input type="checkbox"/>	<input type="checkbox"/>
8.1.04 - Ferro	<input type="checkbox"/>	<input type="checkbox"/>	<input type="checkbox"/>
8.1.05 - C. A.	<input type="checkbox"/>	<input type="checkbox"/>	<input type="checkbox"/>
8.1.06 - Altro: Lastra di cemento.	<input type="checkbox"/>	<input type="checkbox"/>	<input checked="" type="checkbox"/>

B = buono – M = medio – C = carente

8.2 – Manto di copertura

	B	M	C
8.2.01 - Laterizio	<input type="checkbox"/>	<input type="checkbox"/>	<input type="checkbox"/>
8.2.02 - Lamiera / fibrocemento	<input type="checkbox"/>	<input type="checkbox"/>	<input type="checkbox"/>
8.2.03 - Copertina catramata	<input type="checkbox"/>	<input type="checkbox"/>	<input type="checkbox"/>
8.2.04 - Altro:	<input type="checkbox"/>	<input type="checkbox"/>	<input type="checkbox"/>

B = buono – M = medio – C = carente

9 – Tipologia

9.01 - <input type="checkbox"/>	Villa / Casa padronale.
9.02 - <input type="checkbox"/>	Edificio isolato.
9.03 - <input type="checkbox"/>	Edificio a blocco.
9.04 - <input type="checkbox"/>	Edificio a schiera.
9.05 - <input type="checkbox"/>	Edificio in linea.
9.06 - <input type="checkbox"/>	Stalla/fienile.
9.07 - <input type="checkbox"/>	Capannone.
9.08 - <input type="checkbox"/>	Autorimessa.
9.09 - <input type="checkbox"/>	Portico/barchessa.
9.10 - <input type="checkbox"/>	Tettoia aperta.
9.11 - <input type="checkbox"/>	Volume tecnico (silos, vasca, cisterna).
9.12 - <input checked="" type="checkbox"/>	Altro: Pesa.

10 – Vincoli

10.01 - <input type="checkbox"/>	L. 1089/39.
10.02 - <input checked="" type="checkbox"/>	L. 1497/39 – L. 431/86.
10.03 - <input checked="" type="checkbox"/>	L.R. 24/85 art. 10.
10.04 - <input type="checkbox"/>	Altri vincoli
10.05 - <input type="checkbox"/>	Fascia di rispetto stradale.

11 – Proprietà

11.01 - <input checked="" type="checkbox"/>	Privata personale.
11.02 - <input type="checkbox"/>	Privata condominio.
11.03 - <input type="checkbox"/>	Società.
11.04 - <input type="checkbox"/>	Ente pubblico.
11.05 - <input type="checkbox"/>	Ente religioso.
11.06 - <input type="checkbox"/>	Altro.

12 – Titolo di godimento

12.01 - <input checked="" type="checkbox"/>	Proprietà n° 1.
12.01 - <input type="checkbox"/>	Affitto n°
12.01 - <input type="checkbox"/>	Altro n°

Corte Rurale: I Molini

13 – Destinazione d'uso

	PT	PP	AP	DP	NO
13.01 - Residenza connessa alla conduzione del fondo.	<input type="checkbox"/>	<input type="checkbox"/>	<input type="checkbox"/>	<input type="checkbox"/>	<input type="checkbox"/>
13.02 - Annesso rustico di azienda attiva.	<input type="checkbox"/>	<input type="checkbox"/>	<input type="checkbox"/>	<input type="checkbox"/>	<input type="checkbox"/>
13.03 - Annesso di servizio all'abitazione o all'azienda.	<input type="checkbox"/>	<input type="checkbox"/>	<input type="checkbox"/>	<input type="checkbox"/>	<input type="checkbox"/>
13.04 - Residenza non connessa all'azienda.	<input type="checkbox"/>	<input type="checkbox"/>	<input type="checkbox"/>	<input type="checkbox"/>	<input type="checkbox"/>
13.05 - Annesso di servizio alla stessa.	<input type="checkbox"/>	<input type="checkbox"/>	<input type="checkbox"/>	<input type="checkbox"/>	<input type="checkbox"/>
13.06 - Altro: Pesa.	<input checked="" type="checkbox"/>	<input type="checkbox"/>	<input type="checkbox"/>	<input type="checkbox"/>	<input type="checkbox"/>
13.07 - Non utilizzato.	<input type="checkbox"/>	<input type="checkbox"/>	<input type="checkbox"/>	<input checked="" type="checkbox"/>	<input type="checkbox"/>

PT = piano terra - PP = piano primo - AP = altro piano
DP = destinazione principale - NO = non occupato

14 – Funzionalità alla zona agricola

- 14.01 - Elementi di azienda attiva.
14.02 - Elemento non più funzionale all'attività.
14.03 - In parziale disuso.
14.04 - Non utilizzato da 15 anni.
14.05 - In difformità con la ruralità della zona:
14.05.01 - Compatibile.
14.05.01 - Incompatibile.

15 – Ulteriori elementi circa la funzionalità dell'edificio

- 15.01 - Presenza di ballatoi non tipologici
15.02 - Presenza di volumi di scarsa consistenza.
15.03 - Altro.

16 – Coerenza architettonica con l'impianto rurale

- 16.01 - Elemento di nucleo rurale originario.
16.02 - Alterato pesantemente.
16.03 - Alterato mediamente.
16.04 - Leggibile.
16.05 - Non coerente.
16.06 - Interventi epoche

17 – Caratterizzazione architettonica

- 17.01 - Globale dell'edificio.
17.02 - Globale degli esterni.
17.03 - Globale degli interni.
17.04 - Elementi isolati.
17.05 - Nessuno.

18 – Elementi decorativi originari di interesse

	B	M	C
18.01 - Cornici e mensole di gronda.	<input type="checkbox"/>	<input type="checkbox"/>	<input type="checkbox"/>
18.02 - Contorni alle aperture.	<input type="checkbox"/>	<input type="checkbox"/>	<input type="checkbox"/>
18.03 - Elementi isolati	<input type="checkbox"/>	<input type="checkbox"/>	<input type="checkbox"/>
18.04 - Decorazioni interne.	<input type="checkbox"/>	<input type="checkbox"/>	<input type="checkbox"/>
18.05 - Muri di cinta originari, portali, etc.	<input type="checkbox"/>	<input type="checkbox"/>	<input type="checkbox"/>
18.06 - Altri:	<input type="checkbox"/>	<input type="checkbox"/>	<input type="checkbox"/>

B = buono - M = medio - C = carente

19 – Dotazione di servizi

- 19.01 - Energia elettrica.
19.02 - Gas.
19.03 - Riscaldamento.
19.04 - Acqua.
19.05 - Fognatura.
19.06 - Latrina interna.
19.07 - Bagno interno.

Grado di protezione

8

Il manufatto impedisce la continuità dello spazio interno della corte.

Corte Rurale: I Molini

Località ... Molini

Via/Piazza ... Valle Molini, n° ...

N.C.T. Foglio 28; Mapp. 159.

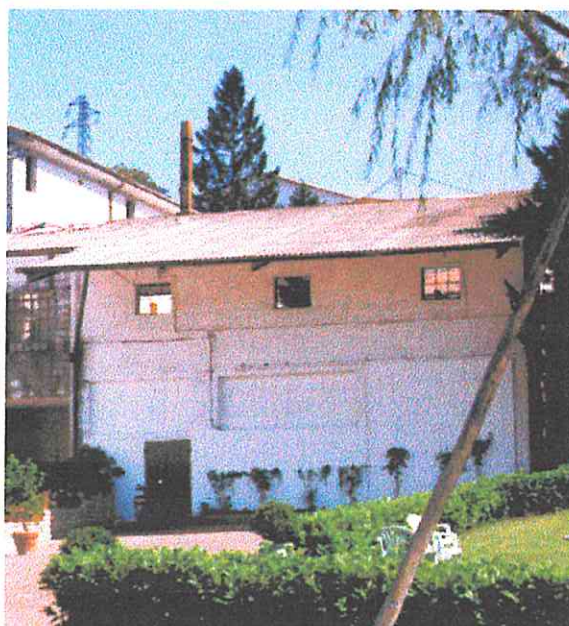

Corte Rurale: I Molini

3 – Epoca di costruzione

3.01 – Secolo XX.

3.02 – Periodo Dopoguerra.

4 – Presenza al catasto

4.01 - Napoleonico.

4.02 - Austriaco.

4.03 - Impianto.

4.04 - Attuale.

4.05 - Non censito.

5 – Dati stereometrici

5.01 – Superficie coperta mq 237,60.

5.02 – H gronda m 6,20.

5.03 – H media di gronda m

5.04 – Volume mc 1145,70.

5.05 – N° max piani 2.

5.06 – N° abitanti

5.07 – N° alloggi

5.08 – N° vani residenza

5.09 – N° vani altro uso 1.

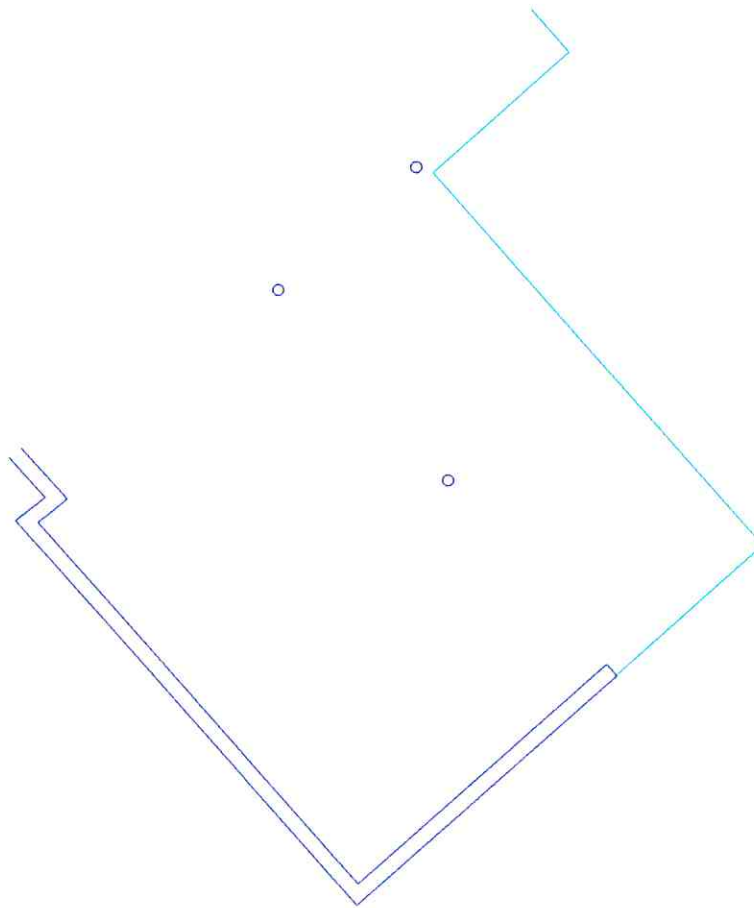

Pianta piano terra sc. 1/200.

Corte Rurale: I Molini

6 – Strutture verticali

	B	M	C
6.01 - Legno	<input type="checkbox"/>	<input type="checkbox"/>	<input type="checkbox"/>
6.02 - Laterizio	<input type="checkbox"/>	<input type="checkbox"/>	<input type="checkbox"/>
6.03 - Sasso	<input type="checkbox"/>	<input type="checkbox"/>	<input type="checkbox"/>
6.04 - Ferro	<input type="checkbox"/>	<input type="checkbox"/>	<input type="checkbox"/>
6.05 - Forati di cemento	<input type="checkbox"/>	<input checked="" type="checkbox"/>	<input type="checkbox"/>
6.06 - C. A.	<input type="checkbox"/>	<input checked="" type="checkbox"/>	<input type="checkbox"/>
6.07 - Altro:	<input type="checkbox"/>	<input type="checkbox"/>	<input type="checkbox"/>

B = buono – M = medio – C = carente

7 – Strutture orizzontali

	B	M	C
7.01 - Ferro	<input type="checkbox"/>	<input type="checkbox"/>	<input type="checkbox"/>
7.02 - Laterocemento	<input type="checkbox"/>	<input checked="" type="checkbox"/>	<input type="checkbox"/>
7.03 - C.A.	<input type="checkbox"/>	<input type="checkbox"/>	<input type="checkbox"/>
7.04 - Legno	<input type="checkbox"/>	<input type="checkbox"/>	<input type="checkbox"/>
7.05 - Altro:	<input type="checkbox"/>	<input type="checkbox"/>	<input type="checkbox"/>

B = buono – M = medio – C = carente

8 – Coperture

	B	M	C
8.01 - Piano	<input type="checkbox"/>	<input type="checkbox"/>	<input type="checkbox"/>
8.02 - 1 falda	<input type="checkbox"/>	<input type="checkbox"/>	<input type="checkbox"/>
8.03 - 2 falde	<input type="checkbox"/>	<input checked="" type="checkbox"/>	<input type="checkbox"/>
8.04 - Padiglione	<input type="checkbox"/>	<input type="checkbox"/>	<input type="checkbox"/>
8.05 - A volta	<input type="checkbox"/>	<input type="checkbox"/>	<input type="checkbox"/>

B = buono – M = medio – C = carente

8.1 – Struttura di copertura

	B	M	C
8.1.01 - Legno	<input type="checkbox"/>	<input type="checkbox"/>	<input type="checkbox"/>
8.1.02 - Laterizio	<input type="checkbox"/>	<input type="checkbox"/>	<input type="checkbox"/>
8.1.03 - Laterocemento	<input type="checkbox"/>	<input type="checkbox"/>	<input type="checkbox"/>
8.1.04 - Ferro	<input type="checkbox"/>	<input checked="" type="checkbox"/>	<input type="checkbox"/>
8.1.05 - C. A.	<input type="checkbox"/>	<input type="checkbox"/>	<input type="checkbox"/>
8.1.06 - Altro:	<input type="checkbox"/>	<input type="checkbox"/>	<input type="checkbox"/>

B = buono – M = medio – C = carente

8.2 – Manto di copertura

	B	M	C
8.2.01 - Laterizio	<input type="checkbox"/>	<input type="checkbox"/>	<input type="checkbox"/>
8.2.02 - Lamiera / fibrocemento	<input type="checkbox"/>	<input checked="" type="checkbox"/>	<input type="checkbox"/>
8.2.03 - Copertina catramata	<input type="checkbox"/>	<input type="checkbox"/>	<input type="checkbox"/>
8.2.04 - Altro:	<input type="checkbox"/>	<input type="checkbox"/>	<input type="checkbox"/>

B = buono – M = medio – C = carente

9 – Tipologia

9.01 -	<input type="checkbox"/>	Villa / Casa padronale.
9.02 -	<input type="checkbox"/>	Edificio isolato.
9.03 -	<input checked="" type="checkbox"/>	Edificio a blocco.
9.04 -	<input type="checkbox"/>	Edificio a schiera.
9.05 -	<input type="checkbox"/>	Edificio in linea.
9.06 -	<input type="checkbox"/>	Stalla/fienile.
9.07 -	<input type="checkbox"/>	Capannone.
9.08 -	<input type="checkbox"/>	Autorimessa.
9.09 -	<input type="checkbox"/>	Portico/barchessa.
9.10 -	<input checked="" type="checkbox"/>	Tettoia aperta.
9.11 -	<input type="checkbox"/>	Volume tecnico (silos, vasca, cisterna).
9.12 -	<input checked="" type="checkbox"/>	Altro: Deposito.

10 – Vincoli

10.01 -	<input type="checkbox"/>	L. 1089/39.
10.02 -	<input checked="" type="checkbox"/>	L. 1497/39 – L. 431/86.
10.03 -	<input checked="" type="checkbox"/>	L.R. 24/85 art. 10.
10.04 -	<input type="checkbox"/>	Altri vincoli
10.05 -	<input type="checkbox"/>	Fascia di rispetto stradale.

11 – Proprietà

11.01 -	<input checked="" type="checkbox"/>	Privata personale.
11.02 -	<input type="checkbox"/>	Privata condominio.
11.03 -	<input type="checkbox"/>	Società.
11.04 -	<input type="checkbox"/>	Ente pubblico.
11.05 -	<input type="checkbox"/>	Ente religioso.
11.06 -	<input type="checkbox"/>	Altro.

12 – Titolo di godimento

12.01 -	<input checked="" type="checkbox"/>	Proprietà n° 1.
12.01 -	<input type="checkbox"/>	Affitto n°
12.01 -	<input type="checkbox"/>	Altro n°

Corte Rurale: I Molini

13 – Destinazione d'uso

	PT	PP	AP	DP	NO
13.01 - Residenza connessa alla conduzione del fondo.	<input type="checkbox"/>	<input type="checkbox"/>	<input type="checkbox"/>	<input type="checkbox"/>	<input type="checkbox"/>
13.02 - Annesso rustico di azienda attiva.	<input type="checkbox"/>	<input type="checkbox"/>	<input type="checkbox"/>	<input type="checkbox"/>	<input type="checkbox"/>
13.03 - Annesso di servizio all'abitazione o all'azienda.	<input type="checkbox"/>	<input type="checkbox"/>	<input type="checkbox"/>	<input type="checkbox"/>	<input type="checkbox"/>
13.04 - Residenza non connessa all'azienda.	<input type="checkbox"/>	<input type="checkbox"/>	<input type="checkbox"/>	<input type="checkbox"/>	<input type="checkbox"/>
13.05 - Annesso di servizio alla stessa.	<input type="checkbox"/>	<input type="checkbox"/>	<input type="checkbox"/>	<input type="checkbox"/>	<input type="checkbox"/>
13.06 - Altro: Deposito.	<input checked="" type="checkbox"/>	<input checked="" type="checkbox"/>	<input type="checkbox"/>	<input checked="" type="checkbox"/>	<input type="checkbox"/>
13.07 - Non utilizzato.	<input type="checkbox"/>	<input type="checkbox"/>	<input type="checkbox"/>	<input type="checkbox"/>	<input type="checkbox"/>

PT = piano terra - PP = piano primo - AP = altro piano
DP = destinazione principale - NO = non occupato

14 – Funzionalità alla zona agricola

- 14.01 - Elementi di azienda attiva.
14.02 - Elemento non più funzionale all'attività.
14.03 - In parziale disuso.
14.04 - Non utilizzato da _____ anni.
14.05 - In difformità con la ruralità della zona:
14.05.01 - Compatibile.
14.05.01 - Incompatibile.

15 – Ulteriori elementi circa la funzionalità dell'edificio

- 15.01 - Presenza di ballatoi non tipologici
15.02 - Presenza di volumi di scarsa consistenza.
15.03 - Altro.

16 – Coerenza architettonica con l'impianto rurale

- 16.01 - Elemento di nucleo rurale originario.
16.02 - Alterato pesantemente.
16.03 - Alterato mediamente.
16.04 - Leggibile.
16.05 - Non coerente.
16.06 - Interventi epoche

17 – Caratterizzazione architettonica

- 17.01 - Globale dell'edificio.
17.02 - Globale degli esterni.
17.03 - Globale degli interni.
17.04 - Elementi isolati.
17.05 - Nessuno.

18 – Elementi decorativi originari di interesse

	B	M	C
18.01 - Cornici e mensole di gronda.	<input type="checkbox"/>	<input type="checkbox"/>	<input type="checkbox"/>
18.02 - Contorni alle aperture.	<input type="checkbox"/>	<input type="checkbox"/>	<input type="checkbox"/>
18.03 - Elementi isolati	<input type="checkbox"/>	<input type="checkbox"/>	<input type="checkbox"/>
18.04 - Decorazioni interne.	<input type="checkbox"/>	<input type="checkbox"/>	<input type="checkbox"/>
18.05 - Muri di cinta originari, portali, etc.	<input type="checkbox"/>	<input type="checkbox"/>	<input type="checkbox"/>
18.06 - Altri:	<input type="checkbox"/>	<input type="checkbox"/>	<input type="checkbox"/>

B = buono - M = medio - C = carente

19 – Dotazione di servizi

- 19.01 - Energia elettrica.
19.02 - Gas.
19.03 - Riscaldamento.
19.04 - Acqua.
19.05 - Fognatura.
19.06 - Latrina interna.
19.07 - Bagno interno.

Grado di protezione

5 e 8

Il portico impedisce la lettura della facciata dell'edificio nobile (8). Il volume sottostante interrato rispetto al lato nord manifesta caratteri formali avulsi dal contesto (5).

Corte Rurale: I Molini

Località ... Molini

Via/Piazza ... Valle Molini, n° ...

N.C.T. Foglio 28; Mapp. 159.



Corte Rurale: I Molini

3 – Epoca di costruzione

3.01 – Secolo XX.

3.02 – Periodo Dopoguerra.

4 – Presenza al catasto

4.01 - Napoleonico.

4.02 - Austriaco.

4.03 - Impianto.

4.04 - Attuale.

4.05 - Non censito.

5 – Dati stereometrici

5.01 – Superficie coperta mq 100,80.

5.02 – H gronda m 8,50.

5.03 – H media di gronda m

5.04 – Volume mc 633,00.

5.05 – N° max piani 2.

5.06 – N° abitanti

5.07 – N° alloggi

5.08 – N° vani residenza

5.09 – N° vani altro uso 1.

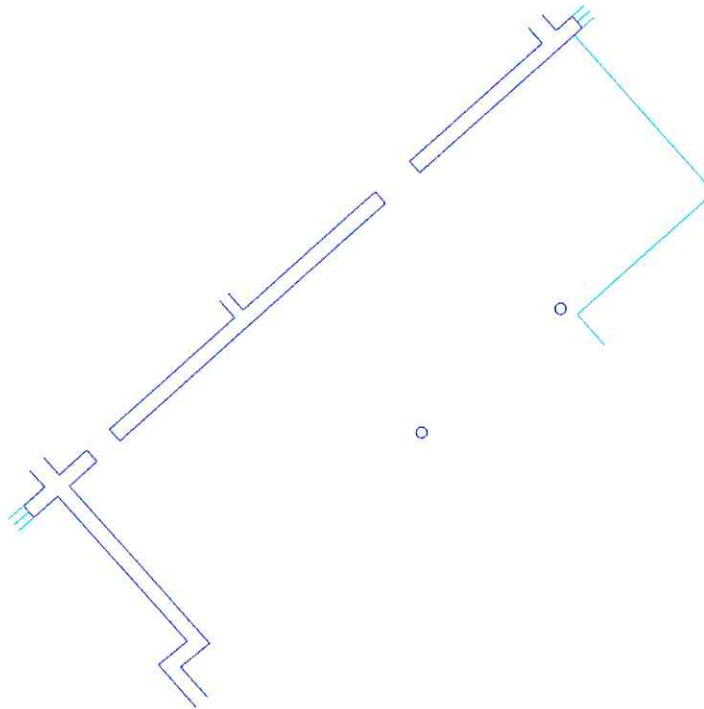

Pianta piano terra sc. 1/200.

Corte Rurale: I Molini

6 – Strutture verticali

	B	M	C
6.01 - Legno	<input type="checkbox"/>	<input type="checkbox"/>	<input type="checkbox"/>
6.02 - Laterizio	<input type="checkbox"/>	<input checked="" type="checkbox"/>	<input type="checkbox"/>
6.03 - Sasso	<input type="checkbox"/>	<input type="checkbox"/>	<input type="checkbox"/>
6.04 - Ferro	<input type="checkbox"/>	<input type="checkbox"/>	<input type="checkbox"/>
6.05 - Forati di cemento	<input type="checkbox"/>	<input type="checkbox"/>	<input type="checkbox"/>
6.06 - C. A.	<input type="checkbox"/>	<input type="checkbox"/>	<input type="checkbox"/>
6.07 - Altro:	<input type="checkbox"/>	<input type="checkbox"/>	<input type="checkbox"/>

B = buono – M = medio – C = carente

7 – Strutture orizzontali

	B	M	C
7.01 - Ferro	<input type="checkbox"/>	<input checked="" type="checkbox"/>	<input type="checkbox"/>
7.02 - Laterocemento	<input type="checkbox"/>	<input checked="" type="checkbox"/>	<input type="checkbox"/>
7.03 - C.A.	<input type="checkbox"/>	<input type="checkbox"/>	<input type="checkbox"/>
7.04 - Legno	<input type="checkbox"/>	<input type="checkbox"/>	<input type="checkbox"/>
7.05 - Altro:	<input type="checkbox"/>	<input type="checkbox"/>	<input type="checkbox"/>

B = buono – M = medio – C = carente

8 – Coperture

	B	M	C
8.01 - Piano	<input type="checkbox"/>	<input type="checkbox"/>	<input type="checkbox"/>
8.02 - 1 falda	<input type="checkbox"/>	<input type="checkbox"/>	<input type="checkbox"/>
8.03 - 2 falde	<input type="checkbox"/>	<input checked="" type="checkbox"/>	<input type="checkbox"/>
8.04 - Padiglione	<input type="checkbox"/>	<input type="checkbox"/>	<input type="checkbox"/>
8.05 - A volta	<input type="checkbox"/>	<input type="checkbox"/>	<input type="checkbox"/>

B = buono – M = medio – C = carente

8.1 – Struttura di copertura

	B	M	C
8.1.01 - Legno	<input type="checkbox"/>	<input type="checkbox"/>	<input type="checkbox"/>
8.1.02 - Laterizio	<input type="checkbox"/>	<input type="checkbox"/>	<input type="checkbox"/>
8.1.03 - Laterocemento	<input type="checkbox"/>	<input type="checkbox"/>	<input type="checkbox"/>
8.1.04 - Ferro	<input type="checkbox"/>	<input checked="" type="checkbox"/>	<input type="checkbox"/>
8.1.05 - C. A.	<input type="checkbox"/>	<input type="checkbox"/>	<input type="checkbox"/>
8.1.06 - Altro:	<input type="checkbox"/>	<input type="checkbox"/>	<input type="checkbox"/>

B = buono – M = medio – C = carente

8.2 – Manto di copertura

	B	M	C
8.2.01 - Laterizio	<input type="checkbox"/>	<input type="checkbox"/>	<input type="checkbox"/>
8.2.02 - Lamiera / fibrocemento	<input type="checkbox"/>	<input type="checkbox"/>	<input checked="" type="checkbox"/>
8.2.03 - Copertina catramata	<input type="checkbox"/>	<input type="checkbox"/>	<input type="checkbox"/>
8.2.04 - Altro:	<input type="checkbox"/>	<input type="checkbox"/>	<input type="checkbox"/>

B = buono – M = medio – C = carente

9 – Tipologia

9.01 - <input type="checkbox"/>	Villa / Casa padronale.
9.02 - <input type="checkbox"/>	Edificio isolato.
9.03 - <input checked="" type="checkbox"/>	Edificio a blocco.
9.04 - <input type="checkbox"/>	Edificio a schiera.
9.05 - <input type="checkbox"/>	Edificio in linea.
9.06 - <input type="checkbox"/>	Stalla/fienile.
9.07 - <input type="checkbox"/>	Capannone.
9.08 - <input type="checkbox"/>	Autorimessa.
9.09 - <input type="checkbox"/>	Portico/barchessa.
9.10 - <input checked="" type="checkbox"/>	Tettoia aperta.
9.11 - <input type="checkbox"/>	Volume tecnico (silos, vasca, cisterna).
9.12 - <input checked="" type="checkbox"/>	Altro: Deposito interrato.

10 – Vincoli

10.01 - <input type="checkbox"/>	L. 1089/39.
10.02 - <input checked="" type="checkbox"/>	L. 1497/39 – L. 431/86.
10.03 - <input checked="" type="checkbox"/>	L.R. 24/85 art. 10.
10.04 - <input type="checkbox"/>	Altri vincoli
10.05 - <input type="checkbox"/>	Fascia di rispetto stradale.

11 – Proprietà

11.01 - <input checked="" type="checkbox"/>	Privata personale.
11.02 - <input type="checkbox"/>	Privata condominio.
11.03 - <input type="checkbox"/>	Società.
11.04 - <input type="checkbox"/>	Ente pubblico.
11.05 - <input type="checkbox"/>	Ente religioso.
11.06 - <input type="checkbox"/>	Altro.

12 – Titolo di godimento

12.01 - <input checked="" type="checkbox"/>	Proprietà n° 1.
12.01 - <input type="checkbox"/>	Affitto n°
12.01 - <input type="checkbox"/>	Altro n°

Corte Rurale: I Molini

13 – Destinazione d'uso

	PT	PP	AP	DP	NO
13.01 - Residenza connessa alla conduzione del fondo.	<input type="checkbox"/>	<input type="checkbox"/>	<input type="checkbox"/>	<input type="checkbox"/>	<input type="checkbox"/>
13.02 - Annesso rustico di azienda attiva.	<input type="checkbox"/>	<input type="checkbox"/>	<input type="checkbox"/>	<input type="checkbox"/>	<input type="checkbox"/>
13.03 - Annesso di servizio all'abitazione o all'azienda.	<input type="checkbox"/>	<input type="checkbox"/>	<input type="checkbox"/>	<input type="checkbox"/>	<input type="checkbox"/>
13.04 - Residenza non connessa all'azienda.	<input type="checkbox"/>	<input type="checkbox"/>	<input type="checkbox"/>	<input type="checkbox"/>	<input type="checkbox"/>
13.05 - Annesso di servizio alla stessa.	<input type="checkbox"/>	<input type="checkbox"/>	<input type="checkbox"/>	<input type="checkbox"/>	<input type="checkbox"/>
13.06 - Altro: Deposito.	<input checked="" type="checkbox"/>	<input checked="" type="checkbox"/>	<input type="checkbox"/>	<input checked="" type="checkbox"/>	<input type="checkbox"/>
13.07 - Non utilizzato.	<input type="checkbox"/>	<input type="checkbox"/>	<input type="checkbox"/>	<input type="checkbox"/>	<input type="checkbox"/>

PT = piano terra - PP = piano primo - AP = altro piano
DP = destinazione principale - NO = non occupato

14 – Funzionalità alla zona agricola

- 14.01 - Elementi di azienda attiva.
14.02 - Elemento non più funzionale all'attività.
14.03 - In parziale disuso.
14.04 - Non utilizzato da _____ anni.
14.05 - In difformità con la ruralità della zona:
14.05.01 - Compatibile.
14.05.01 - Incompatibile.

15 – Ulteriori elementi circa la funzionalità dell'edificio

- 15.01 - Presenza di ballatoi non tipologici
15.02 - Presenza di volumi di scarsa consistenza.
15.03 - Altro.

16 – Coerenza architettonica con l'impianto rurale

- 16.01 - Elemento di nucleo rurale originario.
16.02 - Alterato pesantemente.
16.03 - Alterato mediamente.
16.04 - Leggibile.
16.05 - Non coerente.
16.06 - Interventi epoche

17 – Caratterizzazione architettonica

- 17.01 - Globale dell'edificio.
17.02 - Globale degli esterni.
17.03 - Globale degli interni.
17.04 - Elementi isolati.
17.05 - Nessuno.

18 – Elementi decorativi originari di interesse

	B	M	C
18.01 - Cornici e mensole di gronda.	<input type="checkbox"/>	<input type="checkbox"/>	<input type="checkbox"/>
18.02 - Contorni alle aperture.	<input type="checkbox"/>	<input type="checkbox"/>	<input type="checkbox"/>
18.03 - Elementi isolati	<input type="checkbox"/>	<input type="checkbox"/>	<input type="checkbox"/>
18.04 - Decorazioni interne.	<input type="checkbox"/>	<input type="checkbox"/>	<input type="checkbox"/>
18.05 - Muri di cinta originari, portali, etc.	<input type="checkbox"/>	<input type="checkbox"/>	<input type="checkbox"/>
18.06 - Altri:	<input type="checkbox"/>	<input type="checkbox"/>	<input type="checkbox"/>

B = buono - M = medio - C = carente

19 – Dotazione di servizi

- 19.01 - Energia elettrica.
19.02 - Gas.
19.03 - Riscaldamento.
19.04 - Acqua.
19.05 - Fognatura.
19.06 - Latrina interna.
19.07 - Bagno interno.

Grado di protezione

5 e 8

Il portico impedisce la lettura della facciata dell'edificio nobile (8). Il volume sottostante interrato rispetto al lato nord manifesta caratteri formali avulsi dal contesto (5).

Corte Rurale: I Molini

Località ... Molini

Via/Piazza ... , n° ...

N.C.T. Foglio 28; Mapp. 159.



Corte Rurale: I Molini

3 – Epoca di costruzione

3.01 – Secolo XVIII.

3.02 – Periodo 1712 (iscrizione datata).

4 – Presenza al catasto

4.01 - Napoleonico.

4.02 - Austriaco.

4.03 - Impianto.

4.04 - Attuale.

4.05 - Non censito.

5 – Dati stereometrici

5.01 – Superficie coperta mq 63,60.

5.02 – H gronda m 9,10.

5.03 – H media di gronda m

5.04 – Volume mc 576,00.

5.05 – N° max piani 3.

5.06 – N° abitanti

5.07 – N° alloggi

5.08 – N° vani residenza

5.09 – N° vani altro uso 3.

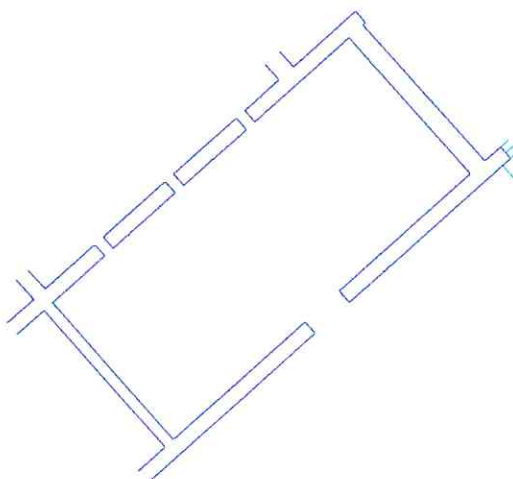

Pianta piano terra sc. 1/200.

Corte Rurale: I Molini

6 – Strutture verticali

	B	M	C
6.01 - Legno	<input type="checkbox"/>	<input type="checkbox"/>	<input type="checkbox"/>
6.02 - Laterizio	<input type="checkbox"/>	<input checked="" type="checkbox"/>	<input type="checkbox"/>
6.03 - Sasso	<input type="checkbox"/>	<input checked="" type="checkbox"/>	<input type="checkbox"/>
6.04 - Ferro	<input type="checkbox"/>	<input type="checkbox"/>	<input type="checkbox"/>
6.05 - Forati di cemento	<input type="checkbox"/>	<input type="checkbox"/>	<input type="checkbox"/>
6.06 - C. A.	<input type="checkbox"/>	<input type="checkbox"/>	<input type="checkbox"/>
6.07 - Altro:	<input type="checkbox"/>	<input type="checkbox"/>	<input type="checkbox"/>

B = buono – M = medio – C = carente

7 – Strutture orizzontali

	B	M	C
7.01 - Ferro	<input type="checkbox"/>	<input type="checkbox"/>	<input type="checkbox"/>
7.02 - Laterocemento	<input type="checkbox"/>	<input type="checkbox"/>	<input type="checkbox"/>
7.03 - C.A.	<input type="checkbox"/>	<input type="checkbox"/>	<input type="checkbox"/>
7.04 - Legno	<input type="checkbox"/>	<input checked="" type="checkbox"/>	<input type="checkbox"/>
7.05 - Altro:	<input type="checkbox"/>	<input type="checkbox"/>	<input type="checkbox"/>

B = buono – M = medio – C = carente

8 – Coperture

	B	M	C
8.01 - Piano	<input type="checkbox"/>	<input type="checkbox"/>	<input type="checkbox"/>
8.02 - 1 falda	<input type="checkbox"/>	<input type="checkbox"/>	<input type="checkbox"/>
8.03 - 2 falde	<input checked="" type="checkbox"/>	<input type="checkbox"/>	<input type="checkbox"/>
8.04 - Padiglione	<input type="checkbox"/>	<input type="checkbox"/>	<input type="checkbox"/>
8.05 - A volta	<input type="checkbox"/>	<input type="checkbox"/>	<input type="checkbox"/>

B = buono – M = medio – C = carente

8.1 – Struttura di copertura

	B	M	C
8.1.01 - Legno	<input type="checkbox"/>	<input type="checkbox"/>	<input type="checkbox"/>
8.1.02 - Laterizio	<input type="checkbox"/>	<input type="checkbox"/>	<input type="checkbox"/>
8.1.03 - Laterocemento	<input checked="" type="checkbox"/>	<input type="checkbox"/>	<input type="checkbox"/>
8.1.04 - Ferro	<input type="checkbox"/>	<input type="checkbox"/>	<input type="checkbox"/>
8.1.05 - C. A.	<input type="checkbox"/>	<input type="checkbox"/>	<input type="checkbox"/>
8.1.06 - Altro:	<input type="checkbox"/>	<input type="checkbox"/>	<input type="checkbox"/>

B = buono – M = medio – C = carente

8.2 – Manto di copertura

	B	M	C
8.2.01 - Laterizio	<input checked="" type="checkbox"/>	<input type="checkbox"/>	<input type="checkbox"/>
8.2.02 - Lamiera / fibrocemento	<input type="checkbox"/>	<input type="checkbox"/>	<input type="checkbox"/>
8.2.03 - Copertina catramata	<input type="checkbox"/>	<input type="checkbox"/>	<input type="checkbox"/>
8.2.04 - Altro:	<input type="checkbox"/>	<input type="checkbox"/>	<input type="checkbox"/>

B = buono – M = medio – C = carente

9 – Tipologia

9.01 - <input type="checkbox"/>	Villa / Casa padronale.
9.02 - <input type="checkbox"/>	Edificio isolato.
9.03 - <input type="checkbox"/>	Edificio a blocco.
9.04 - <input type="checkbox"/>	Edificio a schiera.
9.05 - <input checked="" type="checkbox"/>	Edificio in linea.
9.06 - <input type="checkbox"/>	Stalla/fienile.
9.07 - <input type="checkbox"/>	Capannone.
9.08 - <input type="checkbox"/>	Autorimessa.
9.09 - <input type="checkbox"/>	Portico/barchessa.
9.10 - <input type="checkbox"/>	Tettoia aperta.
9.11 - <input type="checkbox"/>	Volume tecnico (silos, vasca, cisterna).
9.12 - <input checked="" type="checkbox"/>	Altro: Mulino.

10 – Vincoli

10.01 - <input type="checkbox"/>	L. 1089/39.
10.02 - <input checked="" type="checkbox"/>	L. 1497/39 – L. 431/86.
10.03 - <input checked="" type="checkbox"/>	L.R. 24/85 art. 10.
10.04 - <input type="checkbox"/>	Altri vincoli
10.05 - <input type="checkbox"/>	Fascia di rispetto stradale.

11 – Proprietà

11.01 - <input checked="" type="checkbox"/>	Privata personale.
11.02 - <input type="checkbox"/>	Privata condominio.
11.03 - <input type="checkbox"/>	Società.
11.04 - <input type="checkbox"/>	Ente pubblico.
11.05 - <input type="checkbox"/>	Ente religioso.
11.06 - <input type="checkbox"/>	Altro.

12 – Titolo di godimento

12.01 - <input checked="" type="checkbox"/>	Proprietà n° 1.
12.01 - <input type="checkbox"/>	Affitto n°
12.01 - <input type="checkbox"/>	Altro n°

Corte Rurale: I Molini

13 – Destinazione d'uso

	PT	PP	AP	DP	NO
13.01 - Residenza connessa alla conduzione del fondo.	<input type="checkbox"/>	<input type="checkbox"/>	<input type="checkbox"/>	<input type="checkbox"/>	<input type="checkbox"/>
13.02 - Annesso rustico di azienda attiva.	<input type="checkbox"/>	<input type="checkbox"/>	<input type="checkbox"/>	<input type="checkbox"/>	<input type="checkbox"/>
13.03 - Annesso di servizio all'abitazione o all'azienda.	<input type="checkbox"/>	<input type="checkbox"/>	<input type="checkbox"/>	<input type="checkbox"/>	<input type="checkbox"/>
13.04 - Residenza non connessa all'azienda.	<input type="checkbox"/>	<input type="checkbox"/>	<input type="checkbox"/>	<input type="checkbox"/>	<input type="checkbox"/>
13.05 - Annesso di servizio alla stessa.	<input type="checkbox"/>	<input type="checkbox"/>	<input type="checkbox"/>	<input type="checkbox"/>	<input type="checkbox"/>
13.06 - Altro: Mulino.	<input checked="" type="checkbox"/>	<input checked="" type="checkbox"/>	<input checked="" type="checkbox"/>	<input type="checkbox"/>	<input type="checkbox"/>
13.07 - Non utilizzato.	<input type="checkbox"/>	<input type="checkbox"/>	<input type="checkbox"/>	<input checked="" type="checkbox"/>	<input type="checkbox"/>

PT = piano terra - PP = piano primo - AP = altro piano
DP = destinazione principale - NO = non occupato

14 – Funzionalità alla zona agricola

- 14.01 - Elementi di azienda attiva.
14.02 - Elemento non più funzionale all'attività.
14.03 - In parziale disuso.
14.04 - Non utilizzato da 10 anni.
14.05 - In difformità con la ruralità della zona:
14.05.01 - Compatibile.
14.05.01 - Incompatibile.

15 – Ulteriori elementi circa la funzionalità dell'edificio

- 15.01 - Presenza di ballatoi non tipologici
15.02 - Presenza di volumi di scarsa consistenza.
15.03 - Altro.

16 – Coerenza architettonica con l'impianto rurale

- 16.01 - Elemento di nucleo rurale originario.
16.02 - Alterato pesantemente.
16.03 - Alterato mediamente.
16.04 - Leggibile.
16.05 - Non coerente.
16.06 - Interventi epoche

17 – Caratterizzazione architettonica

- 17.01 - Globale dell'edificio.
17.02 - Globale degli esterni.
17.03 - Globale degli interni.
17.04 - Elementi isolati.
17.05 - Nessuno.

18 – Elementi decorativi originari di interesse

	B	M	C
18.01 - Cornici e mensole di gronda.	<input type="checkbox"/>	<input type="checkbox"/>	<input type="checkbox"/>
18.02 - Contorni alle aperture.	<input type="checkbox"/>	<input checked="" type="checkbox"/>	<input type="checkbox"/>
18.03 - Elementi isolati	<input type="checkbox"/>	<input type="checkbox"/>	<input type="checkbox"/>
18.04 - Decorazioni interne.	<input type="checkbox"/>	<input type="checkbox"/>	<input type="checkbox"/>
18.05 - Muri di cinta originari, portali, etc.	<input type="checkbox"/>	<input checked="" type="checkbox"/>	<input type="checkbox"/>
18.06 - Altri:	<input type="checkbox"/>	<input checked="" type="checkbox"/>	<input type="checkbox"/>

B = buono - M = medio - C = carente

19 – Dotazione di servizi

- 19.01 - Energia elettrica.
19.02 - Gas.
19.03 - Riscaldamento.
19.04 - Acqua.
19.05 - Fognatura.
19.06 - Latrina interna.
19.07 - Bagno interno.

Grado di protezione

3

Parte di edificio in linea presente nel Catasto austriaco; pur avendo subito interventi successivi, che lo hanno in parte interrato, mantiene i caratteri formali originari dell'impianto tra cui un portale e iscrizioni lapidee di particolare interesse.

Corte Rurale: I Molini

Località ... Molini

Via/Piazza ... Valle Molini, n° ...

N.C.T. Foglio 28; Mapp. 159.



Corte Rurale: I Molini

3 – Epoca di costruzione

3.01 – Secolo XVIII.

3.02 – Periodo 1710 (lapide datata).

4 – Presenza al catasto

4.01 - Napoleonico.

4.02 - Austriaco.

4.03 - Impianto.

4.04 - Attuale.

4.05 - Non censito.

5 – Dati stereometrici

5.01 – Superficie coperta mq 212,00.

5.02 – H gronda m 7,50.

5.03 – H media di gronda m

5.04 – Volume mc 1590,00.

5.05 – N° max piani 3.

5.06 – N° abitanti 3.

5.07 – N° alloggi 1.

5.08 – N° vani residenza 4.

5.09 – N° vani altro uso 7.

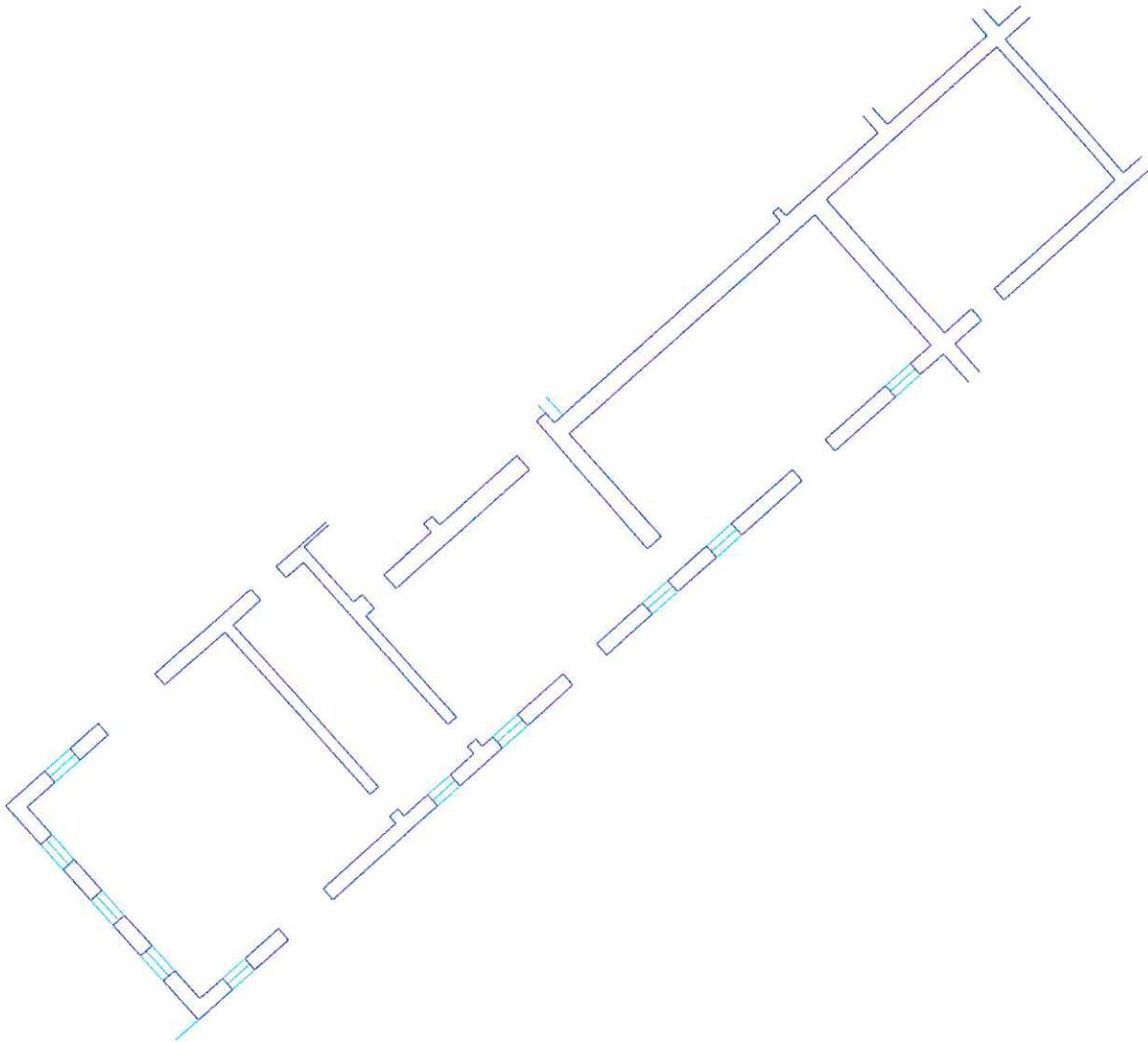

Pianta piano terra sc. 1/200.

Corte Rurale: I Molini

6 – Strutture verticali

	B	M	C
6.01 - Legno	<input type="checkbox"/>	<input type="checkbox"/>	<input type="checkbox"/>
6.02 - Laterizio	<input checked="" type="checkbox"/>	<input type="checkbox"/>	<input type="checkbox"/>
6.03 - Sasso	<input checked="" type="checkbox"/>	<input type="checkbox"/>	<input type="checkbox"/>
6.04 - Ferro	<input checked="" type="checkbox"/>	<input type="checkbox"/>	<input type="checkbox"/>
6.05 - Forati di cemento	<input type="checkbox"/>	<input type="checkbox"/>	<input type="checkbox"/>
6.06 - C. A.	<input type="checkbox"/>	<input type="checkbox"/>	<input type="checkbox"/>
6.07 - Altro:	<input type="checkbox"/>	<input type="checkbox"/>	<input type="checkbox"/>

B = buono – M = medio – C = carente

7 – Strutture orizzontali

	B	M	C
7.01 - Ferro	<input type="checkbox"/>	<input type="checkbox"/>	<input type="checkbox"/>
7.02 - Laterocemento	<input checked="" type="checkbox"/>	<input type="checkbox"/>	<input type="checkbox"/>
7.03 - C.A.	<input type="checkbox"/>	<input type="checkbox"/>	<input type="checkbox"/>
7.04 - Legno	<input checked="" type="checkbox"/>	<input type="checkbox"/>	<input type="checkbox"/>
7.05 - Altro: Voltini laterizio.	<input checked="" type="checkbox"/>	<input type="checkbox"/>	<input type="checkbox"/>

B = buono – M = medio – C = carente

8 – Coperture

	B	M	C
8.01 - Piano	<input type="checkbox"/>	<input type="checkbox"/>	<input type="checkbox"/>
8.02 - 1 falda	<input type="checkbox"/>	<input type="checkbox"/>	<input type="checkbox"/>
8.03 - 2 falde	<input checked="" type="checkbox"/>	<input type="checkbox"/>	<input type="checkbox"/>
8.04 - Padiglione	<input type="checkbox"/>	<input type="checkbox"/>	<input type="checkbox"/>
8.05 - A volta	<input type="checkbox"/>	<input type="checkbox"/>	<input type="checkbox"/>

B = buono – M = medio – C = carente

8.1 – Struttura di copertura

	B	M	C
8.1.01 - Legno	<input checked="" type="checkbox"/>	<input type="checkbox"/>	<input type="checkbox"/>
8.1.02 - Laterizio	<input type="checkbox"/>	<input type="checkbox"/>	<input type="checkbox"/>
8.1.03 - Laterocemento	<input type="checkbox"/>	<input type="checkbox"/>	<input type="checkbox"/>
8.1.04 - Ferro	<input type="checkbox"/>	<input type="checkbox"/>	<input type="checkbox"/>
8.1.05 - C. A.	<input type="checkbox"/>	<input type="checkbox"/>	<input type="checkbox"/>
8.1.06 - Altro:	<input type="checkbox"/>	<input type="checkbox"/>	<input type="checkbox"/>

B = buono – M = medio – C = carente

8.2 – Manto di copertura

	B	M	C
8.2.01 - Laterizio	<input checked="" type="checkbox"/>	<input type="checkbox"/>	<input type="checkbox"/>
8.2.02 - Lamiera / fibrocemento	<input type="checkbox"/>	<input type="checkbox"/>	<input type="checkbox"/>
8.2.03 - Copertina catramata	<input type="checkbox"/>	<input type="checkbox"/>	<input type="checkbox"/>
8.2.04 - Altro:	<input type="checkbox"/>	<input type="checkbox"/>	<input type="checkbox"/>

B = buono – M = medio – C = carente

9 – Tipologia

9.01 - <input type="checkbox"/>	Villa / Casa padronale.
9.02 - <input type="checkbox"/>	Edificio isolato.
9.03 - <input type="checkbox"/>	Edificio a blocco.
9.04 - <input type="checkbox"/>	Edificio a schiera.
9.05 - <input checked="" type="checkbox"/>	Edificio in linea.
9.06 - <input type="checkbox"/>	Stalla/fienile.
9.07 - <input type="checkbox"/>	Capannone.
9.08 - <input type="checkbox"/>	Autorimessa.
9.09 - <input type="checkbox"/>	Portico/barchessa.
9.10 - <input type="checkbox"/>	Tettoia aperta.
9.11 - <input type="checkbox"/>	Volume tecnico (silos, vasca, cisterna).
9.12 - <input type="checkbox"/>	Altro:

10 – Vincoli

10.01 - <input type="checkbox"/>	L. 1089/39.
10.02 - <input checked="" type="checkbox"/>	L. 1497/39 – L. 431/86.
10.03 - <input checked="" type="checkbox"/>	L.R. 24/85 art. 10.
10.04 - <input type="checkbox"/>	Altri vincoli
10.05 - <input type="checkbox"/>	Fascia di rispetto stradale.

11 – Proprietà

11.01 - <input checked="" type="checkbox"/>	Privata personale.
11.02 - <input type="checkbox"/>	Privata condominio.
11.03 - <input type="checkbox"/>	Società.
11.04 - <input type="checkbox"/>	Ente pubblico.
11.05 - <input type="checkbox"/>	Ente religioso.
11.06 - <input type="checkbox"/>	Altro.

12 – Titolo di godimento

12.01 - <input checked="" type="checkbox"/>	Proprietà n° 1.
12.01 - <input type="checkbox"/>	Affitto n°
12.01 - <input type="checkbox"/>	Altro n°

Corte Rurale: I Molini

13 – Destinazione d'uso

	PT	PP	AP	DP	NO
13.01 - Residenza connessa alla conduzione del fondo.	<input type="checkbox"/>	<input checked="" type="checkbox"/>	<input type="checkbox"/>	<input type="checkbox"/>	<input type="checkbox"/>
13.02 - Annesso rustico di azienda attiva.	<input type="checkbox"/>	<input type="checkbox"/>	<input type="checkbox"/>	<input type="checkbox"/>	<input type="checkbox"/>
13.03 - Annesso di servizio all'abitazione o all'azienda.	<input type="checkbox"/>	<input type="checkbox"/>	<input checked="" type="checkbox"/>	<input type="checkbox"/>	<input type="checkbox"/>
13.04 - Residenza non connessa all'azienda.	<input type="checkbox"/>	<input type="checkbox"/>	<input type="checkbox"/>	<input type="checkbox"/>	<input type="checkbox"/>
13.05 - Annesso di servizio alla stessa.	<input type="checkbox"/>	<input type="checkbox"/>	<input type="checkbox"/>	<input type="checkbox"/>	<input type="checkbox"/>
13.06 - Altro: Ristorante.	<input checked="" type="checkbox"/>	<input type="checkbox"/>	<input type="checkbox"/>	<input type="checkbox"/>	<input type="checkbox"/>
13.07 - Non utilizzato.	<input type="checkbox"/>	<input type="checkbox"/>	<input type="checkbox"/>	<input type="checkbox"/>	<input type="checkbox"/>

PT = piano terra - PP = piano primo - AP = altro piano
DP = destinazione principale - NO = non occupato

14 – Funzionalità alla zona agricola

- 14.01 - Elementi di azienda attiva.
14.02 - Elemento non più funzionale all'attività.
14.03 - In parziale disuso.
14.04 - Non utilizzato da _____ anni.
14.05 - In difformità con la ruralità della zona:
14.05.01 - Compatibile.
14.05.01 - Incompatibile.

15 – Ulteriori elementi circa la funzionalità dell'edificio

- 15.01 - Presenza di ballatoi non tipologici
15.02 - Presenza di volumi di scarsa consistenza.
15.03 - Altro.

16 – Coerenza architettonica con l'impianto rurale

- 16.01 - Elemento di nucleo rurale originario.
16.02 - Alterato pesantemente.
16.03 - Alterato mediamente.
16.04 - Leggibile.
16.05 - Non coerente.
16.06 - Interventi epoche Ristrutt. '89.

17 – Caratterizzazione architettonica

- 17.01 - Globale dell'edificio.
17.02 - Globale degli esterni.
17.03 - Globale degli interni.
17.04 - Elementi isolati.
17.05 - Nessuno.

18 – Elementi decorativi originari di interesse

	B	M	C
18.01 - Cornici e mensole di gronda.	<input type="checkbox"/>	<input type="checkbox"/>	<input type="checkbox"/>
18.02 - Contorni alle aperture.	<input checked="" type="checkbox"/>	<input type="checkbox"/>	<input type="checkbox"/>
18.03 - Elementi isolati	<input checked="" type="checkbox"/>	<input type="checkbox"/>	<input type="checkbox"/>
18.04 - Decorazioni interne.	<input type="checkbox"/>	<input type="checkbox"/>	<input type="checkbox"/>
18.05 - Muri di cinta originari, portali, etc.	<input type="checkbox"/>	<input type="checkbox"/>	<input type="checkbox"/>
18.06 - Altri: lapide datata.	<input checked="" type="checkbox"/>	<input type="checkbox"/>	<input type="checkbox"/>

B = buono - M = medio - C = carente

19 – Dotazione di servizi

- 19.01 - Energia elettrica.
19.02 - Gas.
19.03 - Riscaldamento.
19.04 - Acqua.
19.05 - Fognatura.
19.06 - Latrina interna.
19.07 - Bagno interno.

Grado di protezione

3

Parte di edificio in linea presente nel Catasto austriaco; pur avendo subito interventi successivi, mantiene i caratteri formali originari dell'impianto

Corte Rurale: I Molini

Località ... Molini

Via/Piazza ... Valle Molini, n° ...

N.C.T. Foglio 28; Mapp. 159.



Corte Rurale: I Molini

3 – Epoca di costruzione

- 3.01 – Secolo XX.
- 3.02 – Periodo

4 – Presenza al catasto

- 4.01 - Napoleonico.
- 4.02 - Austriaco.
- 4.03 - Impianto.
- 4.04 - Attuale.
- 4.05 - Non censito.

5 – Dati stereometrici

- 5.01 – Superficie coperta mq 92,10.
- 5.02 – H gronda m 2,50.
- 5.03 – H media di gronda m
- 5.04 – Volume mc 230,25.
- 5.05 – N° max piani 1.
- 5.06 – N° abitanti
- 5.07 – N° alloggi
- 5.08 – N° vani residenza
- 5.09 – N° vani altro uso 1.

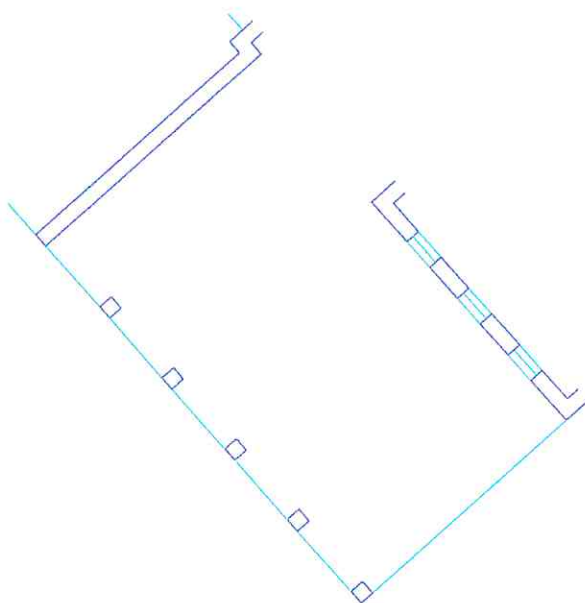

Pianta piano terra sc. 1/200.

Corte Rurale: I Molini

6 – Strutture verticali

	B	M	C
6.01 - Legno	<input type="checkbox"/>	<input type="checkbox"/>	<input type="checkbox"/>
6.02 - Laterizio	<input checked="" type="checkbox"/>	<input type="checkbox"/>	<input type="checkbox"/>
6.03 - Sasso	<input type="checkbox"/>	<input type="checkbox"/>	<input type="checkbox"/>
6.04 - Ferro	<input type="checkbox"/>	<input type="checkbox"/>	<input type="checkbox"/>
6.05 - Forati di cemento	<input type="checkbox"/>	<input type="checkbox"/>	<input type="checkbox"/>
6.06 - C. A.	<input type="checkbox"/>	<input type="checkbox"/>	<input type="checkbox"/>
6.07 - Altro: Serramenti in legno.	<input checked="" type="checkbox"/>	<input type="checkbox"/>	<input type="checkbox"/>

B = buono – M = medio – C = carente

7 – Strutture orizzontali

	B	M	C
7.01 - Ferro	<input type="checkbox"/>	<input type="checkbox"/>	<input type="checkbox"/>
7.02 - Laterocemento	<input type="checkbox"/>	<input type="checkbox"/>	<input type="checkbox"/>
7.03 - C.A.	<input type="checkbox"/>	<input type="checkbox"/>	<input type="checkbox"/>
7.04 - Legno	<input checked="" type="checkbox"/>	<input type="checkbox"/>	<input type="checkbox"/>
7.05 - Altro:	<input type="checkbox"/>	<input type="checkbox"/>	<input type="checkbox"/>

B = buono – M = medio – C = carente

8 – Coperture

	B	M	C
8.01 - Piano	<input type="checkbox"/>	<input type="checkbox"/>	<input type="checkbox"/>
8.02 - 1 falda	<input checked="" type="checkbox"/>	<input type="checkbox"/>	<input type="checkbox"/>
8.03 - 2 falde	<input type="checkbox"/>	<input type="checkbox"/>	<input type="checkbox"/>
8.04 - Padiglione	<input type="checkbox"/>	<input type="checkbox"/>	<input type="checkbox"/>
8.05 - A volta	<input type="checkbox"/>	<input type="checkbox"/>	<input type="checkbox"/>

B = buono – M = medio – C = carente

8.1 – Struttura di copertura

	B	M	C
8.1.01 - Legno	<input checked="" type="checkbox"/>	<input type="checkbox"/>	<input type="checkbox"/>
8.1.02 - Laterizio	<input type="checkbox"/>	<input type="checkbox"/>	<input type="checkbox"/>
8.1.03 - Laterocemento	<input type="checkbox"/>	<input type="checkbox"/>	<input type="checkbox"/>
8.1.04 - Ferro	<input type="checkbox"/>	<input type="checkbox"/>	<input type="checkbox"/>
8.1.05 - C. A.	<input type="checkbox"/>	<input type="checkbox"/>	<input type="checkbox"/>
8.1.06 - Altro:	<input type="checkbox"/>	<input type="checkbox"/>	<input type="checkbox"/>

B = buono – M = medio – C = carente

8.2 – Manto di copertura

	B	M	C
8.2.01 - Laterizio	<input checked="" type="checkbox"/>	<input type="checkbox"/>	<input type="checkbox"/>
8.2.02 - Lamiera / fibrocemento	<input type="checkbox"/>	<input type="checkbox"/>	<input type="checkbox"/>
8.2.03 - Copertina catramata	<input type="checkbox"/>	<input type="checkbox"/>	<input type="checkbox"/>
8.2.04 - Altro:	<input type="checkbox"/>	<input type="checkbox"/>	<input type="checkbox"/>

B = buono – M = medio – C = carente

9 – Tipologia

9.01 - <input type="checkbox"/>	Villa / Casa padronale.
9.02 - <input type="checkbox"/>	Edificio isolato.
9.03 - <input type="checkbox"/>	Edificio a blocco.
9.04 - <input type="checkbox"/>	Edificio a schiera.
9.05 - <input type="checkbox"/>	Edificio in linea.
9.06 - <input type="checkbox"/>	Stalla/fienile.
9.07 - <input type="checkbox"/>	Capannone.
9.08 - <input type="checkbox"/>	Autorimessa.
9.09 - <input type="checkbox"/>	Portico/barchessa.
9.10 - <input type="checkbox"/>	Tettoia aperta.
9.11 - <input type="checkbox"/>	Volume tecnico (silos, vasca, cisterna).
9.12 - <input checked="" type="checkbox"/>	Altro: Tettoia chiusa con serramenti.

10 – Vincoli

10.01 - <input type="checkbox"/>	L. 1089/39.
10.02 - <input checked="" type="checkbox"/>	L. 1497/39 – L. 431/86.
10.03 - <input checked="" type="checkbox"/>	L.R. 24/85 art. 10.
10.04 - <input type="checkbox"/>	Altri vincoli
10.05 - <input type="checkbox"/>	Fascia di rispetto stradale.

11 – Proprietà

11.01 - <input checked="" type="checkbox"/>	Privata personale.
11.02 - <input type="checkbox"/>	Privata condominio.
11.03 - <input type="checkbox"/>	Società.
11.04 - <input type="checkbox"/>	Ente pubblico.
11.05 - <input type="checkbox"/>	Ente religioso.
11.06 - <input type="checkbox"/>	Altro.

12 – Titolo di godimento

12.01 - <input checked="" type="checkbox"/>	Proprietà n° 1.
12.01 - <input type="checkbox"/>	Affitto n°
12.01 - <input type="checkbox"/>	Altro n°

Corte Rurale: I Molini

13 – Destinazione d'uso

	PT	PP	AP	DP	NO
13.01 - Residenza connessa alla conduzione del fondo.	<input type="checkbox"/>	<input type="checkbox"/>	<input type="checkbox"/>	<input type="checkbox"/>	<input type="checkbox"/>
13.02 - Annesso rustico di azienda attiva.	<input type="checkbox"/>	<input type="checkbox"/>	<input type="checkbox"/>	<input type="checkbox"/>	<input type="checkbox"/>
13.03 - Annesso di servizio all'abitazione o all'azienda.	<input type="checkbox"/>	<input type="checkbox"/>	<input type="checkbox"/>	<input type="checkbox"/>	<input type="checkbox"/>
13.04 - Residenza non connessa all'azienda.	<input type="checkbox"/>	<input type="checkbox"/>	<input type="checkbox"/>	<input type="checkbox"/>	<input type="checkbox"/>
13.05 - Annesso di servizio alla stessa.	<input type="checkbox"/>	<input type="checkbox"/>	<input type="checkbox"/>	<input type="checkbox"/>	<input type="checkbox"/>
13.06 - Altro: Ristorante.	<input checked="" type="checkbox"/>	<input type="checkbox"/>	<input type="checkbox"/>	<input checked="" type="checkbox"/>	<input type="checkbox"/>
13.07 - Non utilizzato.	<input type="checkbox"/>	<input type="checkbox"/>	<input type="checkbox"/>	<input type="checkbox"/>	<input type="checkbox"/>

PT = piano terra - PP = piano primo - AP = altro piano
DP = destinazione principale - NO = non occupato

14 – Funzionalità alla zona agricola

- 14.01 - Elementi di azienda attiva.
14.02 - Elemento non più funzionale all'attività.
14.03 - In parziale disuso.
14.04 - Non utilizzato da _____ anni.
14.05 - In difformità con la ruralità della zona:
14.05.01 - Compatibile.
14.05.01 - Incompatibile.

15 – Ulteriori elementi circa la funzionalità dell'edificio

- 15.01 - Presenza di ballatoi non tipologici
15.02 - Presenza di volumi di scarsa consistenza.
15.03 - Altro.

16 – Coerenza architettonica con l'impianto rurale

- 16.01 - Elemento di nucleo rurale originario.
16.02 - Alterato pesantemente.
16.03 - Alterato mediamente.
16.04 - Leggibile.
16.05 - Non coerente.
16.06 - Interventi epoche Ristrutt. '84.

17 – Caratterizzazione architettonica

- 17.01 - Globale dell'edificio.
17.02 - Globale degli esterni.
17.03 - Globale degli interni.
17.04 - Elementi isolati.
17.05 - Nessuno.

18 – Elementi decorativi originari di interesse

	B	M	C
18.01 - Cornici e mensole di gronda.	<input type="checkbox"/>	<input type="checkbox"/>	<input type="checkbox"/>
18.02 - Contorni alle aperture.	<input type="checkbox"/>	<input type="checkbox"/>	<input type="checkbox"/>
18.03 - Elementi isolati	<input type="checkbox"/>	<input type="checkbox"/>	<input type="checkbox"/>
18.04 - Decorazioni interne.	<input type="checkbox"/>	<input type="checkbox"/>	<input type="checkbox"/>
18.05 - Muri di cinta originari, portali, etc.	<input type="checkbox"/>	<input type="checkbox"/>	<input type="checkbox"/>
18.06 - Altri:	<input type="checkbox"/>	<input type="checkbox"/>	<input type="checkbox"/>

B = buono - M = medio - C = carente

19 – Dotazione di servizi

- 19.01 - Energia elettrica.
19.02 - Gas.
19.03 - Riscaldamento.
19.04 - Acqua.
19.05 - Fognatura.
19.06 - Latrina interna.
19.07 - Bagno interno.

Grado di protezione

5

La tettoia, con evidenti caratteri superfetativi, è diventata funzionale all'attività ristorativa.

Corte Rurale: I Molini

Località ... Molini

Via/Piazza ... Valle Molini, n° ...

N.C.T. Foglio 28; Mapp. 159.



Corte Rurale: I Molini

3 – Epoca di costruzione

3.01 – Secolo XX.

3.02 – Periodo '70.

4 – Presenza al catasto

4.01 - Napoleonico.

4.02 - Austriaco.

4.03 - Impianto.

4.04 - Attuale.

4.05 - Non censito.

5 – Dati stereometrici

5.01 – Superficie coperta mq 87,30.

5.02 – H gronda m

5.03 – H media di gronda m 4,00.

5.04 – Volume mc 350,00.

5.05 – N° max piani 1.

5.06 – N° abitanti

5.07 – N° alloggi

5.08 – N° vani residenza

5.09 – N° vani altro uso 1.

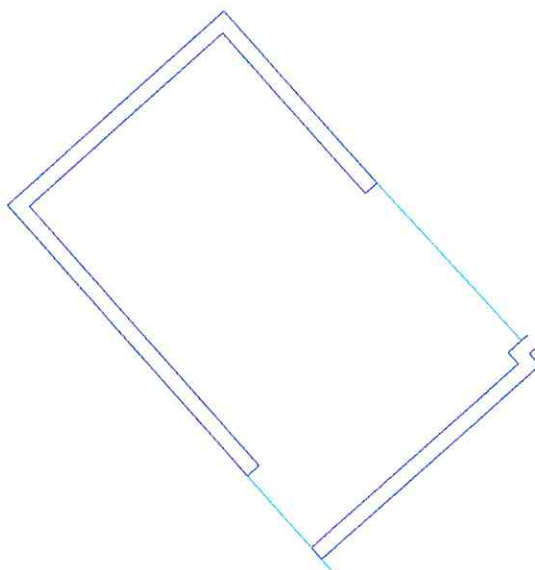

Pianta piano terra sc. 1/200.

Corte Rurale: I Molini

6 – Strutture verticali

	B	M	C
6.01 - Legno	<input type="checkbox"/>	<input type="checkbox"/>	<input type="checkbox"/>
6.02 - Laterizio	<input type="checkbox"/>	<input type="checkbox"/>	<input type="checkbox"/>
6.03 - Sasso	<input type="checkbox"/>	<input type="checkbox"/>	<input type="checkbox"/>
6.04 - Ferro	<input type="checkbox"/>	<input type="checkbox"/>	<input type="checkbox"/>
6.05 - Forati di cemento	<input type="checkbox"/>	<input checked="" type="checkbox"/>	<input type="checkbox"/>
6.06 - C. A.	<input type="checkbox"/>	<input type="checkbox"/>	<input type="checkbox"/>
6.07 - Altro:	<input type="checkbox"/>	<input type="checkbox"/>	<input type="checkbox"/>

B = buono – M = medio – C = carente

7 – Strutture orizzontali

	B	M	C
7.01 - Ferro	<input type="checkbox"/>	<input type="checkbox"/>	<input type="checkbox"/>
7.02 - Laterocemento	<input type="checkbox"/>	<input type="checkbox"/>	<input type="checkbox"/>
7.03 - C. A.	<input type="checkbox"/>	<input type="checkbox"/>	<input type="checkbox"/>
7.04 - Legno	<input type="checkbox"/>	<input type="checkbox"/>	<input type="checkbox"/>
7.05 - Altro:	<input type="checkbox"/>	<input type="checkbox"/>	<input type="checkbox"/>

B = buono – M = medio – C = carente

8 – Coperture

	B	M	C
8.01 - Piano	<input type="checkbox"/>	<input type="checkbox"/>	<input type="checkbox"/>
8.02 - 1 falda	<input type="checkbox"/>	<input type="checkbox"/>	<input checked="" type="checkbox"/>
8.03 - 2 falde	<input type="checkbox"/>	<input type="checkbox"/>	<input type="checkbox"/>
8.04 - Padiglione	<input type="checkbox"/>	<input type="checkbox"/>	<input type="checkbox"/>
8.05 - A volta	<input type="checkbox"/>	<input type="checkbox"/>	<input type="checkbox"/>

B = buono – M = medio – C = carente

8.1 – Struttura di copertura

	B	M	C
8.1.01 - Legno	<input type="checkbox"/>	<input type="checkbox"/>	<input checked="" type="checkbox"/>
8.1.02 - Laterizio	<input type="checkbox"/>	<input type="checkbox"/>	<input type="checkbox"/>
8.1.03 - Laterocemento	<input type="checkbox"/>	<input type="checkbox"/>	<input type="checkbox"/>
8.1.04 - Ferro	<input type="checkbox"/>	<input type="checkbox"/>	<input type="checkbox"/>
8.1.05 - C. A.	<input type="checkbox"/>	<input type="checkbox"/>	<input type="checkbox"/>
8.1.06 - Altro:	<input type="checkbox"/>	<input type="checkbox"/>	<input type="checkbox"/>

B = buono – M = medio – C = carente

8.2 – Manto di copertura

	B	M	C
8.2.01 - Laterizio	<input type="checkbox"/>	<input type="checkbox"/>	<input type="checkbox"/>
8.2.02 - Lamiera / fibrocemento	<input type="checkbox"/>	<input type="checkbox"/>	<input checked="" type="checkbox"/>
8.2.03 - Copertina catramata	<input type="checkbox"/>	<input type="checkbox"/>	<input type="checkbox"/>
8.2.04 - Altro:	<input type="checkbox"/>	<input type="checkbox"/>	<input type="checkbox"/>

B = buono – M = medio – C = carente

9 – Tipologia

9.01 - <input type="checkbox"/>	Villa / Casa padronale.
9.02 - <input type="checkbox"/>	Edificio isolato.
9.03 - <input type="checkbox"/>	Edificio a blocco.
9.04 - <input type="checkbox"/>	Edificio a schiera.
9.05 - <input type="checkbox"/>	Edificio in linea.
9.06 - <input type="checkbox"/>	Stalla/fienile.
9.07 - <input type="checkbox"/>	Capannone.
9.08 - <input type="checkbox"/>	Autorimessa.
9.09 - <input type="checkbox"/>	Portico/barchessa.
9.10 - <input checked="" type="checkbox"/>	Tettoia aperta.
9.11 - <input type="checkbox"/>	Volume tecnico (silos, vasca, cisterna).
9.12 - <input checked="" type="checkbox"/>	Altro: Deposito.

10 – Vincoli

10.01 - <input type="checkbox"/>	L. 1089/39.
10.02 - <input checked="" type="checkbox"/>	L. 1497/39 – L. 431/86.
10.03 - <input checked="" type="checkbox"/>	L.R. 24/85 art. 10.
10.04 - <input type="checkbox"/>	Altri vincoli
10.05 - <input type="checkbox"/>	Fascia di rispetto stradale.

11 – Proprietà

11.01 - <input checked="" type="checkbox"/>	Privata personale.
11.02 - <input type="checkbox"/>	Privata condominio.
11.03 - <input type="checkbox"/>	Società.
11.04 - <input type="checkbox"/>	Ente pubblico.
11.05 - <input type="checkbox"/>	Ente religioso.
11.06 - <input type="checkbox"/>	Altro.

12 – Titolo di godimento

12.01 - <input checked="" type="checkbox"/>	Proprietà n° 1.
12.01 - <input type="checkbox"/>	Affitto n°
12.01 - <input type="checkbox"/>	Altro n°

Corte Rurale: I Molini

13 – Destinazione d'uso

	PT	PP	AP	DP	NO
13.01 - Residenza connessa alla conduzione del fondo.	<input type="checkbox"/>	<input type="checkbox"/>	<input type="checkbox"/>	<input type="checkbox"/>	<input type="checkbox"/>
13.02 - Annesso rustico di azienda attiva.	<input type="checkbox"/>	<input type="checkbox"/>	<input type="checkbox"/>	<input type="checkbox"/>	<input type="checkbox"/>
13.03 - Annesso di servizio all'abitazione o all'azienda.	<input type="checkbox"/>	<input type="checkbox"/>	<input type="checkbox"/>	<input type="checkbox"/>	<input type="checkbox"/>
13.04 - Residenza non connessa all'azienda.	<input type="checkbox"/>	<input type="checkbox"/>	<input type="checkbox"/>	<input type="checkbox"/>	<input type="checkbox"/>
13.05 - Annesso di servizio alla stessa.	<input type="checkbox"/>	<input type="checkbox"/>	<input type="checkbox"/>	<input type="checkbox"/>	<input type="checkbox"/>
13.06 - Altro: Deposito.	<input checked="" type="checkbox"/>	<input type="checkbox"/>	<input type="checkbox"/>	<input checked="" type="checkbox"/>	<input type="checkbox"/>
13.07 - Non utilizzato.	<input type="checkbox"/>	<input type="checkbox"/>	<input type="checkbox"/>	<input type="checkbox"/>	<input type="checkbox"/>

PT = piano terra - PP = piano primo - AP = altro piano
DP = destinazione principale - NO = non occupato

14 – Funzionalità alla zona agricola

- 14.01 - Elementi di azienda attiva.
14.02 - Elemento non più funzionale
all'attività.
14.03 - In parziale disuso.
14.04 - Non utilizzato da anni.
14.05 - In difformità con la ruralità della zona:
14.05.01 - Compatibile.
14.05.01 - Incompatibile.

**15 – Ulteriori elementi circa la funzionalità
dell'edificio**

- 15.01 - Presenza di ballatoi non tipologici
15.02 - Presenza di volumi di scarsa
consistenza.
15.03 - Altro.

**16 – Coerenza architettonica con l'impianto
rurale**

- 16.01 - Elemento di nucleo rurale originario.
16.02 - Alterato pesantemente.
16.03 - Alterato mediamente.
16.04 - Leggibile.
16.05 - Non coerente.
16.06 - Interventi epoche

17 – Caratterizzazione architettonica

- 17.01 - Globale dell'edificio.
17.02 - Globale degli esterni.
17.03 - Globale degli interni.
17.04 - Elementi isolati.
17.05 - Nessuno.

18 – Elementi decorativi originari di interesse

	B	M	C
18.01 - Cornici e mensole di gronda.	<input type="checkbox"/>	<input type="checkbox"/>	<input type="checkbox"/>
18.02 - Contorni alle aperture.	<input type="checkbox"/>	<input type="checkbox"/>	<input type="checkbox"/>
18.03 - Elementi isolati	<input type="checkbox"/>	<input type="checkbox"/>	<input type="checkbox"/>
18.04 - Decorazioni interne.	<input type="checkbox"/>	<input type="checkbox"/>	<input type="checkbox"/>
18.05 - Muri di cinta originari, portali, etc.	<input type="checkbox"/>	<input type="checkbox"/>	<input type="checkbox"/>
18.06 - Altri:	<input type="checkbox"/>	<input type="checkbox"/>	<input type="checkbox"/>

B = buono - M = medio - C = carente

19 – Dotazione di servizi

- 19.01 - Energia elettrica.
19.02 - Gas.
19.03 - Riscaldamento.
19.04 - Acqua.
19.05 - Fognatura.
19.06 - Latrina interna.
19.07 - Bagno interno.

Grado di protezione

8

**Evidente superfetazione di scarsa consistenza
costruttiva e avulsa dal contesto.**

Corte Rurale: I Molini

Località ... Molini

Via/Piazza ... Valle Molini, n° ...

N.C.T. Foglio 28; Mapp. 159.

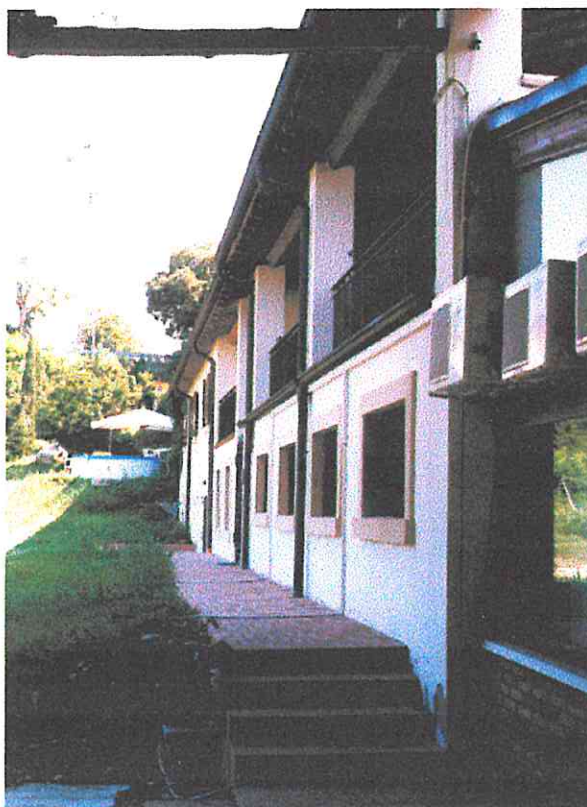

Corte Rurale: I Molini

3 – Epoca di costruzione

3.01 – Secolo XX.

3.02 – Periodo

4 – Presenza al catasto

4.01 - Napoleonico.

4.02 - Austriaco.

4.03 - Impianto.

4.04 - Attuale.

4.05 - Non censito.

5 – Dati stereometrici

5.01 – Superficie coperta mq 255,10.

5.02 – H gronda m 5,70.

5.03 – H media di gronda m

5.04 – Volume mc 1454,07.

5.05 – N° max piani 2.

5.06 – N° abitanti

5.07 – N° alloggi

5.08 – N° vani residenza

5.09 – N° vani altro uso 7.

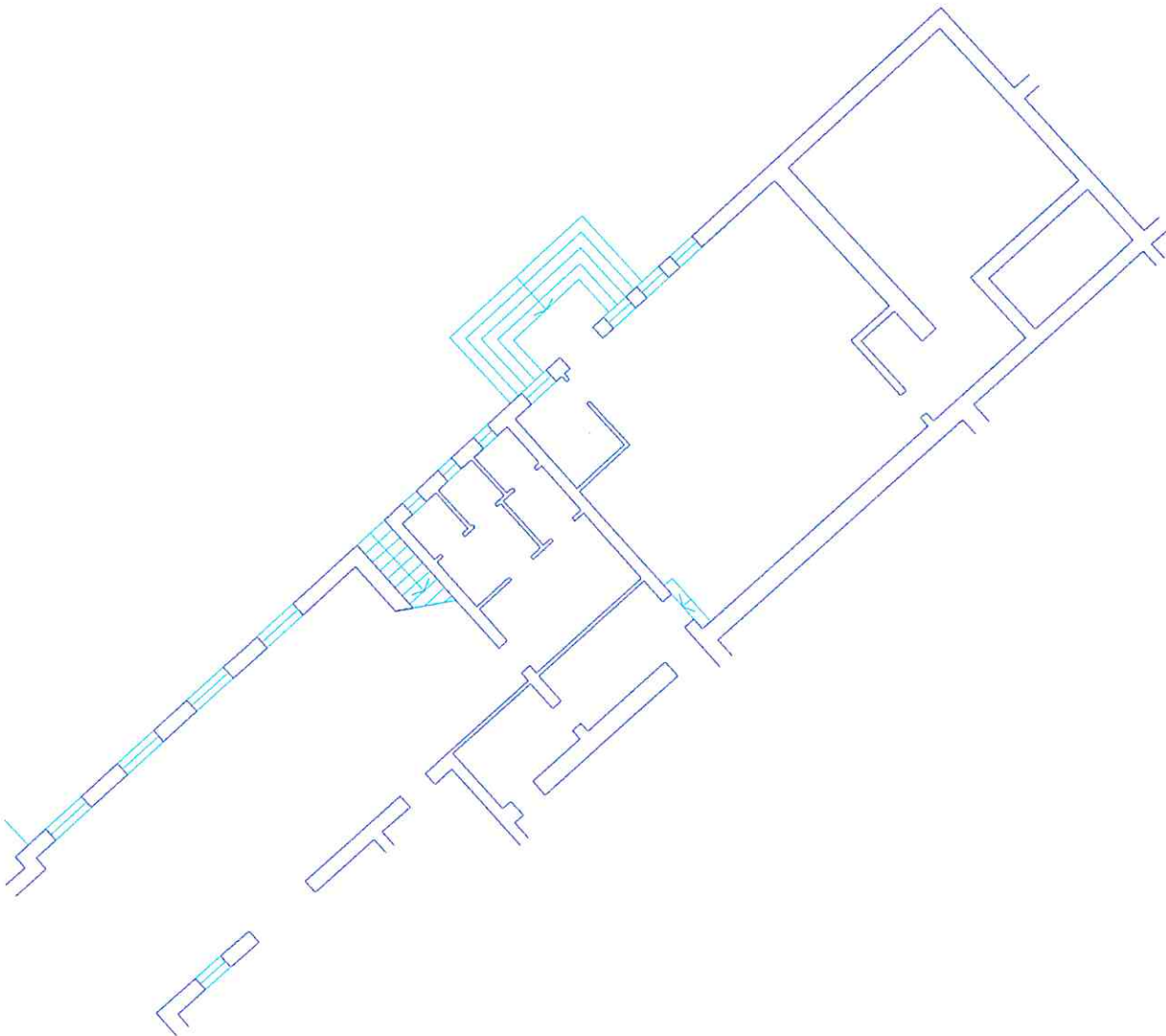

Pianta piano terra sc. 1/200.

Corte Rurale: I Molini

6 – Strutture verticali

	B	M	C
6.01 - Legno	<input type="checkbox"/>	<input type="checkbox"/>	<input type="checkbox"/>
6.02 - Laterizio	<input checked="" type="checkbox"/>	<input type="checkbox"/>	<input type="checkbox"/>
6.03 - Sasso	<input checked="" type="checkbox"/>	<input type="checkbox"/>	<input type="checkbox"/>
6.04 - Ferro	<input type="checkbox"/>	<input type="checkbox"/>	<input type="checkbox"/>
6.05 - Forati di cemento	<input type="checkbox"/>	<input type="checkbox"/>	<input type="checkbox"/>
6.06 - C. A.	<input type="checkbox"/>	<input type="checkbox"/>	<input type="checkbox"/>
6.07 - Altro:	<input type="checkbox"/>	<input type="checkbox"/>	<input type="checkbox"/>

B = buono – M = medio – C = carente

7 – Strutture orizzontali

	B	M	C
7.01 - Ferro	<input type="checkbox"/>	<input type="checkbox"/>	<input type="checkbox"/>
7.02 - Laterocemento	<input checked="" type="checkbox"/>	<input type="checkbox"/>	<input type="checkbox"/>
7.03 - C.A.	<input type="checkbox"/>	<input type="checkbox"/>	<input type="checkbox"/>
7.04 - Legno	<input type="checkbox"/>	<input type="checkbox"/>	<input type="checkbox"/>
7.05 - Altro:	<input type="checkbox"/>	<input type="checkbox"/>	<input type="checkbox"/>

B = buono – M = medio – C = carente

8 – Coperture

	B	M	C
8.01 - Piano	<input type="checkbox"/>	<input type="checkbox"/>	<input type="checkbox"/>
8.02 - 1 falda	<input checked="" type="checkbox"/>	<input type="checkbox"/>	<input type="checkbox"/>
8.03 - 2 falde	<input type="checkbox"/>	<input type="checkbox"/>	<input type="checkbox"/>
8.04 - Padiglione	<input type="checkbox"/>	<input type="checkbox"/>	<input type="checkbox"/>
8.05 - A volta	<input type="checkbox"/>	<input type="checkbox"/>	<input type="checkbox"/>

B = buono – M = medio – C = carente

8.1 – Struttura di copertura

	B	M	C
8.1.01 - Legno	<input checked="" type="checkbox"/>	<input type="checkbox"/>	<input type="checkbox"/>
8.1.02 - Laterizio	<input type="checkbox"/>	<input type="checkbox"/>	<input type="checkbox"/>
8.1.03 - Laterocemento	<input type="checkbox"/>	<input type="checkbox"/>	<input type="checkbox"/>
8.1.04 - Ferro	<input type="checkbox"/>	<input type="checkbox"/>	<input type="checkbox"/>
8.1.05 - C. A.	<input type="checkbox"/>	<input type="checkbox"/>	<input type="checkbox"/>
8.1.06 - Altro:	<input type="checkbox"/>	<input type="checkbox"/>	<input type="checkbox"/>

B = buono – M = medio – C = carente

8.2 – Manto di copertura

	B	M	C
8.2.01 - Laterizio	<input checked="" type="checkbox"/>	<input type="checkbox"/>	<input type="checkbox"/>
8.2.02 - Lamiera / fibrocemento	<input type="checkbox"/>	<input type="checkbox"/>	<input type="checkbox"/>
8.2.03 - Copertina catramata	<input type="checkbox"/>	<input type="checkbox"/>	<input type="checkbox"/>
8.2.04 - Altro:	<input type="checkbox"/>	<input type="checkbox"/>	<input type="checkbox"/>

B = buono – M = medio – C = carente

9 – Tipologia

9.01 - <input type="checkbox"/>	Villa / Casa padronale.
9.02 - <input type="checkbox"/>	Edificio isolato.
9.03 - <input type="checkbox"/>	Edificio a blocco.
9.04 - <input type="checkbox"/>	Edificio a schiera.
9.05 - <input checked="" type="checkbox"/>	Edificio in linea.
9.06 - <input type="checkbox"/>	Stalla/fienile.
9.07 - <input type="checkbox"/>	Capannone.
9.08 - <input type="checkbox"/>	Autorimessa.
9.09 - <input type="checkbox"/>	Portico/barchessa.
9.10 - <input type="checkbox"/>	Tettoia aperta.
9.11 - <input type="checkbox"/>	Volume tecnico (silos, vasca, cisterna).
9.12 - <input type="checkbox"/>	Altro:

10 – Vincoli

10.01 - <input type="checkbox"/>	L. 1089/39.
10.02 - <input checked="" type="checkbox"/>	L. 1497/39 – L. 431/86.
10.03 - <input checked="" type="checkbox"/>	L.R. 24/85 art. 10.
10.04 - <input type="checkbox"/>	Altri vincoli
10.05 - <input type="checkbox"/>	Fascia di rispetto stradale.

11 – Proprietà

11.01 - <input checked="" type="checkbox"/>	Privata personale.
11.02 - <input type="checkbox"/>	Privata condominio.
11.03 - <input type="checkbox"/>	Società.
11.04 - <input type="checkbox"/>	Ente pubblico.
11.05 - <input type="checkbox"/>	Ente religioso.
11.06 - <input type="checkbox"/>	Altro.

12 – Titolo di godimento

12.01 - <input checked="" type="checkbox"/>	Proprietà n° 1.
12.01 - <input type="checkbox"/>	Affitto n°
12.01 - <input type="checkbox"/>	Altro n°

Corte Rurale: I Molini

13 – Destinazione d'uso

	PT	PP	AP	DP	NO
13.01 - Residenza connessa alla conduzione del fondo.	<input type="checkbox"/>	<input type="checkbox"/>	<input type="checkbox"/>	<input type="checkbox"/>	<input type="checkbox"/>
13.02 - Annesso rustico di azienda attiva.	<input type="checkbox"/>	<input type="checkbox"/>	<input type="checkbox"/>	<input type="checkbox"/>	<input type="checkbox"/>
13.03 - Annesso di servizio all'abitazione o all'azienda.	<input type="checkbox"/>	<input type="checkbox"/>	<input type="checkbox"/>	<input type="checkbox"/>	<input type="checkbox"/>
13.04 - Residenza non connessa all'azienda.	<input type="checkbox"/>	<input type="checkbox"/>	<input type="checkbox"/>	<input type="checkbox"/>	<input type="checkbox"/>
13.05 - Annesso di servizio alla stessa.	<input type="checkbox"/>	<input type="checkbox"/>	<input type="checkbox"/>	<input type="checkbox"/>	<input type="checkbox"/>
13.06 - Altro: Ristorante e annessi.	<input checked="" type="checkbox"/>	<input checked="" type="checkbox"/>	<input type="checkbox"/>	<input checked="" type="checkbox"/>	<input type="checkbox"/>
13.07 - Non utilizzato.	<input type="checkbox"/>	<input type="checkbox"/>	<input type="checkbox"/>	<input type="checkbox"/>	<input type="checkbox"/>

PT = piano terra - PP = piano primo - AP = altro piano
DP = destinazione principale - NO = non occupato

14 – Funzionalità alla zona agricola

- 14.01 - Elementi di azienda attiva.
14.02 - Elemento non più funzionale all'attività.
14.03 - In parziale disuso.
14.04 - Non utilizzato da _____ anni.
14.05 - In difformità con la ruralità della zona:
14.05.01 - Compatibile.
14.05.01 - Incompatibile.

15 – Ulteriori elementi circa la funzionalità dell'edificio

- 15.01 - Presenza di ballatoi non tipologici
15.02 - Presenza di volumi di scarsa consistenza.
15.03 - Altro.

16 – Coerenza architettonica con l'impianto rurale

- 16.01 - Elemento di nucleo rurale originario.
16.02 - Alterato pesantemente.
16.03 - Alterato mediamente.
16.04 - Leggibile.
16.05 - Non coerente.
16.06 - Interventi epoche Ristrutt. '84.

17 – Caratterizzazione architettonica

- 17.01 - Globale dell'edificio.
17.02 - Globale degli esterni.
17.03 - Globale degli interni.
17.04 - Elementi isolati.
17.05 - Nessuno.

18 – Elementi decorativi originari di interesse

	B	M	C
18.01 - Cornici e mensole di gronda.	<input type="checkbox"/>	<input type="checkbox"/>	<input type="checkbox"/>
18.02 - Contorni alle aperture.	<input checked="" type="checkbox"/>	<input type="checkbox"/>	<input type="checkbox"/>
18.03 - Elementi isolati	<input type="checkbox"/>	<input type="checkbox"/>	<input type="checkbox"/>
18.04 - Decorazioni interne.	<input type="checkbox"/>	<input type="checkbox"/>	<input type="checkbox"/>
18.05 - Muri di cinta originari, portali, etc.	<input type="checkbox"/>	<input type="checkbox"/>	<input type="checkbox"/>
18.06 - Altri:	<input type="checkbox"/>	<input type="checkbox"/>	<input type="checkbox"/>

B = buono - M = medio - C = carente

19 – Dotazione di servizi

- 19.01 - Energia elettrica.
19.02 - Gas.
19.03 - Riscaldamento.
19.04 - Acqua.
19.05 - Fognatura.
19.06 - Latrina interna.
19.07 - Bagno interno.

Grado di protezione

4

Corpo di fabbrica costruito in aderenza di recente costruzione (presente solo nel Catasto attuale) e ristrutturazione. Al primo piano del prospetto ovest sono state inserite terrazze a loggia che mal si inseriscono nel contesto

Corte Rurale: I Molini

Località ... Molini
Via/Piazza ... Valle Molini, n° ...
N.C.T. Foglio 28; Mapp. 159.



Corte Rurale: I Molini

3 – Epoca di costruzione

3.01 – Secolo XX.

3.02 – Periodo

4 – Presenza al catasto

4.01 - Napoleonico.

4.02 - Austriaco.

4.03 - Impianto.

4.04 - Attuale.

4.05 - Non censito.

5 – Dati stereometrici

5.01 – Superficie coperta mq 45,50.

5.02 – H gronda m 7,20.

5.03 – H media di gronda m

5.04 – Volume mc 327,60.

5.05 – N° max piani 2.

5.06 – N° abitanti

5.07 – N° alloggi

5.08 – N° vani residenza

5.09 – N° vani altro uso 3.

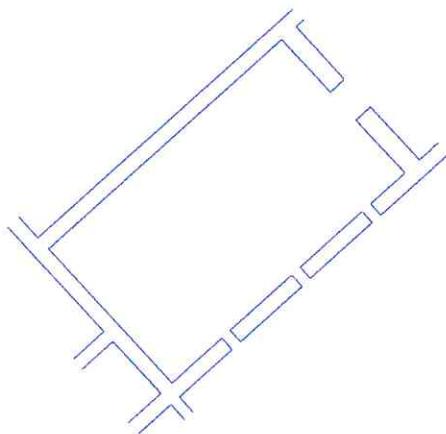

Pianta piano terra sc. 1/200.

Corte Rurale: I Molini

6 – Strutture verticali

	B	M	C
6.01 - Legno	<input type="checkbox"/>	<input type="checkbox"/>	<input type="checkbox"/>
6.02 - Laterizio	<input checked="" type="checkbox"/>	<input type="checkbox"/>	<input type="checkbox"/>
6.03 - Sasso	<input checked="" type="checkbox"/>	<input type="checkbox"/>	<input type="checkbox"/>
6.04 - Ferro	<input type="checkbox"/>	<input type="checkbox"/>	<input type="checkbox"/>
6.05 - Forati di cemento	<input type="checkbox"/>	<input type="checkbox"/>	<input type="checkbox"/>
6.06 - C. A.	<input type="checkbox"/>	<input type="checkbox"/>	<input type="checkbox"/>
6.07 - Altro:	<input type="checkbox"/>	<input type="checkbox"/>	<input type="checkbox"/>

B = buono – M = medio – C = carente

7 – Strutture orizzontali

	B	M	C
7.01 - Ferro	<input type="checkbox"/>	<input type="checkbox"/>	<input type="checkbox"/>
7.02 - Laterocemento	<input checked="" type="checkbox"/>	<input type="checkbox"/>	<input type="checkbox"/>
7.03 - C.A.	<input type="checkbox"/>	<input type="checkbox"/>	<input type="checkbox"/>
7.04 - Legno	<input type="checkbox"/>	<input type="checkbox"/>	<input type="checkbox"/>
7.05 - Altro:	<input type="checkbox"/>	<input type="checkbox"/>	<input type="checkbox"/>

B = buono – M = medio – C = carente

8 – Coperture

	B	M	C
8.01 - Piano	<input type="checkbox"/>	<input type="checkbox"/>	<input type="checkbox"/>
8.02 - 1 falda	<input type="checkbox"/>	<input type="checkbox"/>	<input type="checkbox"/>
8.03 - 2 falde	<input checked="" type="checkbox"/>	<input type="checkbox"/>	<input type="checkbox"/>
8.04 - Padiglione	<input type="checkbox"/>	<input type="checkbox"/>	<input type="checkbox"/>
8.05 - A volta	<input type="checkbox"/>	<input type="checkbox"/>	<input type="checkbox"/>

B = buono – M = medio – C = carente

8.1 – Struttura di copertura

	B	M	C
8.1.01 - Legno	<input checked="" type="checkbox"/>	<input type="checkbox"/>	<input type="checkbox"/>
8.1.02 - Laterizio	<input type="checkbox"/>	<input type="checkbox"/>	<input type="checkbox"/>
8.1.03 - Laterocemento	<input type="checkbox"/>	<input type="checkbox"/>	<input type="checkbox"/>
8.1.04 - Ferro	<input type="checkbox"/>	<input type="checkbox"/>	<input type="checkbox"/>
8.1.05 - C. A.	<input type="checkbox"/>	<input type="checkbox"/>	<input type="checkbox"/>
8.1.06 - Altro:	<input type="checkbox"/>	<input type="checkbox"/>	<input type="checkbox"/>

B = buono – M = medio – C = carente

8.2 – Manto di copertura

	B	M	C
8.2.01 - Laterizio	<input checked="" type="checkbox"/>	<input type="checkbox"/>	<input type="checkbox"/>
8.2.02 - Lamiera / fibrocemento	<input type="checkbox"/>	<input type="checkbox"/>	<input type="checkbox"/>
8.2.03 - Copertina catramata	<input type="checkbox"/>	<input type="checkbox"/>	<input type="checkbox"/>
8.2.04 - Altro:	<input type="checkbox"/>	<input type="checkbox"/>	<input type="checkbox"/>

B = buono – M = medio – C = carente

9 – Tipologia

9.01 - <input type="checkbox"/>	Villa / Casa padronale.
9.02 - <input type="checkbox"/>	Edificio isolato.
9.03 - <input type="checkbox"/>	Edificio a blocco.
9.04 - <input type="checkbox"/>	Edificio a schiera.
9.05 - <input checked="" type="checkbox"/>	Edificio in linea.
9.06 - <input type="checkbox"/>	Stalla/fienile.
9.07 - <input type="checkbox"/>	Capannone.
9.08 - <input type="checkbox"/>	Autorimessa.
9.09 - <input type="checkbox"/>	Portico/barchessa.
9.10 - <input type="checkbox"/>	Tettoia aperta.
9.11 - <input type="checkbox"/>	Volume tecnico (silos, vasca, cisterna).
9.12 - <input type="checkbox"/>	Altro:

10 – Vincoli

10.01 - <input type="checkbox"/>	L. 1089/39.
10.02 - <input checked="" type="checkbox"/>	L. 1497/39 – L. 431/86.
10.03 - <input checked="" type="checkbox"/>	L.R. 24/85 art. 10.
10.04 - <input type="checkbox"/>	Altri vincoli
10.05 - <input type="checkbox"/>	Fascia di rispetto stradale.

11 – Proprietà

11.01 - <input checked="" type="checkbox"/>	Privata personale.
11.02 - <input type="checkbox"/>	Privata condominio.
11.03 - <input type="checkbox"/>	Società.
11.04 - <input type="checkbox"/>	Ente pubblico.
11.05 - <input type="checkbox"/>	Ente religioso.
11.06 - <input type="checkbox"/>	Altro.

12 – Titolo di godimento

12.01 - <input checked="" type="checkbox"/>	Proprietà n° 1.
12.01 - <input type="checkbox"/>	Affitto n°
12.01 - <input type="checkbox"/>	Altro n°

Corte Rurale: I Molini

13 – Destinazione d'uso

	PT	PP	AP	DP	NO
13.01 - Residenza connessa alla conduzione del fondo.	<input type="checkbox"/>	<input type="checkbox"/>	<input type="checkbox"/>	<input type="checkbox"/>	<input type="checkbox"/>
13.02 - Annesso rustico di azienda attiva.	<input type="checkbox"/>	<input type="checkbox"/>	<input type="checkbox"/>	<input type="checkbox"/>	<input type="checkbox"/>
13.03 - Annesso di servizio all'abitazione o all'azienda.	<input checked="" type="checkbox"/>	<input checked="" type="checkbox"/>	<input checked="" type="checkbox"/>	<input checked="" type="checkbox"/>	<input type="checkbox"/>
13.04 - Residenza non connessa all'azienda.	<input type="checkbox"/>	<input type="checkbox"/>	<input type="checkbox"/>	<input type="checkbox"/>	<input type="checkbox"/>
13.05 - Annesso di servizio alla stessa.	<input type="checkbox"/>	<input type="checkbox"/>	<input type="checkbox"/>	<input type="checkbox"/>	<input type="checkbox"/>
13.06 - Altro:	<input type="checkbox"/>	<input type="checkbox"/>	<input type="checkbox"/>	<input type="checkbox"/>	<input type="checkbox"/>
13.07 - Non utilizzato.	<input type="checkbox"/>	<input type="checkbox"/>	<input type="checkbox"/>	<input type="checkbox"/>	<input type="checkbox"/>

PT = piano terra - PP = piano primo - AP = altro piano
DP = destinazione principale - NO = non occupato

14 – Funzionalità alla zona agricola

- 14.01 - Elementi di azienda attiva.
14.02 - Elemento non più funzionale
all'attività.
14.03 - In parziale disuso.
14.04 - Non utilizzato da 10 anni.
14.05 - In difformità con la ruralità della zona:
14.05.01 - Compatibile.
14.05.01 - Incompatibile.

**15 – Ulteriori elementi circa la funzionalità
dell'edificio**

- 15.01 - Presenza di ballatoi non tipologici
15.02 - Presenza di volumi di scarsa
consistenza.
15.03 - Altro.

**16 – Coerenza architettonica con l'impianto
rurale**

- 16.01 - Elemento di nucleo rurale originario.
16.02 - Alterato pesantemente.
16.03 - Alterato mediamente.
16.04 - Leggibile.
16.05 - Non coerente.
16.06 - Interventi epoche '30.

17 – Caratterizzazione architettonica

- 17.01 - Globale dell'edificio.
17.02 - Globale degli esterni.
17.03 - Globale degli interni.
17.04 - Elementi isolati.
17.05 - Nessuno.

18 – Elementi decorativi originari di interesse

	B	M	C
18.01 - Cornici e mensole di gronda.	<input type="checkbox"/>	<input type="checkbox"/>	<input type="checkbox"/>
18.02 - Contorni alle aperture.	<input type="checkbox"/>	<input type="checkbox"/>	<input type="checkbox"/>
18.03 - Elementi isolati	<input type="checkbox"/>	<input type="checkbox"/>	<input type="checkbox"/>
18.04 - Decorazioni interne.	<input type="checkbox"/>	<input type="checkbox"/>	<input type="checkbox"/>
18.05 - Muri di cinta originari, portali, etc.	<input type="checkbox"/>	<input type="checkbox"/>	<input type="checkbox"/>
18.06 - Altri:	<input type="checkbox"/>	<input type="checkbox"/>	<input type="checkbox"/>

B = buono - M = medio - C = carente

19 – Dotazione di servizi

- 19.01 - Energia elettrica.
19.02 - Gas.
19.03 - Riscaldamento.
19.04 - Acqua.
19.05 - Fognatura.
19.06 - Latrina interna.
19.07 - Bagno interno.

Grado di protezione

5

**Corpo di fabbrica costruito in aderenza di
recente costruzione (presente solo nel Catasto
attuale).**

Corte Rurale: I Molini

Località ... Molini

Via/Piazza ... Valle Molini, n° ...

N.C.T. Foglio 28; Mapp. 159.



Corte Rurale: I Molini

3 – Epoca di costruzione

3.01 – Secolo XX.

3.02 – Periodo

4 – Presenza al catasto

4.01 - Napoleonico.

4.02 - Austriaco.

4.03 - Impianto.

4.04 - Attuale.

4.05 - Non censito.

5 – Dati stereometrici

5.01 – Superficie coperta mq 35,00.

5.02 – H gronda m 8,60.

5.03 – H media di gronda m

5.04 – Volume mc 301,00.

5.05 – N° max piani 3.

5.06 – N° abitanti

5.07 – N° alloggi

5.08 – N° vani residenza 1 (collegato unità 11 e 14).

5.09 – N° vani altro uso 3.

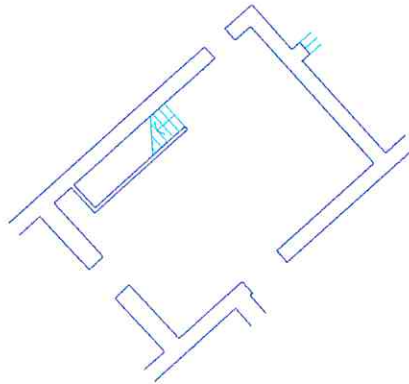

Pianta piano terra sc. 1/200.

Corte Rurale: I Molini

6 – Strutture verticali

	B	M	C
6.01 - Legno	<input type="checkbox"/>	<input type="checkbox"/>	<input type="checkbox"/>
6.02 - Laterizio	<input checked="" type="checkbox"/>	<input type="checkbox"/>	<input type="checkbox"/>
6.03 - Sasso	<input checked="" type="checkbox"/>	<input type="checkbox"/>	<input type="checkbox"/>
6.04 - Ferro	<input type="checkbox"/>	<input type="checkbox"/>	<input type="checkbox"/>
6.05 - Forati di cemento	<input type="checkbox"/>	<input type="checkbox"/>	<input type="checkbox"/>
6.06 - C. A.	<input type="checkbox"/>	<input type="checkbox"/>	<input type="checkbox"/>
6.07 - Altro:	<input type="checkbox"/>	<input type="checkbox"/>	<input type="checkbox"/>

B = buono – M = medio – C = carente

7 – Strutture orizzontali

	B	M	C
7.01 - Ferro	<input type="checkbox"/>	<input type="checkbox"/>	<input type="checkbox"/>
7.02 - Laterocemento	<input checked="" type="checkbox"/>	<input type="checkbox"/>	<input type="checkbox"/>
7.03 - C.A.	<input type="checkbox"/>	<input type="checkbox"/>	<input type="checkbox"/>
7.04 - Legno	<input type="checkbox"/>	<input type="checkbox"/>	<input type="checkbox"/>
7.05 - Altro:	<input type="checkbox"/>	<input type="checkbox"/>	<input type="checkbox"/>

B = buono – M = medio – C = carente

8 – Coperture

	B	M	C
8.01 - Piano	<input type="checkbox"/>	<input type="checkbox"/>	<input type="checkbox"/>
8.02 - 1 falda	<input type="checkbox"/>	<input type="checkbox"/>	<input type="checkbox"/>
8.03 - 2 falde	<input checked="" type="checkbox"/>	<input type="checkbox"/>	<input type="checkbox"/>
8.04 - Padiglione	<input type="checkbox"/>	<input type="checkbox"/>	<input type="checkbox"/>
8.05 - A volta	<input type="checkbox"/>	<input type="checkbox"/>	<input type="checkbox"/>

B = buono – M = medio – C = carente

8.1 – Struttura di copertura

	B	M	C
8.1.01 - Legno	<input checked="" type="checkbox"/>	<input type="checkbox"/>	<input type="checkbox"/>
8.1.02 - Laterizio	<input type="checkbox"/>	<input type="checkbox"/>	<input type="checkbox"/>
8.1.03 - Laterocemento	<input checked="" type="checkbox"/>	<input type="checkbox"/>	<input type="checkbox"/>
8.1.04 - Ferro	<input type="checkbox"/>	<input type="checkbox"/>	<input type="checkbox"/>
8.1.05 - C. A.	<input type="checkbox"/>	<input type="checkbox"/>	<input type="checkbox"/>
8.1.06 - Altro:	<input type="checkbox"/>	<input type="checkbox"/>	<input type="checkbox"/>

B = buono – M = medio – C = carente

8.2 – Manto di copertura

	B	M	C
8.2.01 - Laterizio	<input checked="" type="checkbox"/>	<input type="checkbox"/>	<input type="checkbox"/>
8.2.02 - Lamiera / fibrocemento	<input type="checkbox"/>	<input type="checkbox"/>	<input type="checkbox"/>
8.2.03 - Copertina catramata	<input type="checkbox"/>	<input type="checkbox"/>	<input type="checkbox"/>
8.2.04 - Altro:	<input type="checkbox"/>	<input type="checkbox"/>	<input type="checkbox"/>

B = buono – M = medio – C = carente

9 – Tipologia

9.01 - <input type="checkbox"/>	Villa / Casa padronale.
9.02 - <input type="checkbox"/>	Edificio isolato.
9.03 - <input type="checkbox"/>	Edificio a blocco.
9.04 - <input type="checkbox"/>	Edificio a schiera.
9.05 - <input checked="" type="checkbox"/>	Edificio in linea.
9.06 - <input type="checkbox"/>	Stalla/fienile.
9.07 - <input type="checkbox"/>	Capannone.
9.08 - <input type="checkbox"/>	Autorimessa.
9.09 - <input type="checkbox"/>	Portico/barchessa.
9.10 - <input type="checkbox"/>	Tettoia aperta.
9.11 - <input type="checkbox"/>	Volume tecnico (silos, vasca, cisterna).
9.12 - <input type="checkbox"/>	Altro:

10 – Vincoli

10.01 - <input type="checkbox"/>	L. 1089/39.
10.02 - <input checked="" type="checkbox"/>	L. 1497/39 – L. 431/86.
10.03 - <input checked="" type="checkbox"/>	L.R. 24/85 art. 10.
10.04 - <input type="checkbox"/>	Altri vincoli
10.05 - <input type="checkbox"/>	Fascia di rispetto stradale.

11 – Proprietà

11.01 - <input checked="" type="checkbox"/>	Privata personale.
11.02 - <input type="checkbox"/>	Privata condominio.
11.03 - <input type="checkbox"/>	Società.
11.04 - <input type="checkbox"/>	Ente pubblico.
11.05 - <input type="checkbox"/>	Ente religioso.
11.06 - <input type="checkbox"/>	Altro.

12 – Titolo di godimento

12.01 - <input checked="" type="checkbox"/>	Proprietà n° 1.
12.01 - <input type="checkbox"/>	Affitto n°
12.01 - <input type="checkbox"/>	Altro n°

Corte Rurale: I Molini

13 – Destinazione d'uso

	PT	PP	AP	DP	NO
13.01 - Residenza connessa alla conduzione del fondo.	<input type="checkbox"/>	<input type="checkbox"/>	<input type="checkbox"/>	<input type="checkbox"/>	<input type="checkbox"/>
13.02 - Annesso rustico di azienda attiva.	<input type="checkbox"/>	<input type="checkbox"/>	<input type="checkbox"/>	<input type="checkbox"/>	<input type="checkbox"/>
13.03 - Annesso di servizio all'abitazione o all'azienda.	<input checked="" type="checkbox"/>	<input checked="" type="checkbox"/>	<input checked="" type="checkbox"/>	<input checked="" type="checkbox"/>	<input type="checkbox"/>
13.04 - Residenza non connessa all'azienda.	<input type="checkbox"/>	<input type="checkbox"/>	<input type="checkbox"/>	<input type="checkbox"/>	<input type="checkbox"/>
13.05 - Annesso di servizio alla stessa.	<input type="checkbox"/>	<input type="checkbox"/>	<input type="checkbox"/>	<input type="checkbox"/>	<input type="checkbox"/>
13.06 - Altro:	<input type="checkbox"/>	<input type="checkbox"/>	<input type="checkbox"/>	<input type="checkbox"/>	<input type="checkbox"/>
13.07 - Non utilizzato.	<input type="checkbox"/>	<input type="checkbox"/>	<input type="checkbox"/>	<input type="checkbox"/>	<input type="checkbox"/>

PT = piano terra - PP = piano primo - AP = altro piano
DP = destinazione principale - NO = non occupato

14 – Funzionalità alla zona agricola

- 14.01 - Elementi di azienda attiva.
14.02 - Elemento non più funzionale all'attività.
14.03 - In parziale disuso.
14.04 - Non utilizzato da _____ anni.
14.05 - In difformità con la ruralità della zona:
14.05.01 - Compatibile.
14.05.01 - Incompatibile.

15 – Ulteriori elementi circa la funzionalità dell'edificio

- 15.01 - Presenza di ballatoi non tipologici
15.02 - Presenza di volumi di scarsa consistenza.
15.03 - Altro.

16 – Coerenza architettonica con l'impianto rurale

- 16.01 - Elemento di nucleo rurale originario.
16.02 - Alterato pesantemente.
16.03 - Alterato mediamente.
16.04 - Leggibile.
16.05 - Non coerente.
16.06 - Interventi epoche '30.

17 – Caratterizzazione architettonica

- 17.01 - Globale dell'edificio.
17.02 - Globale degli esterni.
17.03 - Globale degli interni.
17.04 - Elementi isolati.
17.05 - Nessuno.

18 – Elementi decorativi originari di interesse

	B	M	C
18.01 - Cornici e mensole di gronda.	<input type="checkbox"/>	<input type="checkbox"/>	<input type="checkbox"/>
18.02 - Contorni alle aperture.	<input type="checkbox"/>	<input type="checkbox"/>	<input type="checkbox"/>
18.03 - Elementi isolati	<input type="checkbox"/>	<input type="checkbox"/>	<input type="checkbox"/>
18.04 - Decorazioni interne.	<input type="checkbox"/>	<input type="checkbox"/>	<input type="checkbox"/>
18.05 - Muri di cinta originari, portali, etc.	<input type="checkbox"/>	<input type="checkbox"/>	<input type="checkbox"/>
18.06 - Altri:	<input type="checkbox"/>	<input type="checkbox"/>	<input type="checkbox"/>

B = buono - M = medio - C = carente

19 – Dotazione di servizi

- 19.01 - Energia elettrica.
19.02 - Gas.
19.03 - Riscaldamento.
19.04 - Acqua.
19.05 - Fognatura.
19.06 - Latrina interna.
19.07 - Bagno interno.

Grado di protezione

5

Corpo di fabbrica costruito in aderenza di recente costruzione (presente solo nel Catasto attuale).

Corte Rurale: I Molini

Località ... Molini

Via/Piazza ... Valle Molini, n° ...

N.C.T. Foglio 28; Mapp. 159.



Corte Rurale: I Molini

3 – Epoca di costruzione

- 3.01 – Secolo XX.
3.02 – Periodo

4 – Presenza al catasto

- 4.01 - Napoleonico.
4.02 - Austriaco.
4.03 - Impianto.
4.04 - Attuale.
4.05 - Non censito.

5 – Dati stereometrici

- 5.01 – Superficie coperta mq 39,40.
5.02 – H gronda m
5.03 – H media di gronda m 7,60.
5.04 – Volume mc 299,40.
5.05 – N° max piani 2.
5.06 – N° abitanti
5.07 – N° alloggi
5.08 – N° vani residenza 2 (collegato unità 10 e 14).
5.09 – N° vani altro uso 2.

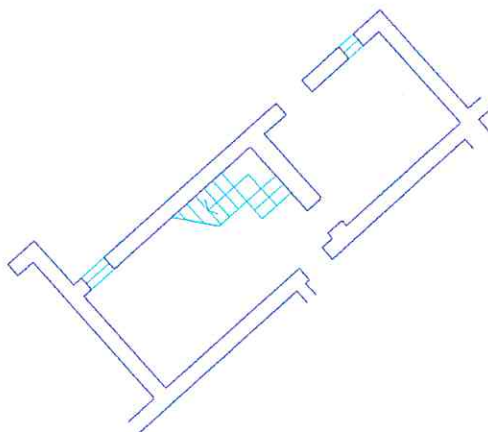

Pianta piano terra sc. 1/200.

Corte Rurale: I Molini

6 – Strutture verticali

	B	M	C
6.01 - Legno	<input type="checkbox"/>	<input type="checkbox"/>	<input type="checkbox"/>
6.02 - Laterizio	<input type="checkbox"/>	<input checked="" type="checkbox"/>	<input type="checkbox"/>
6.03 - Sasso	<input type="checkbox"/>	<input checked="" type="checkbox"/>	<input type="checkbox"/>
6.04 - Ferro	<input type="checkbox"/>	<input type="checkbox"/>	<input type="checkbox"/>
6.05 - Forati di cemento	<input type="checkbox"/>	<input type="checkbox"/>	<input type="checkbox"/>
6.06 - C. A.	<input type="checkbox"/>	<input type="checkbox"/>	<input type="checkbox"/>
6.07 - Altro:	<input type="checkbox"/>	<input type="checkbox"/>	<input type="checkbox"/>

B = buono – M = medio – C = carente

7 – Strutture orizzontali

	B	M	C
7.01 - Ferro	<input type="checkbox"/>	<input type="checkbox"/>	<input type="checkbox"/>
7.02 - Laterocemento	<input type="checkbox"/>	<input checked="" type="checkbox"/>	<input type="checkbox"/>
7.03 - C.A.	<input type="checkbox"/>	<input type="checkbox"/>	<input type="checkbox"/>
7.04 - Legno	<input type="checkbox"/>	<input checked="" type="checkbox"/>	<input type="checkbox"/>
7.05 - Altro:	<input type="checkbox"/>	<input type="checkbox"/>	<input type="checkbox"/>

B = buono – M = medio – C = carente

8 – Coperture

	B	M	C
8.01 - Piano	<input type="checkbox"/>	<input type="checkbox"/>	<input type="checkbox"/>
8.02 - 1 falda	<input type="checkbox"/>	<input type="checkbox"/>	<input type="checkbox"/>
8.03 - 2 falde	<input checked="" type="checkbox"/>	<input type="checkbox"/>	<input type="checkbox"/>
8.04 - Padiglione	<input type="checkbox"/>	<input type="checkbox"/>	<input type="checkbox"/>
8.05 - A volta	<input type="checkbox"/>	<input type="checkbox"/>	<input type="checkbox"/>

B = buono – M = medio – C = carente

8.1 – Struttura di copertura

	B	M	C
8.1.01 - Legno	<input type="checkbox"/>	<input type="checkbox"/>	<input type="checkbox"/>
8.1.02 - Laterizio	<input type="checkbox"/>	<input type="checkbox"/>	<input type="checkbox"/>
8.1.03 - Laterocemento	<input checked="" type="checkbox"/>	<input type="checkbox"/>	<input type="checkbox"/>
8.1.04 - Ferro	<input type="checkbox"/>	<input type="checkbox"/>	<input type="checkbox"/>
8.1.05 - C. A.	<input type="checkbox"/>	<input type="checkbox"/>	<input type="checkbox"/>
8.1.06 - Altro:	<input type="checkbox"/>	<input type="checkbox"/>	<input type="checkbox"/>

B = buono – M = medio – C = carente

8.2 – Manto di copertura

	B	M	C
8.2.01 - Laterizio	<input checked="" type="checkbox"/>	<input type="checkbox"/>	<input type="checkbox"/>
8.2.02 - Lamiera / fibrocemento	<input type="checkbox"/>	<input type="checkbox"/>	<input type="checkbox"/>
8.2.03 - Copertina catramata	<input type="checkbox"/>	<input type="checkbox"/>	<input type="checkbox"/>
8.2.04 - Altro:	<input type="checkbox"/>	<input type="checkbox"/>	<input type="checkbox"/>

B = buono – M = medio – C = carente

9 – Tipologia

9.01 - <input type="checkbox"/>	Villa / Casa padronale.
9.02 - <input type="checkbox"/>	Edificio isolato.
9.03 - <input type="checkbox"/>	Edificio a blocco.
9.04 - <input type="checkbox"/>	Edificio a schiera.
9.05 - <input checked="" type="checkbox"/>	Edificio in linea.
9.06 - <input type="checkbox"/>	Stalla/fienile.
9.07 - <input type="checkbox"/>	Capannone.
9.08 - <input type="checkbox"/>	Autorimessa.
9.09 - <input type="checkbox"/>	Portico/barchessa.
9.10 - <input type="checkbox"/>	Tettoia aperta.
9.11 - <input type="checkbox"/>	Volume tecnico (silos, vasca, cisterna).
9.12 - <input type="checkbox"/>	Altro:

10 – Vincoli

10.01 - <input type="checkbox"/>	L. 1089/39.
10.02 - <input checked="" type="checkbox"/>	L. 1497/39 – L. 431/86.
10.03 - <input checked="" type="checkbox"/>	L.R. 24/85 art. 10.
10.04 - <input type="checkbox"/>	Altri vincoli
10.05 - <input type="checkbox"/>	Fascia di rispetto stradale.

11 – Proprietà

11.01 - <input checked="" type="checkbox"/>	Privata personale.
11.02 - <input type="checkbox"/>	Privata condominio.
11.03 - <input type="checkbox"/>	Società.
11.04 - <input type="checkbox"/>	Ente pubblico.
11.05 - <input type="checkbox"/>	Ente religioso.
11.06 - <input type="checkbox"/>	Altro.

12 – Titolo di godimento

12.01 - <input checked="" type="checkbox"/>	Proprietà n° 1.
12.01 - <input type="checkbox"/>	Affitto n°
12.01 - <input type="checkbox"/>	Altro n°

Corte Rurale: I Molini

13 – Destinazione d'uso

	PT	PP	AP	DP	NO
13.01 - Residenza connessa alla conduzione del fondo.	<input type="checkbox"/>	<input type="checkbox"/>	<input type="checkbox"/>	<input type="checkbox"/>	<input type="checkbox"/>
13.02 - Annesso rustico di azienda attiva.	<input type="checkbox"/>	<input type="checkbox"/>	<input type="checkbox"/>	<input type="checkbox"/>	<input type="checkbox"/>
13.03 - Annesso di servizio all'abitazione o all'azienda.	<input checked="" type="checkbox"/>	<input checked="" type="checkbox"/>	<input type="checkbox"/>	<input checked="" type="checkbox"/>	<input type="checkbox"/>
13.04 - Residenza non connessa all'azienda.	<input type="checkbox"/>	<input type="checkbox"/>	<input type="checkbox"/>	<input type="checkbox"/>	<input type="checkbox"/>
13.05 - Annesso di servizio alla stessa.	<input type="checkbox"/>	<input type="checkbox"/>	<input type="checkbox"/>	<input type="checkbox"/>	<input type="checkbox"/>
13.06 - Altro:	<input type="checkbox"/>	<input type="checkbox"/>	<input type="checkbox"/>	<input type="checkbox"/>	<input type="checkbox"/>
13.07 - Non utilizzato.	<input type="checkbox"/>	<input type="checkbox"/>	<input type="checkbox"/>	<input type="checkbox"/>	<input type="checkbox"/>

PT = piano terra - PP = piano primo - AP = altro piano
DP = destinazione principale - NO = non occupato

14 – Funzionalità alla zona agricola

- 14.01 - Elementi di azienda attiva.
14.02 - Elemento non più funzionale all'attività.
14.03 - In parziale disuso.
14.04 - Non utilizzato da _____ anni.
14.05 - In difformità con la ruralità della zona:
14.05.01 - Compatibile.
14.05.01 - Incompatibile.

15 – Ulteriori elementi circa la funzionalità dell'edificio

- 15.01 - Presenza di ballatoi non tipologici
15.02 - Presenza di volumi di scarsa consistenza.
15.03 - Altro.

16 – Coerenza architettonica con l'impianto rurale

- 16.01 - Elemento di nucleo rurale originario.
16.02 - Alterato pesantemente.
16.03 - Alterato mediamente.
16.04 - Leggibile.
16.05 - Non coerente.
16.06 - Interventi epoche

17 – Caratterizzazione architettonica

- 17.01 - Globale dell'edificio.
17.02 - Globale degli esterni.
17.03 - Globale degli interni.
17.04 - Elementi isolati.
17.05 - Nessuno.

18 – Elementi decorativi originari di interesse

	B	M	C
18.01 - Cornici e mensole di gronda.	<input type="checkbox"/>	<input type="checkbox"/>	<input type="checkbox"/>
18.02 - Contorni alle aperture.	<input checked="" type="checkbox"/>	<input type="checkbox"/>	<input type="checkbox"/>
18.03 - Elementi isolati	<input type="checkbox"/>	<input type="checkbox"/>	<input type="checkbox"/>
18.04 - Decorazioni interne.	<input type="checkbox"/>	<input type="checkbox"/>	<input type="checkbox"/>
18.05 - Muri di cinta originari, portali, etc.	<input type="checkbox"/>	<input type="checkbox"/>	<input type="checkbox"/>
18.06 - Altri:	<input type="checkbox"/>	<input type="checkbox"/>	<input type="checkbox"/>

B = buono - M = medio - C = carente

19 – Dotazione di servizi

- 19.01 - Energia elettrica.
19.02 - Gas.
19.03 - Riscaldamento.
19.04 - Acqua.
19.05 - Fognatura.
19.06 - Latrina interna.
19.07 - Bagno interno.

Grado di protezione

4

Corpo di fabbrica costruito in aderenza di recente costruzione (presente solo nel Catasto attuale) e ristrutturazione.

Corte Rurale: I Molini

Località ... Molini

Via/Piazza ... Valle Molini, n° ...

N.C.T. Foglio 28; Mapp. 159.



Corte Rurale: I Molini

3 – Epoca di costruzione

3.01 – Secolo XX.

3.02 – Periodo

4 – Presenza al catasto

4.01 - Napoleonico.

4.02 - Austriaco.

4.03 - Impianto.

4.04 - Attuale.

4.05 - Non censito.

5 – Dati stereometrici

5.01 – Superficie coperta mq 22,65.

5.02 – H gronda m 7,00.

5.03 – H media di gronda m

5.04 – Volume mc 158,50.

5.05 – N° max piani 2.

5.06 – N° abitanti

5.07 – N° alloggi

5.08 – N° vani residenza 1 (collegato unità 14).

5.09 – N° vani altro uso

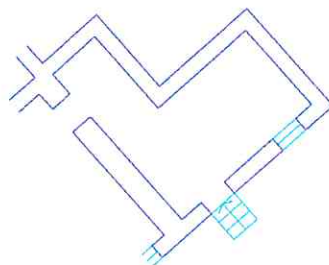

Pianta piano terra sc. 1/200.

Corte Rurale: I Molini

6 – Strutture verticali

	B	M	C
6.01 - Legno	<input type="checkbox"/>	<input type="checkbox"/>	<input type="checkbox"/>
6.02 - Laterizio	<input checked="" type="checkbox"/>	<input type="checkbox"/>	<input type="checkbox"/>
6.03 - Sasso	<input checked="" type="checkbox"/>	<input type="checkbox"/>	<input type="checkbox"/>
6.04 - Ferro	<input type="checkbox"/>	<input type="checkbox"/>	<input type="checkbox"/>
6.05 - Forati di cemento	<input type="checkbox"/>	<input type="checkbox"/>	<input type="checkbox"/>
6.06 - C. A.	<input type="checkbox"/>	<input type="checkbox"/>	<input type="checkbox"/>
6.07 - Altro:	<input type="checkbox"/>	<input type="checkbox"/>	<input type="checkbox"/>

B = buono – M = medio – C = carente

7 – Strutture orizzontali

	B	M	C
7.01 - Ferro	<input type="checkbox"/>	<input type="checkbox"/>	<input type="checkbox"/>
7.02 - Laterocemento	<input checked="" type="checkbox"/>	<input type="checkbox"/>	<input type="checkbox"/>
7.03 - C.A.	<input type="checkbox"/>	<input type="checkbox"/>	<input type="checkbox"/>
7.04 - Legno	<input type="checkbox"/>	<input type="checkbox"/>	<input type="checkbox"/>
7.05 - Altro:	<input type="checkbox"/>	<input type="checkbox"/>	<input type="checkbox"/>

B = buono – M = medio – C = carente

8 – Coperture

	B	M	C
8.01 - Piano	<input type="checkbox"/>	<input type="checkbox"/>	<input type="checkbox"/>
8.02 - 1 falda	<input type="checkbox"/>	<input type="checkbox"/>	<input type="checkbox"/>
8.03 - 2 falde	<input type="checkbox"/>	<input type="checkbox"/>	<input type="checkbox"/>
8.04 - Padiglione	<input checked="" type="checkbox"/>	<input type="checkbox"/>	<input type="checkbox"/>
8.05 - A volta	<input type="checkbox"/>	<input type="checkbox"/>	<input type="checkbox"/>

B = buono – M = medio – C = carente

8.1 – Struttura di copertura

	B	M	C
8.1.01 - Legno	<input checked="" type="checkbox"/>	<input type="checkbox"/>	<input type="checkbox"/>
8.1.02 - Laterizio	<input type="checkbox"/>	<input type="checkbox"/>	<input type="checkbox"/>
8.1.03 - Laterocemento	<input type="checkbox"/>	<input type="checkbox"/>	<input type="checkbox"/>
8.1.04 - Ferro	<input type="checkbox"/>	<input type="checkbox"/>	<input type="checkbox"/>
8.1.05 - C. A.	<input type="checkbox"/>	<input type="checkbox"/>	<input type="checkbox"/>
8.1.06 - Altro:	<input type="checkbox"/>	<input type="checkbox"/>	<input type="checkbox"/>

B = buono – M = medio – C = carente

8.2 – Manto di copertura

	B	M	C
8.2.01 - Laterizio	<input checked="" type="checkbox"/>	<input type="checkbox"/>	<input type="checkbox"/>
8.2.02 - Lamiera / fibrocemento	<input type="checkbox"/>	<input type="checkbox"/>	<input type="checkbox"/>
8.2.03 - Copertina catramata	<input type="checkbox"/>	<input type="checkbox"/>	<input type="checkbox"/>
8.2.04 - Altro:	<input type="checkbox"/>	<input type="checkbox"/>	<input type="checkbox"/>

B = buono – M = medio – C = carente

9 – Tipologia

9.01 - <input type="checkbox"/>	Villa / Casa padronale.
9.02 - <input type="checkbox"/>	Edificio isolato.
9.03 - <input type="checkbox"/>	Edificio a blocco.
9.04 - <input type="checkbox"/>	Edificio a schiera.
9.05 - <input checked="" type="checkbox"/>	Edificio in linea.
9.06 - <input type="checkbox"/>	Stalla/fienile.
9.07 - <input type="checkbox"/>	Capannone.
9.08 - <input type="checkbox"/>	Autorimessa.
9.09 - <input type="checkbox"/>	Portico/barchessa.
9.10 - <input type="checkbox"/>	Tettoia aperta.
9.11 - <input type="checkbox"/>	Volume tecnico (silos, vasca, cisterna).
9.12 - <input type="checkbox"/>	Altro:

10 – Vincoli

10.01 - <input type="checkbox"/>	L. 1089/39.
10.02 - <input checked="" type="checkbox"/>	L. 1497/39 – L. 431/86.
10.03 - <input checked="" type="checkbox"/>	L.R. 24/85 art. 10.
10.04 - <input type="checkbox"/>	Altri vincoli
10.05 - <input type="checkbox"/>	Fascia di rispetto stradale.

11 – Proprietà

11.01 - <input checked="" type="checkbox"/>	Privata personale.
11.02 - <input type="checkbox"/>	Privata condominio.
11.03 - <input type="checkbox"/>	Società.
11.04 - <input type="checkbox"/>	Ente pubblico.
11.05 - <input type="checkbox"/>	Ente religioso.
11.06 - <input type="checkbox"/>	Altro.

12 – Titolo di godimento

12.01 - <input checked="" type="checkbox"/>	Proprietà n° 1.
12.01 - <input type="checkbox"/>	Affitto n°
12.01 - <input type="checkbox"/>	Altro n°

Corte Rurale: I Molini

13 – Destinazione d'uso

	PT	PP	AP	DP	NO
13.01 - Residenza connessa alla conduzione del fondo.	<input checked="" type="checkbox"/>	<input type="checkbox"/>	<input type="checkbox"/>	<input checked="" type="checkbox"/>	<input type="checkbox"/>
13.02 - Annesso rustico di azienda attiva.	<input type="checkbox"/>	<input type="checkbox"/>	<input type="checkbox"/>	<input type="checkbox"/>	<input type="checkbox"/>
13.03 - Annesso di servizio all'abitazione o all'azienda.	<input type="checkbox"/>	<input type="checkbox"/>	<input type="checkbox"/>	<input type="checkbox"/>	<input type="checkbox"/>
13.04 - Residenza non connessa all'azienda.	<input type="checkbox"/>	<input type="checkbox"/>	<input type="checkbox"/>	<input type="checkbox"/>	<input type="checkbox"/>
13.05 - Annesso di servizio alla stessa.	<input type="checkbox"/>	<input type="checkbox"/>	<input type="checkbox"/>	<input type="checkbox"/>	<input type="checkbox"/>
13.06 - Altro: Terrazza coperta.	<input type="checkbox"/>	<input checked="" type="checkbox"/>	<input type="checkbox"/>	<input type="checkbox"/>	<input type="checkbox"/>
13.07 - Non utilizzato.	<input type="checkbox"/>	<input type="checkbox"/>	<input type="checkbox"/>	<input type="checkbox"/>	<input type="checkbox"/>

PT = piano terra - PP = piano primo - AP = altro piano
DP = destinazione principale - NO = non occupato

14 – Funzionalità alla zona agricola

- 14.01 - Elementi di azienda attiva.
14.02 - Elemento non più funzionale
all'attività.
14.03 - In parziale disuso.
14.04 - Non utilizzato da anni.
14.05 - In difformità con la ruralità della zona:
14.05.01 - Compatibile.
14.05.01 - Incompatibile.

**15 – Ulteriori elementi circa la funzionalità
dell'edificio**

- 15.01 - Presenza di ballatoi non tipologici
15.02 - Presenza di volumi di scarsa
consistenza.
15.03 - Altro.

**16 – Coerenza architettonica con l'impianto
rurale**

- 16.01 - Elemento di nucleo rurale originario.
16.02 - Alterato pesantemente.
16.03 - Alterato mediamente.
16.04 - Leggibile.
16.05 - Non coerente.
16.06 - Interventi epoche '90.

17 – Caratterizzazione architettonica

- 17.01 - Globale dell'edificio.
17.02 - Globale degli esterni.
17.03 - Globale degli interni.
17.04 - Elementi isolati.
17.05 - Nessuno.

18 – Elementi decorativi originari di interesse

	B	M	C
18.01 - Cornici e mensole di gronda.	<input type="checkbox"/>	<input type="checkbox"/>	<input type="checkbox"/>
18.02 - Contorni alle aperture.	<input checked="" type="checkbox"/>	<input type="checkbox"/>	<input type="checkbox"/>
18.03 - Elementi isolati	<input checked="" type="checkbox"/>	<input type="checkbox"/>	<input type="checkbox"/>
18.04 - Decorazioni interne.	<input type="checkbox"/>	<input type="checkbox"/>	<input type="checkbox"/>
18.05 - Muri di cinta originari, portali, etc.	<input type="checkbox"/>	<input type="checkbox"/>	<input type="checkbox"/>
18.06 - Altri:	<input type="checkbox"/>	<input type="checkbox"/>	<input type="checkbox"/>

B = buono - M = medio - C = carente

19 – Dotazione di servizi

- 19.01 - Energia elettrica.
19.02 - Gas.
19.03 - Riscaldamento.
19.04 - Acqua.
19.05 - Fognatura.
19.06 - Latrina interna.
19.07 - Bagno interno.

Grado di protezione

3

**Testa di edificio in linea. Il primo piano
presente elementi strutturali e formali non
aderenti all'impianto originario.**

Corte Rurale: I Molini

Località ... Molini

Via/Piazza ... Valle Molini, n° ...

N.C.T. Foglio 28; Mapp. 159.



Corte Rurale: I Molini

3 – Epoca di costruzione

- 3.01 – Secolo XX.
- 3.02 – Periodo '60.

4 – Presenza al catasto

- 4.01 - Napoleonico.
- 4.02 - Austriaco.
- 4.03 - Impianto.
- 4.04 - Attuale.
- 4.05 - Non censito.

5 – Dati stereometrici

- 5.01 – Superficie coperta mq 6,75.
- 5.02 – H gronda m 2,00.
- 5.03 – H media di gronda m .
- 5.04 – Volume mc 13,50.
- 5.05 – N° max piani 1.
- 5.06 – N° abitanti .
- 5.07 – N° alloggi .
- 5.08 – N° vani residenza .
- 5.09 – N° vani altro uso 1.

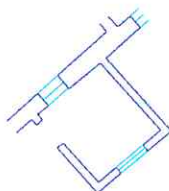

Pianta piano terra sc. 1/200.

Corte Rurale: I Molini

6 – Strutture verticali

	B	M	C
6.01 - Legno	<input type="checkbox"/>	<input type="checkbox"/>	<input type="checkbox"/>
6.02 - Laterizio	<input type="checkbox"/>	<input checked="" type="checkbox"/>	<input type="checkbox"/>
6.03 - Sasso	<input type="checkbox"/>	<input type="checkbox"/>	<input type="checkbox"/>
6.04 - Ferro	<input type="checkbox"/>	<input type="checkbox"/>	<input type="checkbox"/>
6.05 - Forati di cemento	<input type="checkbox"/>	<input type="checkbox"/>	<input type="checkbox"/>
6.06 - C. A.	<input type="checkbox"/>	<input type="checkbox"/>	<input type="checkbox"/>
6.07 - Altro:	<input type="checkbox"/>	<input type="checkbox"/>	<input type="checkbox"/>

B = buono – M = medio – C = carente

7 – Strutture orizzontali

	B	M	C
7.01 - Ferro	<input type="checkbox"/>	<input type="checkbox"/>	<input type="checkbox"/>
7.02 - Laterocemento	<input type="checkbox"/>	<input type="checkbox"/>	<input type="checkbox"/>
7.03 - C.A.	<input type="checkbox"/>	<input type="checkbox"/>	<input type="checkbox"/>
7.04 - Legno	<input type="checkbox"/>	<input type="checkbox"/>	<input type="checkbox"/>
7.05 - Altro:	<input type="checkbox"/>	<input type="checkbox"/>	<input type="checkbox"/>

B = buono – M = medio – C = carente

8 – Coperture

	B	M	C
8.01 - Piano	<input type="checkbox"/>	<input checked="" type="checkbox"/>	<input type="checkbox"/>
8.02 - 1 falda	<input type="checkbox"/>	<input type="checkbox"/>	<input type="checkbox"/>
8.03 - 2 falde	<input type="checkbox"/>	<input type="checkbox"/>	<input type="checkbox"/>
8.04 - Padiglione	<input type="checkbox"/>	<input type="checkbox"/>	<input type="checkbox"/>
8.05 - A volta	<input type="checkbox"/>	<input type="checkbox"/>	<input type="checkbox"/>

B = buono – M = medio – C = carente

8.1 – Struttura di copertura

	B	M	C
8.1.01 - Legno	<input type="checkbox"/>	<input type="checkbox"/>	<input type="checkbox"/>
8.1.02 - Laterizio	<input type="checkbox"/>	<input type="checkbox"/>	<input type="checkbox"/>
8.1.03 - Laterocemento	<input type="checkbox"/>	<input checked="" type="checkbox"/>	<input type="checkbox"/>
8.1.04 - Ferro	<input type="checkbox"/>	<input type="checkbox"/>	<input type="checkbox"/>
8.1.05 - C. A.	<input type="checkbox"/>	<input type="checkbox"/>	<input type="checkbox"/>
8.1.06 - Altro:	<input type="checkbox"/>	<input type="checkbox"/>	<input type="checkbox"/>

B = buono – M = medio – C = carente

8.2 – Manto di copertura

	B	M	C
8.2.01 - Laterizio	<input type="checkbox"/>	<input type="checkbox"/>	<input type="checkbox"/>
8.2.02 - Lamiera / fibrocemento	<input type="checkbox"/>	<input type="checkbox"/>	<input type="checkbox"/>
8.2.03 - Copertina catramata	<input type="checkbox"/>	<input type="checkbox"/>	<input type="checkbox"/>
8.2.04 - Altro: Pavimentazione.	<input type="checkbox"/>	<input checked="" type="checkbox"/>	<input type="checkbox"/>

B = buono – M = medio – C = carente

9 – Tipologia

9.01 - <input type="checkbox"/>	Villa / Casa padronale.
9.02 - <input type="checkbox"/>	Edificio isolato.
9.03 - <input type="checkbox"/>	Edificio a blocco.
9.04 - <input type="checkbox"/>	Edificio a schiera.
9.05 - <input type="checkbox"/>	Edificio in linea.
9.06 - <input type="checkbox"/>	Stalla/fienile.
9.07 - <input type="checkbox"/>	Capannone.
9.08 - <input type="checkbox"/>	Autorimessa.
9.09 - <input type="checkbox"/>	Portico/barchessa.
9.10 - <input type="checkbox"/>	Tettoia aperta.
9.11 - <input type="checkbox"/>	Volume tecnico (silos, vasca, cisterna).
9.12 - <input checked="" type="checkbox"/>	Altro: Piccolo volume.

10 – Vincoli

10.01 - <input type="checkbox"/>	L. 1089/39.
10.02 - <input checked="" type="checkbox"/>	L. 1497/39 – L. 431/86.
10.03 - <input checked="" type="checkbox"/>	L.R. 24/85 art. 10.
10.04 - <input type="checkbox"/>	Altri vincoli
10.05 - <input type="checkbox"/>	Fascia di rispetto stradale.

11 – Proprietà

11.01 - <input checked="" type="checkbox"/>	Privata personale.
11.02 - <input type="checkbox"/>	Privata condominio.
11.03 - <input type="checkbox"/>	Società.
11.04 - <input type="checkbox"/>	Ente pubblico.
11.05 - <input type="checkbox"/>	Ente religioso.
11.06 - <input type="checkbox"/>	Altro.

12 – Titolo di godimento

12.01 - <input checked="" type="checkbox"/>	Proprietà n° 1.
12.01 - <input type="checkbox"/>	Affitto n°
12.01 - <input type="checkbox"/>	Altro n°

Corte Rurale: I Molini

13 – Destinazione d'uso

	PT	PP	AP	DP	NO
13.01 - Residenza connessa alla conduzione del fondo.	<input type="checkbox"/>	<input type="checkbox"/>	<input type="checkbox"/>	<input type="checkbox"/>	<input type="checkbox"/>
13.02 - Annesso rustico di azienda attiva.	<input type="checkbox"/>	<input type="checkbox"/>	<input type="checkbox"/>	<input type="checkbox"/>	<input type="checkbox"/>
13.03 - Annesso di servizio all'abitazione o all'azienda.	<input type="checkbox"/>	<input type="checkbox"/>	<input type="checkbox"/>	<input type="checkbox"/>	<input type="checkbox"/>
13.04 - Residenza non connessa all'azienda.	<input type="checkbox"/>	<input type="checkbox"/>	<input type="checkbox"/>	<input type="checkbox"/>	<input type="checkbox"/>
13.05 - Annesso di servizio alla stessa.	<input type="checkbox"/>	<input type="checkbox"/>	<input type="checkbox"/>	<input type="checkbox"/>	<input type="checkbox"/>
13.06 - Altro: Ufficio.	<input checked="" type="checkbox"/>	<input type="checkbox"/>	<input type="checkbox"/>	<input type="checkbox"/>	<input type="checkbox"/>
13.07 - Non utilizzato.	<input type="checkbox"/>	<input type="checkbox"/>	<input type="checkbox"/>	<input checked="" type="checkbox"/>	<input type="checkbox"/>

PT = piano terra - PP = piano primo - AP = altro piano
DP = destinazione principale - NO = non occupato

14 – Funzionalità alla zona agricola

- 14.01 - Elementi di azienda attiva.
14.02 - Elemento non più funzionale all'attività.
14.03 - In parziale disuso.
14.04 - Non utilizzato da 10 anni.
14.05 - In difformità con la ruralità della zona:
14.05.01 - Compatibile.
14.05.01 - Incompatibile.

15 – Ulteriori elementi circa la funzionalità dell'edificio

- 15.01 - Presenza di ballatoi non tipologici
15.02 - Presenza di volumi di scarsa consistenza.
15.03 - Altro.

16 – Coerenza architettonica con l'impianto rurale

- 16.01 - Elemento di nucleo rurale originario.
16.02 - Alterato pesantemente.
16.03 - Alterato mediamente.
16.04 - Leggibile.
16.05 - Non coerente.
16.06 - Interventi epoche

17 – Caratterizzazione architettonica

- 17.01 - Globale dell'edificio.
17.02 - Globale degli esterni.
17.03 - Globale degli interni.
17.04 - Elementi isolati.
17.05 - Nessuno.

18 – Elementi decorativi originari di interesse

	B	M	C
18.01 - Cornici e mensole di gronda.	<input type="checkbox"/>	<input type="checkbox"/>	<input type="checkbox"/>
18.02 - Contorni alle aperture.	<input type="checkbox"/>	<input type="checkbox"/>	<input type="checkbox"/>
18.03 - Elementi isolati	<input type="checkbox"/>	<input type="checkbox"/>	<input type="checkbox"/>
18.04 - Decorazioni interne.	<input type="checkbox"/>	<input type="checkbox"/>	<input type="checkbox"/>
18.05 - Muri di cinta originari, portali, etc.	<input type="checkbox"/>	<input type="checkbox"/>	<input type="checkbox"/>
18.06 - Altri:	<input type="checkbox"/>	<input type="checkbox"/>	<input type="checkbox"/>

B = buono - M = medio - C = carente

19 – Dotazione di servizi

- 19.01 - Energia elettrica.
19.02 - Gas.
19.03 - Riscaldamento.
19.04 - Acqua.
19.05 - Fognatura.
19.06 - Latrina interna.
19.07 - Bagno interno.

Grado di protezione

8

Corpo di fabbrica seminterrato con tetto piano adibito a terrazzo aperto.

Corte Rurale: I Molini

Località ... Molini

Via/Piazza ... Valle Molini, n° ...

N.C.T. Foglio 28; Mapp. 159.



Corte Rurale: I Molini

3 – Epoca di costruzione

3.01 – Secolo XVIII.

3.02 – Periodo 1709 (iscrizione datata).

4 – Presenza al catasto

4.01 - Napoleonico.

4.02 - Austriaco.

4.03 - Impianto.

4.04 - Attuale.

4.05 - Non censito.

5 – Dati stereometrici

5.01 – Superficie coperta mq 85,10.

5.02 – H gronda m 9,10.

5.03 – H media di gronda m .

5.04 – Volume mc 774,40.

5.05 – N° max piani 3.

5.06 – N° abitanti 2.

5.07 – N° alloggi 2 (collegati unità 10, 11 e 12).

5.08 – N° vani residenza 6.

5.09 – N° vani altro uso 1.

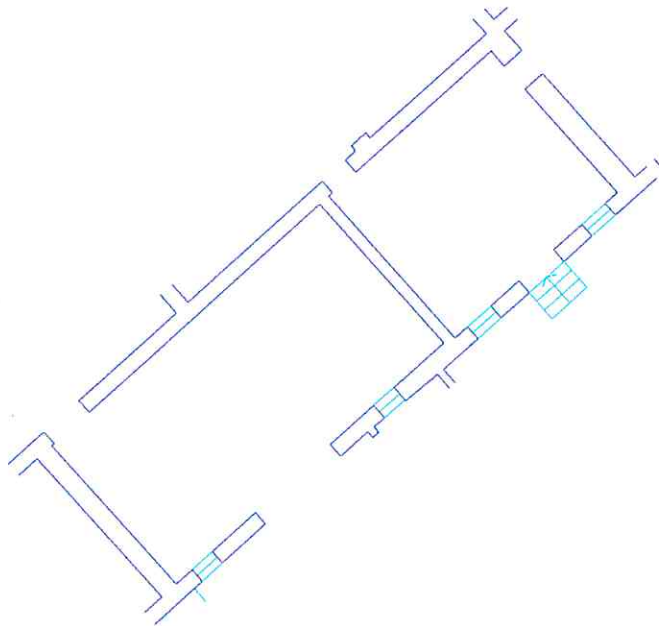

Pianta piano terra sc. 1/200.

Corte Rurale: I Molini

6 – Strutture verticali

	B	M	C
6.01 - Legno	<input type="checkbox"/>	<input type="checkbox"/>	<input type="checkbox"/>
6.02 - Laterizio	<input checked="" type="checkbox"/>	<input type="checkbox"/>	<input type="checkbox"/>
6.03 - Sasso	<input checked="" type="checkbox"/>	<input type="checkbox"/>	<input type="checkbox"/>
6.04 - Ferro	<input type="checkbox"/>	<input type="checkbox"/>	<input type="checkbox"/>
6.05 - Forati di cemento	<input type="checkbox"/>	<input type="checkbox"/>	<input type="checkbox"/>
6.06 - C. A.	<input type="checkbox"/>	<input type="checkbox"/>	<input type="checkbox"/>
6.07 - Altro:	<input type="checkbox"/>	<input type="checkbox"/>	<input type="checkbox"/>

B = buono – M = medio – C = carente

7 – Strutture orizzontali

	B	M	C
7.01 - Ferro	<input type="checkbox"/>	<input type="checkbox"/>	<input type="checkbox"/>
7.02 - Laterocemento	<input checked="" type="checkbox"/>	<input type="checkbox"/>	<input type="checkbox"/>
7.03 - C.A.	<input type="checkbox"/>	<input type="checkbox"/>	<input type="checkbox"/>
7.04 - Legno	<input type="checkbox"/>	<input type="checkbox"/>	<input type="checkbox"/>
7.05 - Altro:	<input type="checkbox"/>	<input type="checkbox"/>	<input type="checkbox"/>

B = buono – M = medio – C = carente

8 – Coperture

	B	M	C
8.01 - Piano	<input type="checkbox"/>	<input type="checkbox"/>	<input type="checkbox"/>
8.02 - 1 falda	<input type="checkbox"/>	<input type="checkbox"/>	<input type="checkbox"/>
8.03 - 2 falde	<input checked="" type="checkbox"/>	<input type="checkbox"/>	<input type="checkbox"/>
8.04 - Padiglione	<input type="checkbox"/>	<input type="checkbox"/>	<input type="checkbox"/>
8.05 - A volta	<input type="checkbox"/>	<input type="checkbox"/>	<input type="checkbox"/>

B = buono – M = medio – C = carente

8.1 – Struttura di copertura

	B	M	C
8.1.01 - Legno	<input type="checkbox"/>	<input type="checkbox"/>	<input type="checkbox"/>
8.1.02 - Laterizio	<input type="checkbox"/>	<input type="checkbox"/>	<input type="checkbox"/>
8.1.03 - Laterocemento	<input checked="" type="checkbox"/>	<input type="checkbox"/>	<input type="checkbox"/>
8.1.04 - Ferro	<input type="checkbox"/>	<input type="checkbox"/>	<input type="checkbox"/>
8.1.05 - C. A.	<input type="checkbox"/>	<input type="checkbox"/>	<input type="checkbox"/>
8.1.06 - Altro:	<input type="checkbox"/>	<input type="checkbox"/>	<input type="checkbox"/>

B = buono – M = medio – C = carente

8.2 – Manto di copertura

	B	M	C
8.2.01 - Laterizio	<input checked="" type="checkbox"/>	<input type="checkbox"/>	<input type="checkbox"/>
8.2.02 - Lamiera / fibrocemento	<input type="checkbox"/>	<input type="checkbox"/>	<input type="checkbox"/>
8.2.03 - Copertina catramata	<input type="checkbox"/>	<input type="checkbox"/>	<input type="checkbox"/>
8.2.04 - Altro:	<input type="checkbox"/>	<input type="checkbox"/>	<input type="checkbox"/>

B = buono – M = medio – C = carente

9 – Tipologia

9.01 - <input type="checkbox"/>	Villa / Casa padronale.
9.02 - <input type="checkbox"/>	Edificio isolato.
9.03 - <input type="checkbox"/>	Edificio a blocco.
9.04 - <input type="checkbox"/>	Edificio a schiera.
9.05 - <input checked="" type="checkbox"/>	Edificio in linea.
9.06 - <input type="checkbox"/>	Stalla/fienile.
9.07 - <input type="checkbox"/>	Capannone.
9.08 - <input type="checkbox"/>	Autorimessa.
9.09 - <input type="checkbox"/>	Portico/barchessa.
9.10 - <input type="checkbox"/>	Tettoia aperta.
9.11 - <input type="checkbox"/>	Volume tecnico (silos, vasca, cisterna).
9.12 - <input type="checkbox"/>	Altro:

10 – Vincoli

10.01 - <input type="checkbox"/>	L. 1089/39.
10.02 - <input checked="" type="checkbox"/>	L. 1497/39 – L. 431/86.
10.03 - <input checked="" type="checkbox"/>	L.R. 24/85 art. 10.
10.04 - <input type="checkbox"/>	Altri vincoli
10.05 - <input type="checkbox"/>	Fascia di rispetto stradale.

11 – Proprietà

11.01 - <input checked="" type="checkbox"/>	Privata personale.
11.02 - <input type="checkbox"/>	Privata condominio.
11.03 - <input type="checkbox"/>	Società.
11.04 - <input type="checkbox"/>	Ente pubblico.
11.05 - <input type="checkbox"/>	Ente religioso.
11.06 - <input type="checkbox"/>	Altro.

12 – Titolo di godimento

12.01 - <input checked="" type="checkbox"/>	Proprietà n° 1.
12.01 - <input type="checkbox"/>	Affitto n°
12.01 - <input type="checkbox"/>	Altro n°

Corte Rurale: I Molini

13 – Destinazione d'uso

	PT	PP	AP	DP	NO
13.01 - Residenza connessa alla conduzione del fondo.	<input type="checkbox"/>	<input checked="" type="checkbox"/>	<input checked="" type="checkbox"/>	<input checked="" type="checkbox"/>	<input type="checkbox"/>
13.02 - Annesso rustico di azienda attiva.	<input type="checkbox"/>	<input type="checkbox"/>	<input type="checkbox"/>	<input type="checkbox"/>	<input type="checkbox"/>
13.03 - Annesso di servizio all'abitazione o all'azienda.	<input type="checkbox"/>	<input type="checkbox"/>	<input type="checkbox"/>	<input type="checkbox"/>	<input type="checkbox"/>
13.04 - Residenza non connessa all'azienda.	<input type="checkbox"/>	<input type="checkbox"/>	<input type="checkbox"/>	<input type="checkbox"/>	<input type="checkbox"/>
13.05 - Annesso di servizio alla stessa.	<input type="checkbox"/>	<input type="checkbox"/>	<input type="checkbox"/>	<input type="checkbox"/>	<input type="checkbox"/>
13.06 - Altro: Deposito.	<input checked="" type="checkbox"/>	<input type="checkbox"/>	<input type="checkbox"/>	<input type="checkbox"/>	<input type="checkbox"/>
13.07 - Non utilizzato.	<input checked="" type="checkbox"/>	<input type="checkbox"/>	<input type="checkbox"/>	<input type="checkbox"/>	<input type="checkbox"/>

PT = piano terra - PP = piano primo - AP = altro piano
DP = destinazione principale - NO = non occupato

14 – Funzionalità alla zona agricola

- 14.01 - Elementi di azienda attiva.
14.02 - Elemento non più funzionale
all'attività.
14.03 - In parziale disuso.
14.04 - Non utilizzato da _____ anni.
14.05 - In difformità con la ruralità della zona:
14.05.01 - Compatibile.
14.05.01 - Incompatibile.

**15 – Ulteriori elementi circa la funzionalità
dell'edificio**

- 15.01 - Presenza di ballatoi non tipologici
15.02 - Presenza di volumi di scarsa
consistenza.
15.03 - Altro.

**16 – Coerenza architettonica con l'impianto
rurale**

- 16.01 - Elemento di nucleo rurale originario.
16.02 - Alterato pesantemente.
16.03 - Alterato mediamente.
16.04 - Leggibile.
16.05 - Non coerente.
16.06 - Interventi epoche

17 – Caratterizzazione architettonica

- 17.01 - Globale dell'edificio.
17.02 - Globale degli esterni.
17.03 - Globale degli interni.
17.04 - Elementi isolati.
17.05 - Nessuno.

18 – Elementi decorativi originari di interesse

	B	M	C
18.01 - Cornici e mensole di gronda.	<input type="checkbox"/>	<input type="checkbox"/>	<input type="checkbox"/>
18.02 - Contorni alle aperture.	<input checked="" type="checkbox"/>	<input type="checkbox"/>	<input type="checkbox"/>
18.03 - Elementi isolati	<input checked="" type="checkbox"/>	<input type="checkbox"/>	<input type="checkbox"/>
18.04 - Decorazioni interne.	<input type="checkbox"/>	<input type="checkbox"/>	<input type="checkbox"/>
18.05 - Muri di cinta originari, portali, etc.	<input type="checkbox"/>	<input type="checkbox"/>	<input type="checkbox"/>
18.06 - Altri:	<input type="checkbox"/>	<input type="checkbox"/>	<input type="checkbox"/>

B = buono - M = medio - C = carente

19 – Dotazione di servizi

- 19.01 - Energia elettrica.
19.02 - Gas.
19.03 - Riscaldamento.
19.04 - Acqua.
19.05 - Fognatura.
19.06 - Latrina interna.
19.07 - Bagno interno.

Grado di protezione

2

Parte di edificio in linea presente nel Catasto austriaco; sono ancora leggibili i caratteri strutturali e formali originari dell'impianto, tra cui iscrizioni lapidee di particolare interesse.

Corte Rurale: I Molini

Località ... Molini

Via/Piazza ... Valle Molini, n° ...

N.C.T. Foglio 28; Mapp. 159.



Corte Rurale: I Molini

3 – Epoca di costruzione

3.01 – Secolo XX.

3.02 – Periodo

4 – Presenza al catasto

4.01 - Napoleonico.

4.02 - Austriaco.

4.03 - Impianto.

4.04 - Attuale.

4.05 - Non censito.

5 – Dati stereometrici

5.01 – Superficie coperta mq 9,20.

5.02 – H gronda m 1,80.

5.03 – H media di gronda m

5.04 – Volume mc 16,50.

5.05 – N° max piani 1.

5.06 – N° abitanti

5.07 – N° alloggi

5.08 – N° vani residenza

5.09 – N° vani altro uso 1.

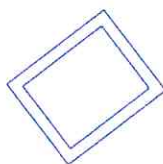

Pianta piano terra sc. 1/200.

Corte Rurale: I Molini

6 – Strutture verticali

	B	M	C
6.01 - Legno	<input type="checkbox"/>	<input type="checkbox"/>	<input type="checkbox"/>
6.02 - Laterizio	<input type="checkbox"/>	<input type="checkbox"/>	<input type="checkbox"/>
6.03 - Sasso	<input type="checkbox"/>	<input type="checkbox"/>	<input type="checkbox"/>
6.04 - Ferro	<input type="checkbox"/>	<input type="checkbox"/>	<input type="checkbox"/>
6.05 - Forati di cemento	<input type="checkbox"/>	<input checked="" type="checkbox"/>	<input type="checkbox"/>
6.06 - C. A.	<input type="checkbox"/>	<input type="checkbox"/>	<input type="checkbox"/>
6.07 - Altro:	<input type="checkbox"/>	<input type="checkbox"/>	<input type="checkbox"/>

B = buono – M = medio – C = carente

7 – Strutture orizzontali

	B	M	C
7.01 - Ferro	<input type="checkbox"/>	<input type="checkbox"/>	<input type="checkbox"/>
7.02 - Laterocemento	<input type="checkbox"/>	<input type="checkbox"/>	<input type="checkbox"/>
7.03 - C.A.	<input type="checkbox"/>	<input type="checkbox"/>	<input type="checkbox"/>
7.04 - Legno	<input type="checkbox"/>	<input type="checkbox"/>	<input type="checkbox"/>
7.05 - Altro:	<input type="checkbox"/>	<input type="checkbox"/>	<input type="checkbox"/>

B = buono – M = medio – C = carente

8 – Coperture

	B	M	C
8.01 - Piano	<input type="checkbox"/>	<input checked="" type="checkbox"/>	<input type="checkbox"/>
8.02 - 1 falda	<input type="checkbox"/>	<input type="checkbox"/>	<input type="checkbox"/>
8.03 - 2 falde	<input type="checkbox"/>	<input type="checkbox"/>	<input type="checkbox"/>
8.04 - Padiglione	<input type="checkbox"/>	<input type="checkbox"/>	<input type="checkbox"/>
8.05 - A volta	<input type="checkbox"/>	<input type="checkbox"/>	<input type="checkbox"/>

B = buono – M = medio – C = carente

8.1 – Struttura di copertura

	B	M	C
8.1.01 - Legno	<input type="checkbox"/>	<input type="checkbox"/>	<input type="checkbox"/>
8.1.02 - Laterizio	<input type="checkbox"/>	<input type="checkbox"/>	<input type="checkbox"/>
8.1.03 - Laterocemento	<input type="checkbox"/>	<input checked="" type="checkbox"/>	<input type="checkbox"/>
8.1.04 - Ferro	<input type="checkbox"/>	<input type="checkbox"/>	<input type="checkbox"/>
8.1.05 - C. A.	<input type="checkbox"/>	<input type="checkbox"/>	<input type="checkbox"/>
8.1.06 - Altro:	<input type="checkbox"/>	<input type="checkbox"/>	<input type="checkbox"/>

B = buono – M = medio – C = carente

8.2 – Manto di copertura

	B	M	C
8.2.01 - Laterizio	<input type="checkbox"/>	<input type="checkbox"/>	<input type="checkbox"/>
8.2.02 - Lamiera / fibrocemento	<input type="checkbox"/>	<input type="checkbox"/>	<input type="checkbox"/>
8.2.03 - Copertina catramata	<input type="checkbox"/>	<input type="checkbox"/>	<input type="checkbox"/>
8.2.04 - Altro:	<input type="checkbox"/>	<input type="checkbox"/>	<input type="checkbox"/>

B = buono – M = medio – C = carente

9 – Tipologia

9.01 - <input type="checkbox"/>	Villa / Casa padronale.
9.02 - <input type="checkbox"/>	Edificio isolato.
9.03 - <input type="checkbox"/>	Edificio a blocco.
9.04 - <input type="checkbox"/>	Edificio a schiera.
9.05 - <input type="checkbox"/>	Edificio in linea.
9.06 - <input type="checkbox"/>	Stalla/fienile.
9.07 - <input type="checkbox"/>	Capannone.
9.08 - <input type="checkbox"/>	Autorimessa.
9.09 - <input type="checkbox"/>	Portico/barchessa.
9.10 - <input type="checkbox"/>	Tettoia aperta.
9.11 - <input checked="" type="checkbox"/>	Volume tecnico (silos, vasca, cisterna).
9.12 - <input type="checkbox"/>	Altro:

10 – Vincoli

10.01 - <input type="checkbox"/>	L. 1089/39.
10.02 - <input checked="" type="checkbox"/>	L. 1497/39 – L. 431/86.
10.03 - <input checked="" type="checkbox"/>	L.R. 24/85 art. 10.
10.04 - <input type="checkbox"/>	Altri vincoli
10.05 - <input type="checkbox"/>	Fascia di rispetto stradale.

11 – Proprietà

11.01 - <input checked="" type="checkbox"/>	Privata personale.
11.02 - <input type="checkbox"/>	Privata condominio.
11.03 - <input type="checkbox"/>	Società.
11.04 - <input type="checkbox"/>	Ente pubblico.
11.05 - <input type="checkbox"/>	Ente religioso.
11.06 - <input type="checkbox"/>	Altro.

12 – Titolo di godimento

12.01 - <input checked="" type="checkbox"/>	Proprietà n° 1.
12.01 - <input type="checkbox"/>	Affitto n°
12.01 - <input type="checkbox"/>	Altro n°

Corte Rurale: I Molini

13 – Destinazione d'uso

	PT	PP	AP	DP	NO
13.01 - Residenza connessa alla conduzione del fondo.	<input type="checkbox"/>	<input type="checkbox"/>	<input type="checkbox"/>	<input type="checkbox"/>	<input type="checkbox"/>
13.02 - Annesso rustico di azienda attiva.	<input type="checkbox"/>	<input type="checkbox"/>	<input type="checkbox"/>	<input type="checkbox"/>	<input type="checkbox"/>
13.03 - Annesso di servizio all'abitazione o all'azienda.	<input type="checkbox"/>	<input type="checkbox"/>	<input type="checkbox"/>	<input type="checkbox"/>	<input type="checkbox"/>
13.04 - Residenza non connessa all'azienda.	<input type="checkbox"/>	<input type="checkbox"/>	<input type="checkbox"/>	<input type="checkbox"/>	<input type="checkbox"/>
13.05 - Annesso di servizio alla stessa.	<input type="checkbox"/>	<input type="checkbox"/>	<input type="checkbox"/>	<input type="checkbox"/>	<input type="checkbox"/>
13.06 - Altro: Cisterna.	<input checked="" type="checkbox"/>	<input type="checkbox"/>	<input type="checkbox"/>	<input type="checkbox"/>	<input type="checkbox"/>
13.07 - Non utilizzato.	<input type="checkbox"/>	<input type="checkbox"/>	<input type="checkbox"/>	<input type="checkbox"/>	<input type="checkbox"/>

PT = piano terra - PP = piano primo - AP = altro piano
DP = destinazione principale - NO = non occupato

14 – Funzionalità alla zona agricola

- 14.01 - Elementi di azienda attiva.
- 14.02 - Elemento non più funzionale all'attività.
- 14.03 - In parziale disuso.
- 14.04 - Non utilizzato da _____ anni.
- 14.05 - In difformità con la ruralità della zona:
 - 14.05.01 - Compatibile.
 - 14.05.01 - Incompatibile.

15 – Ulteriori elementi circa la funzionalità dell'edificio

- 15.01 - Presenza di ballatoi non tipologici
- 15.02 - Presenza di volumi di scarsa consistenza.
- 15.03 - Altro.

16 – Coerenza architettonica con l'impianto rurale

- 16.01 - Elemento di nucleo rurale originario.
- 16.02 - Alterato pesantemente.
- 16.03 - Alterato mediamente.
- 16.04 - Leggibile.
- 16.05 - Non coerente.
- 16.06 - Interventi epoche

17 – Caratterizzazione architettonica

- 17.01 - Globale dell'edificio.
- 17.02 - Globale degli esterni.
- 17.03 - Globale degli interni.
- 17.04 - Elementi isolati.
- 17.05 - Nessuno.

18 – Elementi decorativi originari di interesse

	B	M	C
18.01 - Cornici e mensole di gronda.	<input type="checkbox"/>	<input type="checkbox"/>	<input type="checkbox"/>
18.02 - Contorni alle aperture.	<input type="checkbox"/>	<input type="checkbox"/>	<input type="checkbox"/>
18.03 - Elementi isolati	<input type="checkbox"/>	<input type="checkbox"/>	<input type="checkbox"/>
18.04 - Decorazioni interne.	<input type="checkbox"/>	<input type="checkbox"/>	<input type="checkbox"/>
18.05 - Muri di cinta originari, portali, etc.	<input type="checkbox"/>	<input type="checkbox"/>	<input type="checkbox"/>
18.06 - Altri:	<input type="checkbox"/>	<input type="checkbox"/>	<input type="checkbox"/>

B = buono - M = medio - C = carente

19 – Dotazione di servizi

- 19.01 - Energia elettrica.
- 19.02 - Gas.
- 19.03 - Riscaldamento.
- 19.04 - Acqua.
- 19.05 - Fognatura.
- 19.06 - Latrina interna.
- 19.07 - Bagno interno.

Grado di protezione

8

Corte Rurale: I Molini

Località ... Molini
Via/Piazza ... Valle Molini, n° ...
N.C.T. Foglio 28; Mapp. 159.



Corte Rurale: I Molini

3 – Epoca di costruzione

3.01 – Secolo XX.

3.02 – Periodo '30.

4 – Presenza al catasto

4.01 - Napoleonico.

4.02 - Austriaco.

4.03 - Impianto.

4.04 - Attuale.

4.05 - Non censito.

5 – Dati stereometrici

5.01 – Superficie coperta mq 104,00.

5.02 – H gronda m 5,50.

5.03 – H media di gronda m

5.04 – Volume mc 572,00.

5.05 – N° max piani 2.

5.06 – N° abitanti

5.07 – N° alloggi

5.08 – N° vani residenza

5.09 – N° vani altro uso 6.

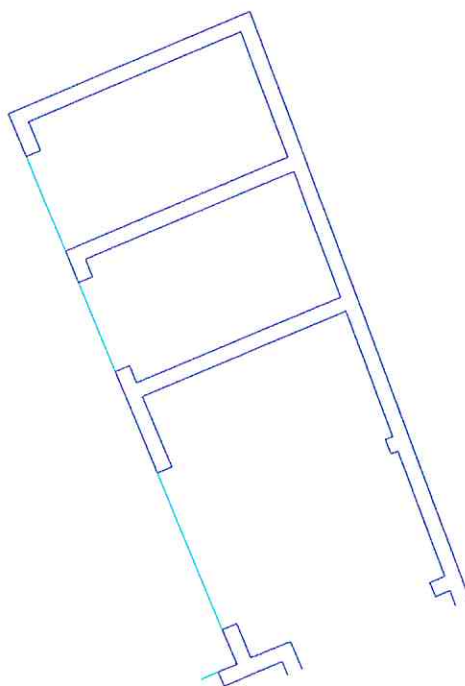

Pianta piano terra sc. 1/200.

Corte Rurale: I Molini

6 – Strutture verticali

	B	M	C
6.01 - Legno	<input type="checkbox"/>	<input type="checkbox"/>	<input type="checkbox"/>
6.02 - Laterizio	<input type="checkbox"/>	<input checked="" type="checkbox"/>	<input type="checkbox"/>
6.03 - Sasso	<input type="checkbox"/>	<input type="checkbox"/>	<input type="checkbox"/>
6.04.- Ferro	<input type="checkbox"/>	<input type="checkbox"/>	<input type="checkbox"/>
6.05 - Forati di cemento	<input type="checkbox"/>	<input type="checkbox"/>	<input type="checkbox"/>
6.06 - C. A.	<input type="checkbox"/>	<input type="checkbox"/>	<input type="checkbox"/>
6.07 - Altro:	<input type="checkbox"/>	<input type="checkbox"/>	<input type="checkbox"/>

B = buono – M = medio – C = carente

7 – Strutture orizzontali

	B	M	C
7.01 - Ferro	<input type="checkbox"/>	<input type="checkbox"/>	<input type="checkbox"/>
7.02 - Laterocemento	<input type="checkbox"/>	<input checked="" type="checkbox"/>	<input type="checkbox"/>
7.03 - C.A.	<input type="checkbox"/>	<input type="checkbox"/>	<input type="checkbox"/>
7.04 - Legno	<input type="checkbox"/>	<input type="checkbox"/>	<input type="checkbox"/>
7.05 - Altro:	<input type="checkbox"/>	<input type="checkbox"/>	<input type="checkbox"/>

B = buono – M = medio – C = carente

8 – Coperture

	B	M	C
8.01 - Piano	<input type="checkbox"/>	<input type="checkbox"/>	<input type="checkbox"/>
8.02 - 1 falda	<input type="checkbox"/>	<input type="checkbox"/>	<input type="checkbox"/>
8.03 - 2 falde	<input type="checkbox"/>	<input checked="" type="checkbox"/>	<input type="checkbox"/>
8.04 - Padiglione	<input type="checkbox"/>	<input type="checkbox"/>	<input type="checkbox"/>
8.05 - A volta	<input type="checkbox"/>	<input type="checkbox"/>	<input type="checkbox"/>

B = buono – M = medio – C = carente

8.1 – Struttura di copertura

	B	M	C
8.1.01 - Legno	<input type="checkbox"/>	<input checked="" type="checkbox"/>	<input type="checkbox"/>
8.1.02 - Laterizio	<input type="checkbox"/>	<input type="checkbox"/>	<input type="checkbox"/>
8.1.03 - Laterocemento	<input type="checkbox"/>	<input type="checkbox"/>	<input type="checkbox"/>
8.1.04 - Ferro	<input type="checkbox"/>	<input type="checkbox"/>	<input type="checkbox"/>
8.1.05 - C. A.	<input type="checkbox"/>	<input type="checkbox"/>	<input type="checkbox"/>
8.1.06 - Altro:	<input type="checkbox"/>	<input type="checkbox"/>	<input type="checkbox"/>

B = buono – M = medio – C = carente

8.2 – Manto di copertura

	B	M	C
8.2.01 - Laterizio	<input type="checkbox"/>	<input checked="" type="checkbox"/>	<input type="checkbox"/>
8.2.02 - Lamiera / fibrocemento	<input type="checkbox"/>	<input checked="" type="checkbox"/>	<input type="checkbox"/>
8.2.03 - Copertina catramata	<input type="checkbox"/>	<input type="checkbox"/>	<input type="checkbox"/>
8.2.04 - Altro:	<input type="checkbox"/>	<input type="checkbox"/>	<input type="checkbox"/>

B = buono – M = medio – C = carente

9 – Tipologia

9.01 - <input type="checkbox"/>	Villa / Casa padronale.
9.02 - <input type="checkbox"/>	Edificio isolato.
9.03 - <input type="checkbox"/>	Edificio a blocco.
9.04 - <input type="checkbox"/>	Edificio a schiera.
9.05 - <input checked="" type="checkbox"/>	Edificio in linea.
9.06 - <input type="checkbox"/>	Stalla/fienile.
9.07 - <input type="checkbox"/>	Capannone.
9.08 - <input checked="" type="checkbox"/>	Autorimessa.
9.09 - <input type="checkbox"/>	Portico/barchessa.
9.10 - <input type="checkbox"/>	Tettoia aperta.
9.11 - <input type="checkbox"/>	Volume tecnico (silos, vasca, cisterna).
9.12 - <input checked="" type="checkbox"/>	Altro: Deposito.

10 – Vincoli

10.01 - <input type="checkbox"/>	L. 1089/39.
10.02 - <input checked="" type="checkbox"/>	L. 1497/39 – L. 431/86.
10.03 - <input checked="" type="checkbox"/>	L.R. 24/85 art. 10.
10.04 - <input type="checkbox"/>	Altri vincoli
10.05 - <input type="checkbox"/>	Fascia di rispetto stradale.

11 – Proprietà

11.01 - <input checked="" type="checkbox"/>	Privata personale.
11.02 - <input type="checkbox"/>	Privata condominio.
11.03 - <input type="checkbox"/>	Società.
11.04 - <input type="checkbox"/>	Ente pubblico.
11.05 - <input type="checkbox"/>	Ente religioso.
11.06 - <input type="checkbox"/>	Altro.

12 – Titolo di godimento

12.01 - <input checked="" type="checkbox"/>	Proprietà n° 1.
12.01 - <input type="checkbox"/>	Affitto n°
12.01 - <input type="checkbox"/>	Altro n°

Corte Rurale: I Molini

13 – Destinazione d'uso

	PT	PP	AP	DP	NO
13.01 - Residenza connessa alla conduzione del fondo.	<input type="checkbox"/>	<input type="checkbox"/>	<input type="checkbox"/>	<input type="checkbox"/>	<input type="checkbox"/>
13.02 - Annesso rustico di azienda attiva.	<input type="checkbox"/>	<input type="checkbox"/>	<input type="checkbox"/>	<input type="checkbox"/>	<input type="checkbox"/>
13.03 - Annesso di servizio all'abitazione o all'azienda.	<input type="checkbox"/>	<input type="checkbox"/>	<input type="checkbox"/>	<input type="checkbox"/>	<input type="checkbox"/>
13.04 - Residenza non connessa all'azienda.	<input type="checkbox"/>	<input type="checkbox"/>	<input type="checkbox"/>	<input type="checkbox"/>	<input type="checkbox"/>
13.05 - Annesso di servizio alla stessa.	<input type="checkbox"/>	<input type="checkbox"/>	<input type="checkbox"/>	<input type="checkbox"/>	<input type="checkbox"/>
13.06 - Altro: Autorimessa, deposito.	<input checked="" type="checkbox"/>	<input checked="" type="checkbox"/>	<input type="checkbox"/>	<input checked="" type="checkbox"/>	<input type="checkbox"/>
13.07 - Non utilizzato.	<input type="checkbox"/>	<input type="checkbox"/>	<input type="checkbox"/>	<input type="checkbox"/>	<input type="checkbox"/>

PT = piano terra - PP = piano primo - AP = altro piano
DP = destinazione principale - NO = non occupato

14 – Funzionalità alla zona agricola

- 14.01 - Elementi di azienda attiva.
14.02 - Elemento non più funzionale
all'attività.
14.03 - In parziale disuso.
14.04 - Non utilizzato da anni.
14.05 - In difformità con la ruralità della zona:
14.05.01 - Compatibile.
14.05.01 - Incompatibile.

**15 – Ulteriori elementi circa la funzionalità
dell'edificio**

- 15.01 - Presenza di ballatoi non tipologici
15.02 - Presenza di volumi di scarsa
consistenza.
15.03 - Altro.

**16 – Coerenza architettonica con l'impianto
rurale**

- 16.01 - Elemento di nucleo rurale originario.
16.02 - Alterato pesantemente.
16.03 - Alterato mediamente.
16.04 - Leggibile.
16.05 - Non coerente.
16.06 - Interventi epoche Dopoguerra.

17 – Caratterizzazione architettonica

- 17.01 - Globale dell'edificio.
17.02 - Globale degli esterni.
17.03 - Globale degli interni.
17.04 - Elementi isolati.
17.05 - Nessuno.

18 – Elementi decorativi originari di interesse

	B	M	C
18.01 - Cornici e mensole di gronda.	<input type="checkbox"/>	<input type="checkbox"/>	<input type="checkbox"/>
18.02 - Contorni alle aperture.	<input type="checkbox"/>	<input type="checkbox"/>	<input type="checkbox"/>
18.03 - Elementi isolati	<input type="checkbox"/>	<input type="checkbox"/>	<input type="checkbox"/>
18.04 - Decorazioni interne.	<input type="checkbox"/>	<input type="checkbox"/>	<input type="checkbox"/>
18.05 - Muri di cinta originari, portali, etc.	<input type="checkbox"/>	<input type="checkbox"/>	<input type="checkbox"/>
18.06 - Altri:	<input type="checkbox"/>	<input type="checkbox"/>	<input type="checkbox"/>

B = buono - M = medio - C = carente

19 – Dotazione di servizi

- 19.01 - Energia elettrica.
19.02 - Gas.
19.03 - Riscaldamento.
19.04 - Acqua.
19.05 - Fognatura.
19.06 - Latrina interna.
19.07 - Bagno interno.

Grado di protezione

6

**Corpo di fabbrica di scarso valore
architettonico e strutturale.**

Corte Rurale: I Molini

Località ... Molini
Via/Piazza ... Valle Molini, n° ...
N.C.T. Foglio 28; Mapp. 159.



Corte Rurale: I Molini

3 – Epoca di costruzione

- 3.01 – Secolo XX.
- 3.02 – Periodo '30.

4 – Presenza al catasto

- 4.01 - Napoleonico.
- 4.02 - Austriaco.
- 4.03 - Impianto.
- 4.04 - Attuale.
- 4.05 - Non censito.

5 – Dati stereometrici

- 5.01 – Superficie coperta mq 285,50.
- 5.02 – H gronda m 4,70.
- 5.03 – H media di gronda m 4,35.
- 5.04 – Volume mc 1241,90.
- 5.05 – N° max piani 2.
- 5.06 – N° abitanti .
- 5.07 – N° alloggi .
- 5.08 – N° vani residenza .
- 5.09 – N° vani altro uso 9.

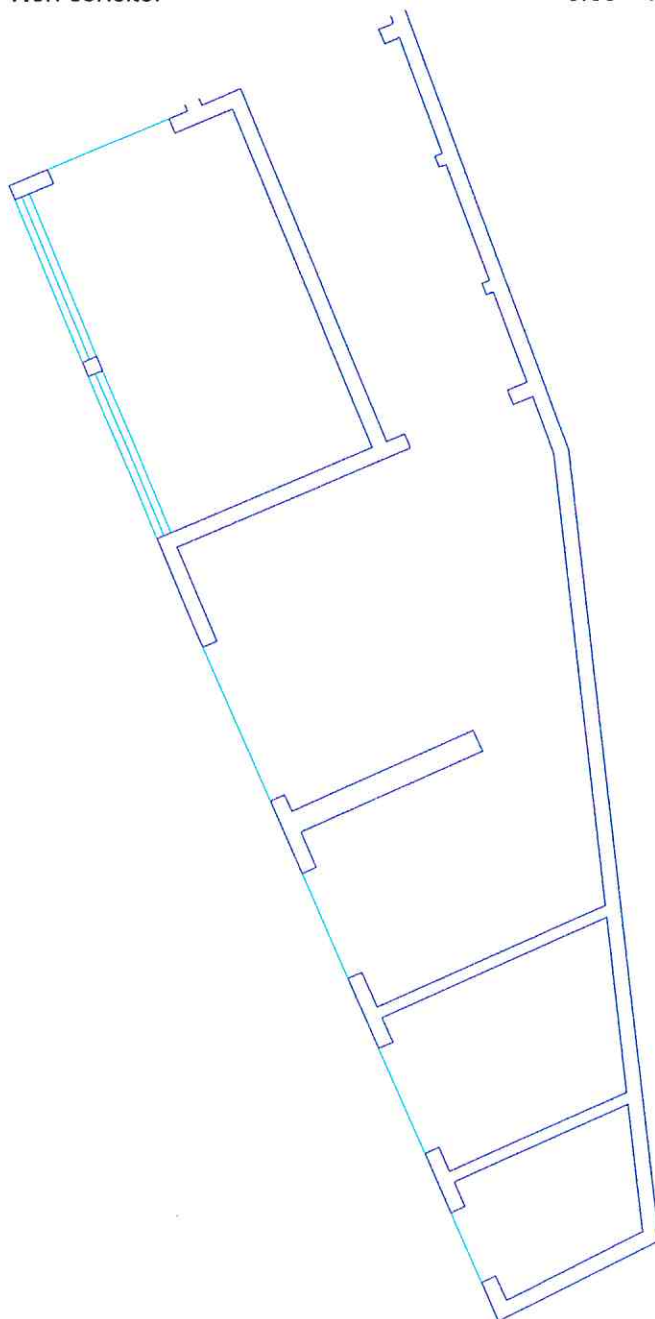

Pianta piano terra sc. 1/200.

Corte Rurale: I Molini

6 – Strutture verticali

	B	M	C
6.01 - Legno	<input type="checkbox"/>	<input type="checkbox"/>	<input type="checkbox"/>
6.02 - Laterizio	<input type="checkbox"/>	<input checked="" type="checkbox"/>	<input type="checkbox"/>
6.03 - Sasso	<input type="checkbox"/>	<input checked="" type="checkbox"/>	<input type="checkbox"/>
6.04 - Ferro	<input type="checkbox"/>	<input type="checkbox"/>	<input type="checkbox"/>
6.05 - Forati di cemento	<input type="checkbox"/>	<input checked="" type="checkbox"/>	<input type="checkbox"/>
6.06 - C. A.	<input type="checkbox"/>	<input checked="" type="checkbox"/>	<input type="checkbox"/>
6.07 - Altro:	<input type="checkbox"/>	<input type="checkbox"/>	<input type="checkbox"/>

B = buono – M = medio – C = carente

7 – Strutture orizzontali

	B	M	C
7.01 - Ferro	<input type="checkbox"/>	<input type="checkbox"/>	<input type="checkbox"/>
7.02 - Laterocemento	<input type="checkbox"/>	<input checked="" type="checkbox"/>	<input type="checkbox"/>
7.03 - C.A.	<input type="checkbox"/>	<input type="checkbox"/>	<input type="checkbox"/>
7.04 - Legno	<input type="checkbox"/>	<input type="checkbox"/>	<input type="checkbox"/>
7.05 - Altro:	<input type="checkbox"/>	<input type="checkbox"/>	<input type="checkbox"/>

B = buono – M = medio – C = carente

8 – Coperture

	B	M	C
8.01 - Piano	<input type="checkbox"/>	<input type="checkbox"/>	<input type="checkbox"/>
8.02 - 1 falda	<input type="checkbox"/>	<input type="checkbox"/>	<input type="checkbox"/>
8.03 - 2 falde	<input type="checkbox"/>	<input checked="" type="checkbox"/>	<input type="checkbox"/>
8.04 - Padiglione	<input type="checkbox"/>	<input type="checkbox"/>	<input type="checkbox"/>
8.05 - A volta	<input type="checkbox"/>	<input type="checkbox"/>	<input type="checkbox"/>

B = buono – M = medio – C = carente

8.1 – Struttura di copertura

	B	M	C
8.1.01 - Legno	<input type="checkbox"/>	<input checked="" type="checkbox"/>	<input type="checkbox"/>
8.1.02 - Laterizio	<input type="checkbox"/>	<input type="checkbox"/>	<input type="checkbox"/>
8.1.03 - Laterocemento	<input type="checkbox"/>	<input type="checkbox"/>	<input type="checkbox"/>
8.1.04 - Ferro	<input type="checkbox"/>	<input type="checkbox"/>	<input type="checkbox"/>
8.1.05 - C. A.	<input type="checkbox"/>	<input type="checkbox"/>	<input type="checkbox"/>
8.1.06 - Altro:	<input type="checkbox"/>	<input type="checkbox"/>	<input type="checkbox"/>

B = buono – M = medio – C = carente

8.2 – Manto di copertura

	B	M	C
8.2.01 - Laterizio	<input type="checkbox"/>	<input checked="" type="checkbox"/>	<input type="checkbox"/>
8.2.02 - Lamiera / fibrocemento	<input type="checkbox"/>	<input checked="" type="checkbox"/>	<input type="checkbox"/>
8.2.03 - Copertina catramata	<input type="checkbox"/>	<input type="checkbox"/>	<input type="checkbox"/>
8.2.04 - Altro:	<input type="checkbox"/>	<input type="checkbox"/>	<input type="checkbox"/>

B = buono – M = medio – C = carente

9 – Tipologia

9.01 - <input type="checkbox"/>	Villa / Casa padronale.
9.02 - <input type="checkbox"/>	Edificio isolato.
9.03 - <input type="checkbox"/>	Edificio a blocco.
9.04 - <input type="checkbox"/>	Edificio a schiera.
9.05 - <input checked="" type="checkbox"/>	Edificio in linea.
9.06 - <input type="checkbox"/>	Stalla/fienile.
9.07 - <input type="checkbox"/>	Capannone.
9.08 - <input checked="" type="checkbox"/>	Autorimessa.
9.09 - <input type="checkbox"/>	Portico/barchessa.
9.10 - <input type="checkbox"/>	Tettoia aperta.
9.11 - <input type="checkbox"/>	Volume tecnico (silos, vasca, cisterna).
9.12 - <input checked="" type="checkbox"/>	Altro: Deposito.

10 – Vincoli

10.01 - <input type="checkbox"/>	L. 1089/39.
10.02 - <input checked="" type="checkbox"/>	L. 1497/39 – L. 431/86.
10.03 - <input checked="" type="checkbox"/>	L.R. 24/85 art. 10.
10.04 - <input type="checkbox"/>	Altri vincoli
10.05 - <input type="checkbox"/>	Fascia di rispetto stradale.

11 – Proprietà

11.01 - <input checked="" type="checkbox"/>	Privata personale.
11.02 - <input type="checkbox"/>	Privata condominio.
11.03 - <input type="checkbox"/>	Società.
11.04 - <input type="checkbox"/>	Ente pubblico.
11.05 - <input type="checkbox"/>	Ente religioso.
11.06 - <input type="checkbox"/>	Altro.

12 – Titolo di godimento

12.01 - <input checked="" type="checkbox"/>	Proprietà n° 1.
12.01 - <input type="checkbox"/>	Affitto n°
12.01 - <input type="checkbox"/>	Altro n°

Corte Rurale: I Molini

13 – Destinazione d'uso

	PT	PP	AP	DP	NO
13.01 - Residenza connessa alla conduzione del fondo.	<input type="checkbox"/>	<input type="checkbox"/>	<input type="checkbox"/>	<input type="checkbox"/>	<input type="checkbox"/>
13.02 - Annesso rustico di azienda attiva.	<input type="checkbox"/>	<input type="checkbox"/>	<input type="checkbox"/>	<input type="checkbox"/>	<input type="checkbox"/>
13.03 - Annesso di servizio all'abitazione o all'azienda.	<input type="checkbox"/>	<input type="checkbox"/>	<input type="checkbox"/>	<input type="checkbox"/>	<input type="checkbox"/>
13.04 - Residenza non connessa all'azienda.	<input type="checkbox"/>	<input type="checkbox"/>	<input type="checkbox"/>	<input type="checkbox"/>	<input type="checkbox"/>
13.05 - Annesso di servizio alla stessa.	<input type="checkbox"/>	<input type="checkbox"/>	<input type="checkbox"/>	<input type="checkbox"/>	<input type="checkbox"/>
13.06 - Altro: Autorimessa, deposito.	<input checked="" type="checkbox"/>	<input checked="" type="checkbox"/>	<input type="checkbox"/>	<input checked="" type="checkbox"/>	<input type="checkbox"/>
13.07 - Non utilizzato.	<input type="checkbox"/>	<input type="checkbox"/>	<input type="checkbox"/>	<input type="checkbox"/>	<input type="checkbox"/>

PT = piano terra - PP = piano primo - AP = altro piano
DP = destinazione principale - NO = non occupato

14 – Funzionalità alla zona agricola

- 14.01 - Elementi di azienda attiva.
14.02 - Elemento non più funzionale all'attività.
14.03 - In parziale disuso.
14.04 - Non utilizzato da _____ anni.
14.05 - In difformità con la ruralità della zona:
14.05.01 - Compatibile.
14.05.01 - Incompatibile.

15 – Ulteriori elementi circa la funzionalità dell'edificio

- 15.01 - Presenza di ballatoi non tipologici
15.02 - Presenza di volumi di scarsa consistenza.
15.03 - Altro.

16 – Coerenza architettonica con l'impianto rurale

- 16.01 - Elemento di nucleo rurale originario.
16.02 - Alterato pesantemente.
16.03 - Alterato mediamente.
16.04 - Leggibile.
16.05 - Non coerente.
16.06 - Interventi epoche Dopoguerra.

17 – Caratterizzazione architettonica

- 17.01 - Globale dell'edificio.
17.02 - Globale degli esterni.
17.03 - Globale degli interni.
17.04 - Elementi isolati.
17.05 - Nessuno.

18 – Elementi decorativi originari di interesse

	B	M	C
18.01 - Cornici e mensole di gronda.	<input type="checkbox"/>	<input type="checkbox"/>	<input type="checkbox"/>
18.02 - Contorni alle aperture.	<input type="checkbox"/>	<input type="checkbox"/>	<input type="checkbox"/>
18.03 - Elementi isolati	<input type="checkbox"/>	<input type="checkbox"/>	<input type="checkbox"/>
18.04 - Decorazioni interne.	<input type="checkbox"/>	<input type="checkbox"/>	<input type="checkbox"/>
18.05 - Muri di cinta originari, portali, etc.	<input type="checkbox"/>	<input type="checkbox"/>	<input type="checkbox"/>
18.06 - Altri:	<input type="checkbox"/>	<input type="checkbox"/>	<input type="checkbox"/>

B = buono - M = medio - C = carente

19 – Dotazione di servizi

- 19.01 - Energia elettrica.
19.02 - Gas.
19.03 - Riscaldamento.
19.04 - Acqua.
19.05 - Fognatura.
19.06 - Latrina interna.
19.07 - Bagno interno.

Grado di protezione

6

Corpo di fabbrica di scarso valore architettonico e strutturale.

Corte Rurale: I Molini

Località ... Molini

Via/Piazza ... Valle Molini, n° ...

N.C.T. Foglio 32; Mapp. 59, 60.



Corte Rurale: I Molini

3 – Epoca di costruzione

3.01 – Secolo XX.

3.02 – Periodo

4 – Presenza al catasto

4.01 - Napoleonico.

4.02 - Austriaco.

4.03 - Impianto.

4.04 - Attuale.

4.05 - Non censito.

5 – Dati stereometrici

5.01 – Superficie coperta mq 442,90.

5.02 – H gronda m

5.03 – H media di gronda m 6,90.

5.04 – Volume mc 3056,01.

5.05 – N° max piani 2.

5.06 – N° abitanti

5.07 – N° alloggi

5.08 – N° vani residenza

5.09 – N° vani altro uso 7.

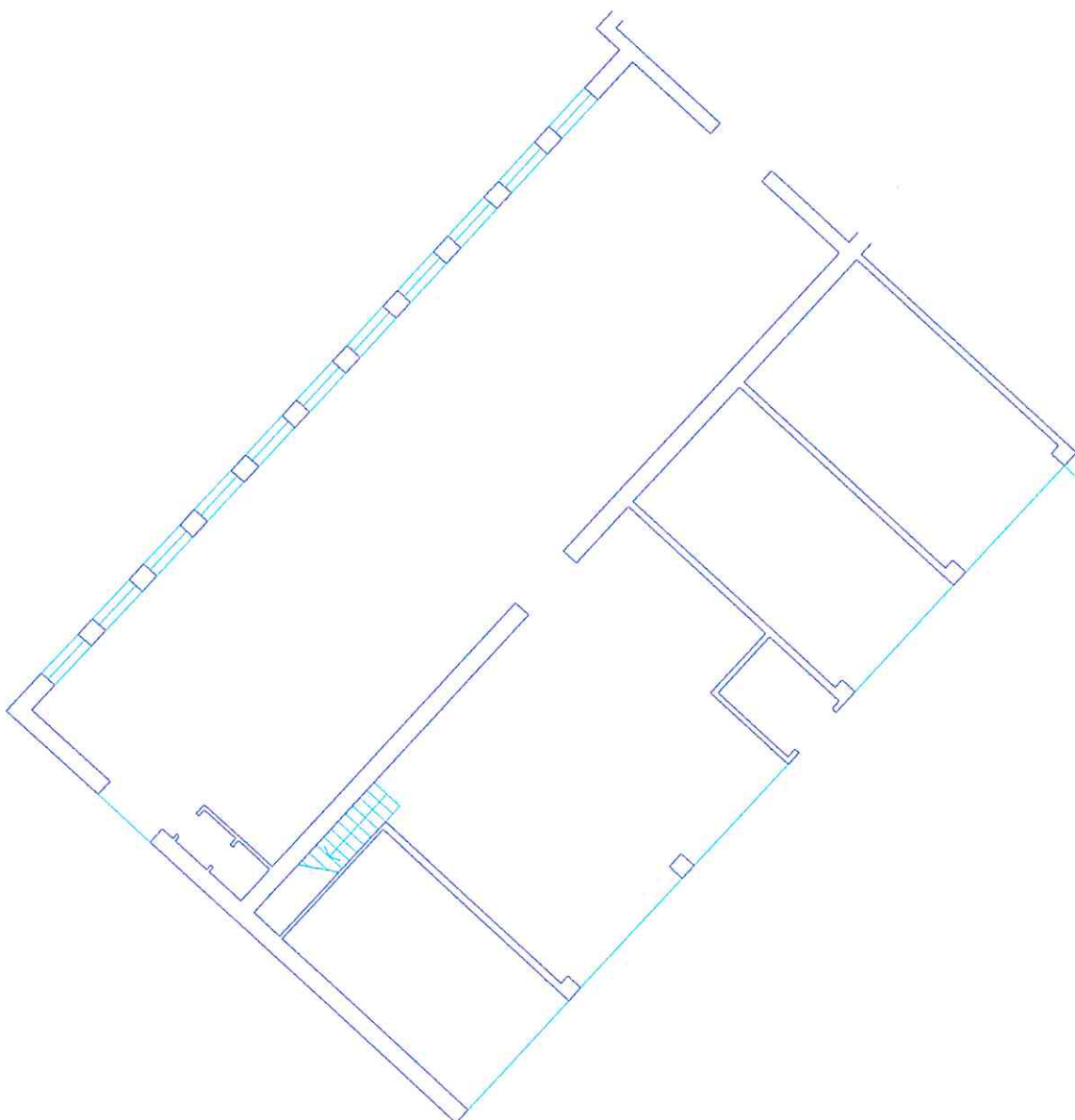

Pianta piano terra sc. 1/200.

Corte Rurale: I Molini

6 – Strutture verticali

	B	M	C
6.01 - Legno	<input type="checkbox"/>	<input type="checkbox"/>	<input type="checkbox"/>
6.02 - Laterizio	<input type="checkbox"/>	<input type="checkbox"/>	<input type="checkbox"/>
6.03 - Sasso	<input type="checkbox"/>	<input type="checkbox"/>	<input type="checkbox"/>
6.04 - Ferro	<input type="checkbox"/>	<input type="checkbox"/>	<input type="checkbox"/>
6.05 - Forati di cemento	<input type="checkbox"/>	<input checked="" type="checkbox"/>	<input type="checkbox"/>
6.06 - C. A.	<input type="checkbox"/>	<input checked="" type="checkbox"/>	<input type="checkbox"/>
6.07 - Altro:	<input type="checkbox"/>	<input type="checkbox"/>	<input type="checkbox"/>

B = buono – M = medio – C = carente

7 – Strutture orizzontali

	B	M	C
7.01 - Ferro	<input type="checkbox"/>	<input type="checkbox"/>	<input type="checkbox"/>
7.02 - Laterocemento	<input type="checkbox"/>	<input checked="" type="checkbox"/>	<input type="checkbox"/>
7.03 - C.A.	<input type="checkbox"/>	<input type="checkbox"/>	<input type="checkbox"/>
7.04 - Legno	<input type="checkbox"/>	<input type="checkbox"/>	<input type="checkbox"/>
7.05 - Altro:	<input type="checkbox"/>	<input type="checkbox"/>	<input type="checkbox"/>

B = buono – M = medio – C = carente

8 – Coperture

	B	M	C
8.01 - Piano	<input type="checkbox"/>	<input type="checkbox"/>	<input type="checkbox"/>
8.02 - 1 falda	<input type="checkbox"/>	<input type="checkbox"/>	<input type="checkbox"/>
8.03 - 2 falde	<input type="checkbox"/>	<input checked="" type="checkbox"/>	<input type="checkbox"/>
8.04 - Padiglione	<input type="checkbox"/>	<input type="checkbox"/>	<input type="checkbox"/>
8.05 - A volta	<input type="checkbox"/>	<input type="checkbox"/>	<input type="checkbox"/>

B = buono – M = medio – C = carente

8.1 – Struttura di copertura

	B	M	C
8.1.01 - Legno	<input type="checkbox"/>	<input type="checkbox"/>	<input type="checkbox"/>
8.1.02 - Laterizio	<input type="checkbox"/>	<input type="checkbox"/>	<input type="checkbox"/>
8.1.03 - Laterocemento	<input type="checkbox"/>	<input checked="" type="checkbox"/>	<input type="checkbox"/>
8.1.04 - Ferro	<input type="checkbox"/>	<input type="checkbox"/>	<input type="checkbox"/>
8.1.05 - C. A.	<input type="checkbox"/>	<input type="checkbox"/>	<input type="checkbox"/>
8.1.06 - Altro:	<input type="checkbox"/>	<input type="checkbox"/>	<input type="checkbox"/>

B = buono – M = medio – C = carente

8.2 – Manto di copertura

	B	M	C
8.2.01 - Laterizio	<input type="checkbox"/>	<input checked="" type="checkbox"/>	<input type="checkbox"/>
8.2.02 - Lamiera / fibrocemento	<input type="checkbox"/>	<input type="checkbox"/>	<input type="checkbox"/>
8.2.03 - Copertina catramata	<input type="checkbox"/>	<input type="checkbox"/>	<input type="checkbox"/>
8.2.04 - Altro:	<input type="checkbox"/>	<input type="checkbox"/>	<input type="checkbox"/>

B = buono – M = medio – C = carente

9 – Tipologia

9.01 - <input type="checkbox"/>	Villa / Casa padronale.
9.02 - <input type="checkbox"/>	Edificio isolato.
9.03 - <input type="checkbox"/>	Edificio a blocco.
9.04 - <input type="checkbox"/>	Edificio a schiera.
9.05 - <input type="checkbox"/>	Edificio in linea.
9.06 - <input type="checkbox"/>	Stalla/fienile.
9.07 - <input checked="" type="checkbox"/>	Capannone.
9.08 - <input type="checkbox"/>	Autorimessa.
9.09 - <input type="checkbox"/>	Portico/barchessa.
9.10 - <input type="checkbox"/>	Tettoia aperta.
9.11 - <input type="checkbox"/>	Volume tecnico (silos, vasca, cisterna).
9.12 - <input type="checkbox"/>	Altro:

10 – Vincoli

10.01 - <input type="checkbox"/>	L. 1089/39.
10.02 - <input checked="" type="checkbox"/>	L. 1497/39 – L. 431/86.
10.03 - <input checked="" type="checkbox"/>	L.R. 24/85 art. 10.
10.04 - <input type="checkbox"/>	Altri vincoli
10.05 - <input type="checkbox"/>	Fascia di rispetto stradale.

11 – Proprietà

11.01 - <input checked="" type="checkbox"/>	Privata personale.
11.02 - <input type="checkbox"/>	Privata condominio.
11.03 - <input type="checkbox"/>	Società.
11.04 - <input type="checkbox"/>	Ente pubblico.
11.05 - <input type="checkbox"/>	Ente religioso.
11.06 - <input type="checkbox"/>	Altro.

12 – Titolo di godimento

12.01 - <input checked="" type="checkbox"/>	Proprietà n° 1.
12.01 - <input type="checkbox"/>	Affitto n°
12.01 - <input type="checkbox"/>	Altro n°

Corte Rurale: I Molini

13 – Destinazione d'uso

	PT	PP	AP	DP	NO
13.01 - Residenza connessa alla conduzione del fondo.	<input type="checkbox"/>	<input type="checkbox"/>	<input type="checkbox"/>	<input type="checkbox"/>	<input type="checkbox"/>
13.02 - Annesso rustico di azienda attiva.	<input type="checkbox"/>	<input type="checkbox"/>	<input type="checkbox"/>	<input type="checkbox"/>	<input type="checkbox"/>
13.03 - Annesso di servizio all'abitazione o all'azienda.	<input type="checkbox"/>	<input type="checkbox"/>	<input type="checkbox"/>	<input type="checkbox"/>	<input type="checkbox"/>
13.04 - Residenza non connessa all'azienda.	<input type="checkbox"/>	<input type="checkbox"/>	<input type="checkbox"/>	<input type="checkbox"/>	<input type="checkbox"/>
13.05 - Annesso di servizio alla stessa.	<input type="checkbox"/>	<input type="checkbox"/>	<input type="checkbox"/>	<input type="checkbox"/>	<input type="checkbox"/>
13.06 - Altro: Falegnameria.	<input checked="" type="checkbox"/>	<input checked="" type="checkbox"/>	<input type="checkbox"/>	<input checked="" type="checkbox"/>	<input type="checkbox"/>
13.07 - Non utilizzato.	<input type="checkbox"/>	<input type="checkbox"/>	<input type="checkbox"/>	<input type="checkbox"/>	<input type="checkbox"/>

PT = piano terra - PP = piano primo - AP = altro piano
DP = destinazione principale - NO = non occupato

14 – Funzionalità alla zona agricola

- 14.01 - Elementi di azienda attiva.
14.02 - Elemento non più funzionale all'attività.
14.03 - In parziale disuso.
14.04 - Non utilizzato da _____ anni.
14.05 - In difformità con la ruralità della zona:
14.05.01 - Compatibile.
14.05.01 - Incompatibile.

15 – Ulteriori elementi circa la funzionalità dell'edificio

- 15.01 - Presenza di ballatoi non tipologici
15.02 - Presenza di volumi di scarsa consistenza.
15.03 - Altro.

16 – Coerenza architettonica con l'impianto rurale

- 16.01 - Elemento di nucleo rurale originario.
16.02 - Alterato pesantemente.
16.03 - Alterato mediamente.
16.04 - Leggibile.
16.05 - Non coerente.
16.06 - Interventi epoche

17 – Caratterizzazione architettonica

- 17.01 - Globale dell'edificio.
17.02 - Globale degli esterni.
17.03 - Globale degli interni.
17.04 - Elementi isolati.
17.05 - Nessuno.

18 – Elementi decorativi originari di interesse

	B	M	C
18.01 - Cornici e mensole di gronda.	<input type="checkbox"/>	<input type="checkbox"/>	<input type="checkbox"/>
18.02 - Contorni alle aperture.	<input type="checkbox"/>	<input type="checkbox"/>	<input type="checkbox"/>
18.03 - Elementi isolati	<input type="checkbox"/>	<input type="checkbox"/>	<input type="checkbox"/>
18.04 - Decorazioni interne.	<input type="checkbox"/>	<input type="checkbox"/>	<input type="checkbox"/>
18.05 - Muri di cinta originari, portali, etc.	<input type="checkbox"/>	<input type="checkbox"/>	<input type="checkbox"/>
18.06 - Altri:	<input type="checkbox"/>	<input type="checkbox"/>	<input type="checkbox"/>

B = buono - M = medio - C = carente

19 – Dotazione di servizi

- 19.01 - Energia elettrica.
19.02 - Gas.
19.03 - Riscaldamento.
19.04 - Acqua.
19.05 - Fognatura.
19.06 - Latrina interna.
19.07 - Bagno interno.

Grado di protezione

5

Corte Rurale: I Molini

Località ... Molini

Via/Piazza ... Valle Molini, n° ...

N.C.T. Foglio 32; Mapp. 59,60.



Corte Rurale: I Molini

3 – Epoca di costruzione

- 3.01 – Secolo XX.
3.02 – Periodo

4 – Presenza al catasto

- 4.01 - Napoleonico.
4.02 - Austriaco.
4.03 - Impianto.
4.04 - Attuale.
4.05 - Non censito.

5 – Dati stereometrici

- 5.01 – Superficie coperta mq 155,60.
5.02 – H gronda m 4,10.
5.03 – H media di gronda m
5.04 – Volume mc 637,96.
5.05 – N° max piani 1.
5.06 – N° abitanti
5.07 – N° alloggi
5.08 – N° vani residenza
5.09 – N° vani altro uso 1.

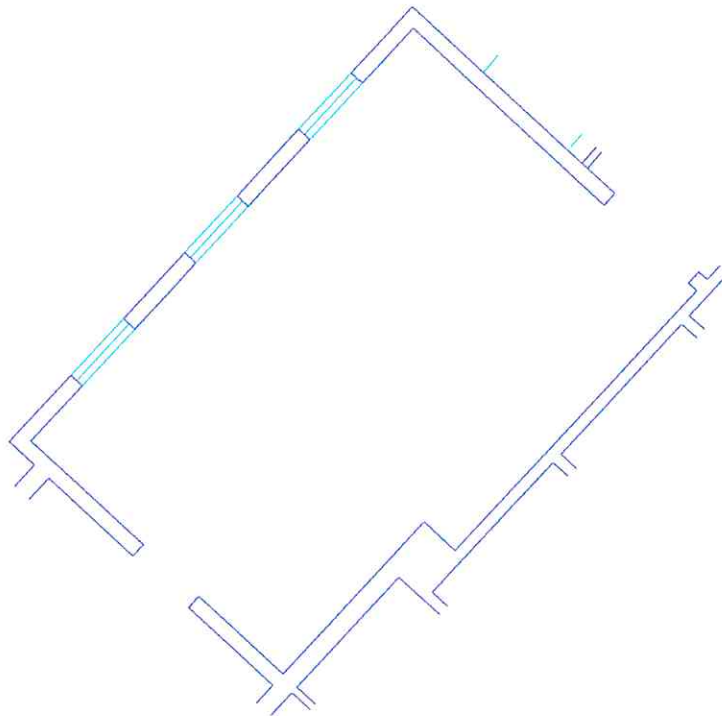

Pianta piano terra sc. 1/200.

Corte Rurale: I Molini

6 – Strutture verticali

	B	M	C
6.01 - Legno	<input type="checkbox"/>	<input checked="" type="checkbox"/>	<input type="checkbox"/>
6.02 - Laterizio	<input type="checkbox"/>	<input type="checkbox"/>	<input type="checkbox"/>
6.03 - Sasso	<input type="checkbox"/>	<input type="checkbox"/>	<input type="checkbox"/>
6.04 - Ferro	<input type="checkbox"/>	<input checked="" type="checkbox"/>	<input type="checkbox"/>
6.05 - Forati di cemento	<input type="checkbox"/>	<input type="checkbox"/>	<input type="checkbox"/>
6.06 - C. A.	<input type="checkbox"/>	<input type="checkbox"/>	<input type="checkbox"/>
6.07 - Altro:	<input type="checkbox"/>	<input type="checkbox"/>	<input type="checkbox"/>

B = buono – M = medio – C = carente

7 – Strutture orizzontali

	B	M	C
7.01 - Ferro	<input type="checkbox"/>	<input type="checkbox"/>	<input type="checkbox"/>
7.02 - Laterocemento	<input type="checkbox"/>	<input type="checkbox"/>	<input type="checkbox"/>
7.03 - C.A.	<input type="checkbox"/>	<input type="checkbox"/>	<input type="checkbox"/>
7.04 - Legno	<input type="checkbox"/>	<input type="checkbox"/>	<input type="checkbox"/>
7.05 - Altro:	<input type="checkbox"/>	<input type="checkbox"/>	<input type="checkbox"/>

B = buono – M = medio – C = carente

8 – Coperture

	B	M	C
8.01 - Piano	<input type="checkbox"/>	<input type="checkbox"/>	<input type="checkbox"/>
8.02 - 1 falda	<input type="checkbox"/>	<input type="checkbox"/>	<input type="checkbox"/>
8.03 - 2 falde	<input type="checkbox"/>	<input checked="" type="checkbox"/>	<input type="checkbox"/>
8.04 - Padiglione	<input type="checkbox"/>	<input type="checkbox"/>	<input type="checkbox"/>
8.05 - A volta	<input type="checkbox"/>	<input type="checkbox"/>	<input type="checkbox"/>

B = buono – M = medio – C = carente

8.1 – Struttura di copertura

	B	M	C
8.1.01 - Legno	<input type="checkbox"/>	<input type="checkbox"/>	<input type="checkbox"/>
8.1.02 - Laterizio	<input type="checkbox"/>	<input type="checkbox"/>	<input type="checkbox"/>
8.1.03 - Laterocemento	<input type="checkbox"/>	<input type="checkbox"/>	<input type="checkbox"/>
8.1.04 - Ferro	<input type="checkbox"/>	<input checked="" type="checkbox"/>	<input type="checkbox"/>
8.1.05 - C. A.	<input type="checkbox"/>	<input type="checkbox"/>	<input type="checkbox"/>
8.1.06 - Altro:	<input type="checkbox"/>	<input type="checkbox"/>	<input type="checkbox"/>

B = buono – M = medio – C = carente

8.2 – Manto di copertura

	B	M	C
8.2.01 - Laterizio	<input type="checkbox"/>	<input type="checkbox"/>	<input type="checkbox"/>
8.2.02 - Lamiera / fibrocemento	<input type="checkbox"/>	<input checked="" type="checkbox"/>	<input type="checkbox"/>
8.2.03 - Copertina catramata	<input type="checkbox"/>	<input type="checkbox"/>	<input type="checkbox"/>
8.2.04 - Altro:	<input type="checkbox"/>	<input type="checkbox"/>	<input type="checkbox"/>

B = buono – M = medio – C = carente

9 – Tipologia

9.01 - <input type="checkbox"/>	Villa / Casa padronale.
9.02 - <input type="checkbox"/>	Edificio isolato.
9.03 - <input type="checkbox"/>	Edificio a blocco.
9.04 - <input type="checkbox"/>	Edificio a schiera.
9.05 - <input type="checkbox"/>	Edificio in linea.
9.06 - <input type="checkbox"/>	Stalla/fienile.
9.07 - <input checked="" type="checkbox"/>	Capannone.
9.08 - <input type="checkbox"/>	Autorimessa.
9.09 - <input type="checkbox"/>	Portico/barchessa.
9.10 - <input type="checkbox"/>	Tettoia aperta.
9.11 - <input type="checkbox"/>	Volume tecnico (silos, vasca, cisterna).
9.12 - <input type="checkbox"/>	Altro:

10 – Vincoli

10.01 - <input type="checkbox"/>	L. 1089/39.
10.02 - <input checked="" type="checkbox"/>	L. 1497/39 – L. 431/86.
10.03 - <input checked="" type="checkbox"/>	L.R. 24/85 art. 10.
10.04 - <input type="checkbox"/>	Altri vincoli
10.05 - <input type="checkbox"/>	Fascia di rispetto stradale.

11 – Proprietà

11.01 - <input checked="" type="checkbox"/>	Privata personale.
11.02 - <input type="checkbox"/>	Privata condominio.
11.03 - <input type="checkbox"/>	Società.
11.04 - <input type="checkbox"/>	Ente pubblico.
11.05 - <input type="checkbox"/>	Ente religioso.
11.06 - <input type="checkbox"/>	Altro.

12 – Titolo di godimento

12.01 - <input checked="" type="checkbox"/>	Proprietà n° 1.
12.01 - <input type="checkbox"/>	Affitto n°
12.01 - <input type="checkbox"/>	Altro n°

Corte Rurale: I Molini

13 – Destinazione d'uso

	PT	PP	AP	DP	NO
13.01 - Residenza connessa alla conduzione del fondo.	<input type="checkbox"/>	<input type="checkbox"/>	<input type="checkbox"/>	<input type="checkbox"/>	<input type="checkbox"/>
13.02 - Annesso rustico di azienda attiva.	<input type="checkbox"/>	<input type="checkbox"/>	<input type="checkbox"/>	<input type="checkbox"/>	<input type="checkbox"/>
13.03 - Annesso di servizio all'abitazione o all'azienda.	<input type="checkbox"/>	<input type="checkbox"/>	<input type="checkbox"/>	<input type="checkbox"/>	<input type="checkbox"/>
13.04 - Residenza non connessa all'azienda.	<input type="checkbox"/>	<input type="checkbox"/>	<input type="checkbox"/>	<input type="checkbox"/>	<input type="checkbox"/>
13.05 - Annesso di servizio alla stessa.	<input type="checkbox"/>	<input type="checkbox"/>	<input type="checkbox"/>	<input type="checkbox"/>	<input type="checkbox"/>
13.06 - Altro: Falegnameria.	<input checked="" type="checkbox"/>	<input type="checkbox"/>	<input type="checkbox"/>	<input checked="" type="checkbox"/>	<input type="checkbox"/>
13.07 - Non utilizzato.	<input type="checkbox"/>	<input type="checkbox"/>	<input type="checkbox"/>	<input type="checkbox"/>	<input type="checkbox"/>

PT = piano terra - PP = piano primo - AP = altro piano
DP = destinazione principale - NO = non occupato

14 – Funzionalità alla zona agricola

- 14.01 - Elementi di azienda attiva.
14.02 - Elemento non più funzionale all'attività.
14.03 - In parziale disuso.
14.04 - Non utilizzato da _____ anni.
14.05 - In difformità con la ruralità della zona:
14.05.01 - Compatibile.
14.05.01 - Incompatibile.

15 – Ulteriori elementi circa la funzionalità dell'edificio

- 15.01 - Presenza di ballatoi non tipologici
15.02 - Presenza di volumi di scarsa consistenza.
15.03 - Altro.

16 – Coerenza architettonica con l'impianto rurale

- 16.01 - Elemento di nucleo rurale originario.
16.02 - Alterato pesantemente.
16.03 - Alterato mediamente.
16.04 - Leggibile.
16.05 - Non coerente.
16.06 - Interventi epoche

17 – Caratterizzazione architettonica

- 17.01 - Globale dell'edificio.
17.02 - Globale degli esterni.
17.03 - Globale degli interni.
17.04 - Elementi isolati.
17.05 - Nessuno.

18 – Elementi decorativi originari di interesse

	B	M	C
18.01 - Cornici e mensole di gronda.	<input type="checkbox"/>	<input type="checkbox"/>	<input type="checkbox"/>
18.02 - Contorni alle aperture.	<input type="checkbox"/>	<input type="checkbox"/>	<input type="checkbox"/>
18.03 - Elementi isolati	<input type="checkbox"/>	<input type="checkbox"/>	<input type="checkbox"/>
18.04 - Decorazioni interne.	<input type="checkbox"/>	<input type="checkbox"/>	<input type="checkbox"/>
18.05 - Muri di cinta originari, portali, etc.	<input type="checkbox"/>	<input type="checkbox"/>	<input type="checkbox"/>
18.06 - Altri:	<input type="checkbox"/>	<input type="checkbox"/>	<input type="checkbox"/>

B = buono - M = medio - C = carente

19 – Dotazione di servizi

- 19.01 - Energia elettrica.
19.02 - Gas.
19.03 - Riscaldamento.
19.04 - Acqua.
19.05 - Fognatura.
19.06 - Latrina interna.
19.07 - Bagno interno.

Grado di protezione

5

Corte Rurale: I Molini

Località ... Molini

Via/Piazza ... Valle Molini, n° ...

N.C.T. Foglio 32; Mapp. 59,60.



Corte Rurale: I Molini

3 – Epoca di costruzione

3.01 – Secolo XX.

3.02 – Periodo

4 – Presenza al catasto

4.01 - Napoleonico.

4.02 - Austriaco.

4.03 - Impianto.

4.04 - Attuale.

4.05 - Non censito.

5 – Dati stereometrici

5.01 – Superficie coperta mq 64,00.

5.02 – H gronda m 3,90.

5.03 – H media di gronda m

5.04 – Volume mc 249,60.

5.05 – N° max piani 1.

5.06 – N° abitanti

5.07 – N° alloggi

5.08 – N° vani residenza

5.09 – N° vani altro uso 1.

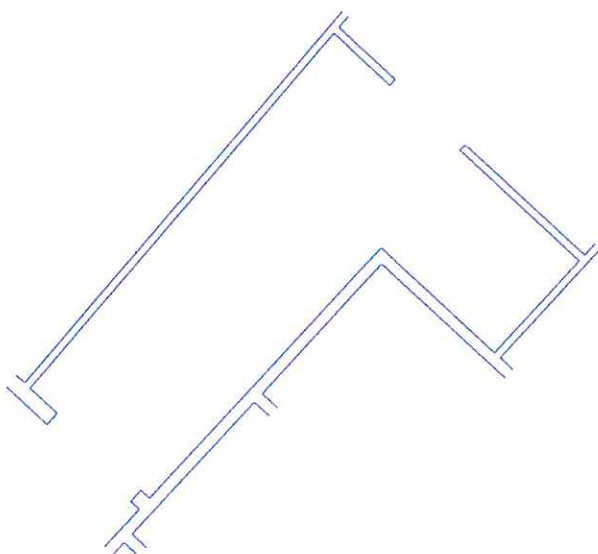

Pianta piano terra sc. 1/200.

Corte Rurale: I Molini

6 – Strutture verticali

	B	M	C
6.01 - Legno	<input type="checkbox"/>	<input checked="" type="checkbox"/>	<input type="checkbox"/>
6.02 - Laterizio	<input type="checkbox"/>	<input type="checkbox"/>	<input type="checkbox"/>
6.03 - Sasso	<input type="checkbox"/>	<input type="checkbox"/>	<input type="checkbox"/>
6.04 - Ferro	<input type="checkbox"/>	<input checked="" type="checkbox"/>	<input type="checkbox"/>
6.05 - Forati di cemento	<input type="checkbox"/>	<input type="checkbox"/>	<input type="checkbox"/>
6.06 - C. A.	<input type="checkbox"/>	<input type="checkbox"/>	<input type="checkbox"/>
6.07 - Altro: Materiali plastici.	<input type="checkbox"/>	<input checked="" type="checkbox"/>	<input type="checkbox"/>

B = buono – M = medio – C = carente

7 – Strutture orizzontali

	B	M	C
7.01 - Ferro	<input type="checkbox"/>	<input type="checkbox"/>	<input type="checkbox"/>
7.02 - Laterocemento	<input type="checkbox"/>	<input type="checkbox"/>	<input type="checkbox"/>
7.03 - C.A.	<input type="checkbox"/>	<input type="checkbox"/>	<input type="checkbox"/>
7.04 - Legno	<input type="checkbox"/>	<input type="checkbox"/>	<input type="checkbox"/>
7.05 - Altro:	<input type="checkbox"/>	<input type="checkbox"/>	<input type="checkbox"/>

B = buono – M = medio – C = carente

8 – Coperture

	B	M	C
8.01 - Piano	<input type="checkbox"/>	<input type="checkbox"/>	<input type="checkbox"/>
8.02 - 1 falda	<input type="checkbox"/>	<input type="checkbox"/>	<input type="checkbox"/>
8.03 - 2 falde	<input type="checkbox"/>	<input checked="" type="checkbox"/>	<input type="checkbox"/>
8.04 - Padiglione	<input type="checkbox"/>	<input type="checkbox"/>	<input type="checkbox"/>
8.05 - A volta	<input type="checkbox"/>	<input type="checkbox"/>	<input type="checkbox"/>

B = buono – M = medio – C = carente

8.1 – Struttura di copertura

	B	M	C
8.1.01 - Legno	<input type="checkbox"/>	<input type="checkbox"/>	<input type="checkbox"/>
8.1.02 - Laterizio	<input type="checkbox"/>	<input type="checkbox"/>	<input type="checkbox"/>
8.1.03 - Laterocemento	<input type="checkbox"/>	<input type="checkbox"/>	<input type="checkbox"/>
8.1.04 - Ferro	<input type="checkbox"/>	<input checked="" type="checkbox"/>	<input type="checkbox"/>
8.1.05 - C. A.	<input type="checkbox"/>	<input type="checkbox"/>	<input type="checkbox"/>
8.1.06 - Altro:	<input type="checkbox"/>	<input type="checkbox"/>	<input type="checkbox"/>

B = buono – M = medio – C = carente

8.2 – Manto di copertura

	B	M	C
8.2.01 - Laterizio	<input type="checkbox"/>	<input type="checkbox"/>	<input type="checkbox"/>
8.2.02 - Lamiera / fibrocemento	<input type="checkbox"/>	<input checked="" type="checkbox"/>	<input type="checkbox"/>
8.2.03 - Copertina catramata	<input type="checkbox"/>	<input type="checkbox"/>	<input type="checkbox"/>
8.2.04 - Altro:	<input type="checkbox"/>	<input type="checkbox"/>	<input type="checkbox"/>

B = buono – M = medio – C = carente

9 – Tipologia

9.01 -	<input type="checkbox"/>	Villa / Casa padronale.
9.02 -	<input type="checkbox"/>	Edificio isolato.
9.03 -	<input type="checkbox"/>	Edificio a blocco.
9.04 -	<input type="checkbox"/>	Edificio a schiera.
9.05 -	<input type="checkbox"/>	Edificio in linea.
9.06 -	<input type="checkbox"/>	Stalla/fienile.
9.07 -	<input type="checkbox"/>	Capannone.
9.08 -	<input type="checkbox"/>	Autorimessa.
9.09 -	<input type="checkbox"/>	Portico/barchessa.
9.10 -	<input type="checkbox"/>	Tettoia aperta.
9.11 -	<input type="checkbox"/>	Volume tecnico (silos, vasca, cisterna).
9.12 -	<input checked="" type="checkbox"/>	Altro:

10 – Vincoli

10.01 -	<input type="checkbox"/>	L. 1089/39.
10.02 -	<input checked="" type="checkbox"/>	L. 1497/39 – L. 431/86.
10.03 -	<input checked="" type="checkbox"/>	L.R. 24/85 art. 10.
10.04 -	<input type="checkbox"/>	Altri vincoli
10.05 -	<input type="checkbox"/>	Fascia di rispetto stradale.

11 – Proprietà

11.01 -	<input checked="" type="checkbox"/>	Privata personale.
11.02 -	<input type="checkbox"/>	Privata condominio.
11.03 -	<input type="checkbox"/>	Società.
11.04 -	<input type="checkbox"/>	Ente pubblico.
11.05 -	<input type="checkbox"/>	Ente religioso.
11.06 -	<input type="checkbox"/>	Altro.

12 – Titolo di godimento

12.01 -	<input checked="" type="checkbox"/>	Proprietà n° 1.
12.01 -	<input type="checkbox"/>	Affitto n°
12.01 -	<input type="checkbox"/>	Altro n°

Corte Rurale: I Molini

13 – Destinazione d'uso

	PT	PP	AP	DP	NO
13.01 - Residenza connessa alla conduzione del fondo.	<input type="checkbox"/>	<input type="checkbox"/>	<input type="checkbox"/>	<input type="checkbox"/>	<input type="checkbox"/>
13.02 - Annesso rustico di azienda attiva.	<input type="checkbox"/>	<input type="checkbox"/>	<input type="checkbox"/>	<input type="checkbox"/>	<input type="checkbox"/>
13.03 - Annesso di servizio all'abitazione o all'azienda.	<input type="checkbox"/>	<input type="checkbox"/>	<input type="checkbox"/>	<input type="checkbox"/>	<input type="checkbox"/>
13.04 - Residenza non connessa all'azienda.	<input type="checkbox"/>	<input type="checkbox"/>	<input type="checkbox"/>	<input type="checkbox"/>	<input type="checkbox"/>
13.05 - Annesso di servizio alla stessa.	<input type="checkbox"/>	<input type="checkbox"/>	<input type="checkbox"/>	<input type="checkbox"/>	<input type="checkbox"/>
13.06 - Altro: Falegnameria.	<input checked="" type="checkbox"/>	<input type="checkbox"/>	<input type="checkbox"/>	<input checked="" type="checkbox"/>	<input type="checkbox"/>
13.07 - Non utilizzato.	<input type="checkbox"/>	<input type="checkbox"/>	<input type="checkbox"/>	<input type="checkbox"/>	<input type="checkbox"/>

PT = piano terra - PP = piano primo - AP = altro piano
DP = destinazione principale - NO = non occupato

14 – Funzionalità alla zona agricola

- 14.01 - Elementi di azienda attiva.
14.02 - Elemento non più funzionale all'attività.
14.03 - In parziale disuso.
14.04 - Non utilizzato da _____ anni.
14.05 - In difformità con la ruralità della zona:
14.05.01 - Compatibile.
14.05.01 - Incompatibile.

15 – Ulteriori elementi circa la funzionalità dell'edificio

- 15.01 - Presenza di ballatoi non tipologici
15.02 - Presenza di volumi di scarsa consistenza.
15.03 - Altro.

16 – Coerenza architettonica con l'impianto rurale

- 16.01 - Elemento di nucleo rurale originario.
16.02 - Alterato pesantemente.
16.03 - Alterato mediamente.
16.04 - Leggibile.
16.05 - Non coerente.
16.06 - Interventi epoche

17 – Caratterizzazione architettonica

- 17.01 - Globale dell'edificio.
17.02 - Globale degli esterni.
17.03 - Globale degli interni.
17.04 - Elementi isolati.
17.05 - Nessuno.

18 – Elementi decorativi originari di interesse

	B	M	C
18.01 - Cornici e mensole di gronda.	<input type="checkbox"/>	<input type="checkbox"/>	<input type="checkbox"/>
18.02 - Contorni alle aperture.	<input type="checkbox"/>	<input type="checkbox"/>	<input type="checkbox"/>
18.03 - Elementi isolati	<input type="checkbox"/>	<input type="checkbox"/>	<input type="checkbox"/>
18.04 - Decorazioni interne.	<input type="checkbox"/>	<input type="checkbox"/>	<input type="checkbox"/>
18.05 - Muri di cinta originari, portali, etc.	<input type="checkbox"/>	<input type="checkbox"/>	<input type="checkbox"/>
18.06 - Altri:	<input type="checkbox"/>	<input type="checkbox"/>	<input type="checkbox"/>

B = buono - M = medio - C = carente

19 – Dotazione di servizi

- 19.01 - Energia elettrica.
19.02 - Gas.
19.03 - Riscaldamento.
19.04 - Acqua.
19.05 - Fognatura.
19.06 - Latrina interna.
19.07 - Bagno interno.

Grado di protezione

7

Volume superfetativo, utilizzato come ampliamento dell'attività di falegnameria.

Corte Rurale: I Molini

Località ... Molini
Via/Piazza ... Valle Molini, n° ...
N.C.T. Foglio 32; Mapp. 59,60.

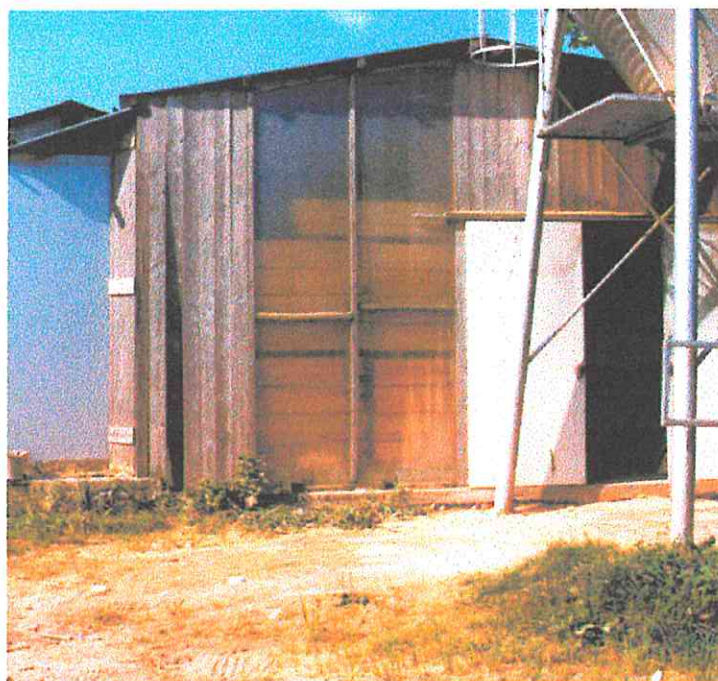

Corte Rurale: I Molini

3 – Epoca di costruzione

3.01 – Secolo XX.

3.02 – Periodo

4 – Presenza al catasto

4.01 - Napoleonico.

4.02 - Austriaco.

4.03 - Impianto.

4.04 - Attuale.

4.05 - Non censito.

5 – Dati stereometrici

5.01 – Superficie coperta mq 157,50.

5.02 – H gronda m 3,90.

5.03 – H media di gronda m

5.04 – Volume mc 614,25.

5.05 – N° max piani 1.

5.06 – N° abitanti

5.07 – N° alloggi

5.08 – N° vani residenza

5.09 – N° vani altro uso 1.

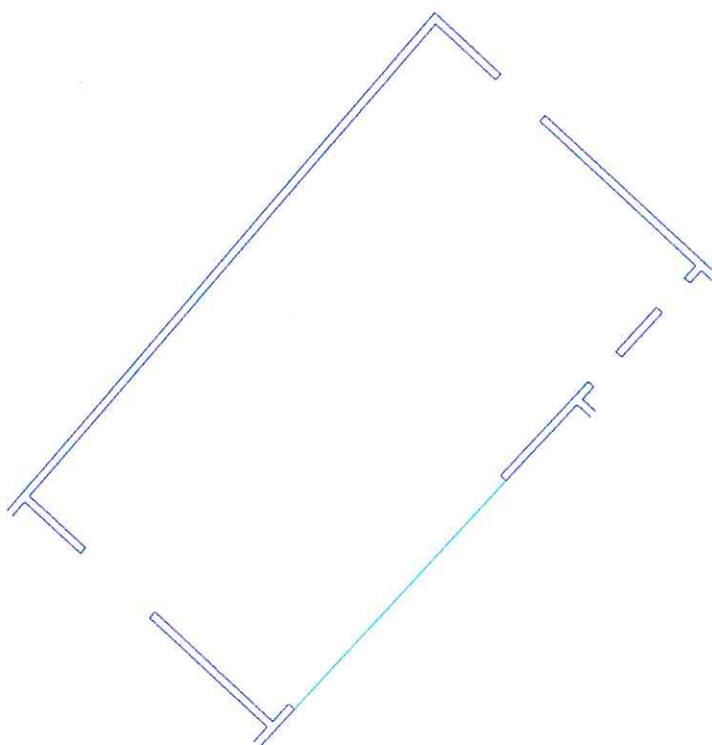

Pianta piano terra sc. 1/200.

Corte Rurale: I Molini

6 – Strutture verticali

	B	M	C
6.01 - Legno	<input type="checkbox"/>	<input checked="" type="checkbox"/>	<input type="checkbox"/>
6.02 - Laterizio	<input type="checkbox"/>	<input type="checkbox"/>	<input type="checkbox"/>
6.03 - Sasso	<input type="checkbox"/>	<input type="checkbox"/>	<input type="checkbox"/>
6.04 - Ferro	<input type="checkbox"/>	<input checked="" type="checkbox"/>	<input type="checkbox"/>
6.05 - Forati di cemento	<input type="checkbox"/>	<input type="checkbox"/>	<input type="checkbox"/>
6.06 - C. A.	<input type="checkbox"/>	<input type="checkbox"/>	<input type="checkbox"/>
6.07 - Altro: Materiali plastici.	<input type="checkbox"/>	<input checked="" type="checkbox"/>	<input type="checkbox"/>

B = buono – M = medio – C = carente

7 – Strutture orizzontali

	B	M	C
7.01 - Ferro	<input type="checkbox"/>	<input type="checkbox"/>	<input type="checkbox"/>
7.02 - Laterocemento	<input type="checkbox"/>	<input type="checkbox"/>	<input type="checkbox"/>
7.03 - C.A.	<input type="checkbox"/>	<input type="checkbox"/>	<input type="checkbox"/>
7.04 - Legno	<input type="checkbox"/>	<input type="checkbox"/>	<input type="checkbox"/>
7.05 - Altro:	<input type="checkbox"/>	<input type="checkbox"/>	<input type="checkbox"/>

B = buono – M = medio – C = carente

8 – Coperture

	B	M	C
8.01 - Piano	<input type="checkbox"/>	<input type="checkbox"/>	<input type="checkbox"/>
8.02 - 1 falda	<input type="checkbox"/>	<input type="checkbox"/>	<input type="checkbox"/>
8.03 - 2 falde	<input type="checkbox"/>	<input checked="" type="checkbox"/>	<input type="checkbox"/>
8.04 - Padiglione	<input type="checkbox"/>	<input type="checkbox"/>	<input type="checkbox"/>
8.05 - A volta	<input type="checkbox"/>	<input type="checkbox"/>	<input type="checkbox"/>

B = buono – M = medio – C = carente

8.1 – Struttura di copertura

	B	M	C
8.1.01 - Legno	<input type="checkbox"/>	<input type="checkbox"/>	<input type="checkbox"/>
8.1.02 - Laterizio	<input type="checkbox"/>	<input type="checkbox"/>	<input type="checkbox"/>
8.1.03 - Laterocemento	<input type="checkbox"/>	<input type="checkbox"/>	<input type="checkbox"/>
8.1.04 - Ferro	<input type="checkbox"/>	<input checked="" type="checkbox"/>	<input type="checkbox"/>
8.1.05 - C. A.	<input type="checkbox"/>	<input type="checkbox"/>	<input type="checkbox"/>
8.1.06 - Altro:	<input type="checkbox"/>	<input type="checkbox"/>	<input type="checkbox"/>

B = buono – M = medio – C = carente

8.2 – Manto di copertura

	B	M	C
8.2.01 - Laterizio	<input type="checkbox"/>	<input type="checkbox"/>	<input type="checkbox"/>
8.2.02 - Lamiera / fibrocemento	<input type="checkbox"/>	<input checked="" type="checkbox"/>	<input type="checkbox"/>
8.2.03 - Copertina catramata	<input type="checkbox"/>	<input type="checkbox"/>	<input type="checkbox"/>
8.2.04 - Altro:	<input type="checkbox"/>	<input type="checkbox"/>	<input type="checkbox"/>

B = buono – M = medio – C = carente

9 – Tipologia

9.01 -	<input type="checkbox"/>	Villa / Casa padronale.
9.02 -	<input type="checkbox"/>	Edificio isolato.
9.03 -	<input type="checkbox"/>	Edificio a blocco.
9.04 -	<input type="checkbox"/>	Edificio a schiera.
9.05 -	<input type="checkbox"/>	Edificio in linea.
9.06 -	<input type="checkbox"/>	Stalla/fienile.
9.07 -	<input type="checkbox"/>	Capannone.
9.08 -	<input type="checkbox"/>	Autorimessa.
9.09 -	<input type="checkbox"/>	Portico/barchessa.
9.10 -	<input type="checkbox"/>	Tettoia aperta.
9.11 -	<input type="checkbox"/>	Volume tecnico (silos, vasca, cisterna).
9.12 -	<input checked="" type="checkbox"/>	Altro:

10 – Vincoli

10.01 -	<input type="checkbox"/>	L. 1089/39.
10.02 -	<input checked="" type="checkbox"/>	L. 1497/39 – L. 431/86.
10.03 -	<input checked="" type="checkbox"/>	L.R. 24/85 art. 10.
10.04 -	<input type="checkbox"/>	Altri vincoli
10.05 -	<input type="checkbox"/>	Fascia di rispetto stradale.

11 – Proprietà

11.01 -	<input checked="" type="checkbox"/>	Privata personale.
11.02 -	<input type="checkbox"/>	Privata condominio.
11.03 -	<input type="checkbox"/>	Società.
11.04 -	<input type="checkbox"/>	Ente pubblico.
11.05 -	<input type="checkbox"/>	Ente religioso.
11.06 -	<input type="checkbox"/>	Altro.

12 – Titolo di godimento

12.01 -	<input checked="" type="checkbox"/>	Proprietà n° 1.
12.01 -	<input type="checkbox"/>	Affitto n°
12.01 -	<input type="checkbox"/>	Altro n°

Corte Rurale: I Molini

13 – Destinazione d'uso

	PT	PP	AP	DP	NO
13.01 - Residenza connessa alla conduzione del fondo.	<input type="checkbox"/>	<input type="checkbox"/>	<input type="checkbox"/>	<input type="checkbox"/>	<input type="checkbox"/>
13.02 - Annesso rustico di azienda attiva.	<input type="checkbox"/>	<input type="checkbox"/>	<input type="checkbox"/>	<input type="checkbox"/>	<input type="checkbox"/>
13.03 - Annesso di servizio all'abitazione o all'azienda.	<input type="checkbox"/>	<input type="checkbox"/>	<input type="checkbox"/>	<input type="checkbox"/>	<input type="checkbox"/>
13.04 - Residenza non connessa all'azienda.	<input type="checkbox"/>	<input type="checkbox"/>	<input type="checkbox"/>	<input type="checkbox"/>	<input type="checkbox"/>
13.05 - Annesso di servizio alla stessa.	<input type="checkbox"/>	<input type="checkbox"/>	<input type="checkbox"/>	<input type="checkbox"/>	<input type="checkbox"/>
13.06 - Altro: Falegnameria.	<input checked="" type="checkbox"/>	<input type="checkbox"/>	<input type="checkbox"/>	<input checked="" type="checkbox"/>	<input type="checkbox"/>
13.07 - Non utilizzato.	<input type="checkbox"/>	<input type="checkbox"/>	<input type="checkbox"/>	<input type="checkbox"/>	<input type="checkbox"/>

PT = piano terra - PP = piano primo - AP = altro piano
DP = destinazione principale - NO = non occupato

14 – Funzionalità alla zona agricola

- 14.01 - Elementi di azienda attiva.
14.02 - Elemento non più funzionale all'attività.
14.03 - In parziale disuso.
14.04 - Non utilizzato da _____ anni.
14.05 - In difformità con la ruralità della zona:
14.05.01 - Compatibile.
14.05.01 - Incompatibile.

15 – Ulteriori elementi circa la funzionalità dell'edificio

- 15.01 - Presenza di ballatoi non tipologici
15.02 - Presenza di volumi di scarsa consistenza.
15.03 - Altro.

16 – Coerenza architettonica con l'impianto rurale

- 16.01 - Elemento di nucleo rurale originario.
16.02 - Alterato pesantemente.
16.03 - Alterato mediamente.
16.04 - Leggibile.
16.05 - Non coerente.
16.06 - Interventi epoche

17 – Caratterizzazione architettonica

- 17.01 - Globale dell'edificio.
17.02 - Globale degli esterni.
17.03 - Globale degli interni.
17.04 - Elementi isolati.
17.05 - Nessuno.

18 – Elementi decorativi originari di interesse

	B	M	C
18.01 - Cornici e mensole di gronda.	<input type="checkbox"/>	<input type="checkbox"/>	<input type="checkbox"/>
18.02 - Contorni alle aperture.	<input type="checkbox"/>	<input type="checkbox"/>	<input type="checkbox"/>
18.03 - Elementi isolati	<input type="checkbox"/>	<input type="checkbox"/>	<input type="checkbox"/>
18.04 - Decorazioni interne.	<input type="checkbox"/>	<input type="checkbox"/>	<input type="checkbox"/>
18.05 - Muri di cinta originari, portali, etc.	<input type="checkbox"/>	<input type="checkbox"/>	<input type="checkbox"/>
18.06 - Altri:	<input type="checkbox"/>	<input type="checkbox"/>	<input type="checkbox"/>

B = buono - M = medio - C = carente

19 – Dotazione di servizi

- 19.01 - Energia elettrica.
19.02 - Gas.
19.03 - Riscaldamento.
19.04 - Acqua.
19.05 - Fognatura.
19.06 - Latrina interna.
19.07 - Bagno interno.

Grado di protezione

7

Volume superfetativo, utilizzato come ampliamento dell'attività di falegnameria.

Corte Rurale: I Molini

Località ... Molini

Via/Piazza ... Valle Molini, n° ...

N.C.T. Foglio 32; Mapp. 60.

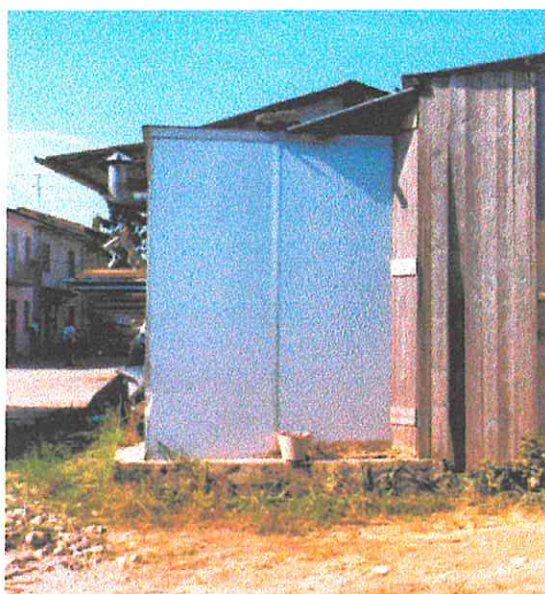

Corte Rurale: I Molini

3 – Epoca di costruzione

3.01 – Secolo XX.

3.02 – Periodo

4 – Presenza al catasto

4.01 - Napoleonico.

4.02 - Austriaco.

4.03 - Impianto.

4.04 - Attuale.

4.05 - Non censito.

5 – Dati stereometrici

5.01 – Superficie coperta mq 20,80.

5.02 – H gronda m 3,50.

5.03 – H media di gronda m

5.04 – Volume mc 72,80.

5.05 – N° max piani 1.

5.06 – N° abitanti

5.07 – N° alloggi

5.08 – N° vani residenza

5.09 – N° vani altro uso 1.

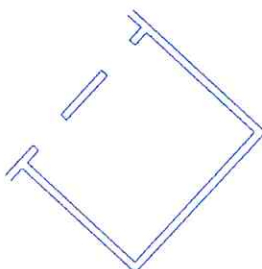

Pianta piano terra sc. 1/200.

Corte Rurale: I Molini

6 – Strutture verticali

	B	M	C
6.01 - Legno	<input type="checkbox"/>	<input type="checkbox"/>	<input type="checkbox"/>
6.02 - Laterizio	<input type="checkbox"/>	<input type="checkbox"/>	<input type="checkbox"/>
6.03 - Sasso	<input type="checkbox"/>	<input type="checkbox"/>	<input type="checkbox"/>
6.04 - Ferro	<input type="checkbox"/>	<input checked="" type="checkbox"/>	<input type="checkbox"/>
6.05 - Forati di cemento	<input type="checkbox"/>	<input type="checkbox"/>	<input type="checkbox"/>
6.06 - C. A.	<input type="checkbox"/>	<input type="checkbox"/>	<input type="checkbox"/>
6.07 - Altro: Pannelli metallici.	<input type="checkbox"/>	<input checked="" type="checkbox"/>	<input type="checkbox"/>

B = buono – M = medio – C = carente

7 – Strutture orizzontali

	B	M	C
7.01 - Ferro	<input type="checkbox"/>	<input type="checkbox"/>	<input type="checkbox"/>
7.02 - Laterocemento	<input type="checkbox"/>	<input type="checkbox"/>	<input type="checkbox"/>
7.03 - C.A.	<input type="checkbox"/>	<input type="checkbox"/>	<input type="checkbox"/>
7.04 - Legno	<input type="checkbox"/>	<input type="checkbox"/>	<input type="checkbox"/>
7.05 - Altro:	<input type="checkbox"/>	<input type="checkbox"/>	<input type="checkbox"/>

B = buono – M = medio – C = carente

8 – Coperture

	B	M	C
8.01 - Piano	<input type="checkbox"/>	<input checked="" type="checkbox"/>	<input type="checkbox"/>
8.02 - 1 falda	<input type="checkbox"/>	<input type="checkbox"/>	<input type="checkbox"/>
8.03 - 2 falde	<input type="checkbox"/>	<input type="checkbox"/>	<input type="checkbox"/>
8.04 - Padiglione	<input type="checkbox"/>	<input type="checkbox"/>	<input type="checkbox"/>
8.05 - A volta	<input type="checkbox"/>	<input type="checkbox"/>	<input type="checkbox"/>

B = buono – M = medio – C = carente

8.1 – Struttura di copertura

	B	M	C
8.1.01 - Legno	<input type="checkbox"/>	<input type="checkbox"/>	<input type="checkbox"/>
8.1.02 - Laterizio	<input type="checkbox"/>	<input type="checkbox"/>	<input type="checkbox"/>
8.1.03 - Laterocemento	<input type="checkbox"/>	<input type="checkbox"/>	<input type="checkbox"/>
8.1.04 - Ferro	<input type="checkbox"/>	<input checked="" type="checkbox"/>	<input type="checkbox"/>
8.1.05 - C. A.	<input type="checkbox"/>	<input type="checkbox"/>	<input type="checkbox"/>
8.1.06 - Altro:	<input type="checkbox"/>	<input type="checkbox"/>	<input type="checkbox"/>

B = buono – M = medio – C = carente

8.2 – Manto di copertura

	B	M	C
8.2.01 - Laterizio	<input type="checkbox"/>	<input type="checkbox"/>	<input type="checkbox"/>
8.2.02 - Lamiera / fibrocemento	<input type="checkbox"/>	<input type="checkbox"/>	<input type="checkbox"/>
8.2.03 - Copertina catramata	<input type="checkbox"/>	<input type="checkbox"/>	<input type="checkbox"/>
8.2.04 - Altro:	<input type="checkbox"/>	<input type="checkbox"/>	<input type="checkbox"/>

B = buono – M = medio – C = carente

9 – Tipologia

9.01 - <input type="checkbox"/>	Villa / Casa padronale.
9.02 - <input type="checkbox"/>	Edificio isolato.
9.03 - <input type="checkbox"/>	Edificio a blocco.
9.04 - <input type="checkbox"/>	Edificio a schiera.
9.05 - <input type="checkbox"/>	Edificio in linea.
9.06 - <input type="checkbox"/>	Stalla/fienile.
9.07 - <input type="checkbox"/>	Capannone.
9.08 - <input type="checkbox"/>	Autorimessa.
9.09 - <input type="checkbox"/>	Portico/barchessa.
9.10 - <input type="checkbox"/>	Tettoia aperta.
9.11 - <input checked="" type="checkbox"/>	Volume tecnico (silos, vasca, cisterna).
9.12 - <input type="checkbox"/>	Altro:

10 – Vincoli

10.01 - <input type="checkbox"/>	L. 1089/39.
10.02 - <input checked="" type="checkbox"/>	L. 1497/39 – L. 431/86.
10.03 - <input checked="" type="checkbox"/>	L.R. 24/85 art. 10.
10.04 - <input type="checkbox"/>	Altri vincoli
10.05 - <input type="checkbox"/>	Fascia di rispetto stradale.

11 – Proprietà

11.01 - <input checked="" type="checkbox"/>	Privata personale.
11.02 - <input type="checkbox"/>	Privata condominio.
11.03 - <input type="checkbox"/>	Società.
11.04 - <input type="checkbox"/>	Ente pubblico.
11.05 - <input type="checkbox"/>	Ente religioso.
11.06 - <input type="checkbox"/>	Altro.

12 – Titolo di godimento

12.01 - <input checked="" type="checkbox"/>	Proprietà n° 1.
12.01 - <input type="checkbox"/>	Affitto n°
12.01 - <input type="checkbox"/>	Altro n°

Corte Rurale: I Molini

13 – Destinazione d'uso

	PT	PP	AP	DP	NO
13.01 - Residenza connessa alla conduzione del fondo.	<input type="checkbox"/>	<input type="checkbox"/>	<input type="checkbox"/>	<input type="checkbox"/>	<input type="checkbox"/>
13.02 - Annesso rustico di azienda attiva.	<input type="checkbox"/>	<input type="checkbox"/>	<input type="checkbox"/>	<input type="checkbox"/>	<input type="checkbox"/>
13.03 - Annesso di servizio all'abitazione o all'azienda.	<input type="checkbox"/>	<input type="checkbox"/>	<input type="checkbox"/>	<input type="checkbox"/>	<input type="checkbox"/>
13.04 - Residenza non connessa all'azienda.	<input type="checkbox"/>	<input type="checkbox"/>	<input type="checkbox"/>	<input type="checkbox"/>	<input type="checkbox"/>
13.05 - Annesso di servizio alla stessa.	<input type="checkbox"/>	<input type="checkbox"/>	<input type="checkbox"/>	<input type="checkbox"/>	<input type="checkbox"/>
13.06 - Altro: Essiccatoio legna.	<input checked="" type="checkbox"/>	<input type="checkbox"/>	<input type="checkbox"/>	<input checked="" type="checkbox"/>	<input type="checkbox"/>
13.07 - Non utilizzato.	<input type="checkbox"/>	<input type="checkbox"/>	<input type="checkbox"/>	<input type="checkbox"/>	<input type="checkbox"/>

PT = piano terra - PP = piano primo - AP = altro piano
DP = destinazione principale - NO = non occupato

14 – Funzionalità alla zona agricola

- 14.01 - Elementi di azienda attiva.
- 14.02 - Elemento non più funzionale all'attività.
- 14.03 - In parziale disuso.
- 14.04 - Non utilizzato da _____ anni.
- 14.05 - In difformità con la ruralità della zona:
 - 14.05.01 - Compatibile.
 - 14.05.01 - Incompatibile.

15 – Ulteriori elementi circa la funzionalità dell'edificio

- 15.01 - Presenza di ballatoi non tipologici
- 15.02 - Presenza di volumi di scarsa consistenza.
- 15.03 - Altro.

16 – Coerenza architettonica con l'impianto rurale

- 16.01 - Elemento di nucleo rurale originario.
- 16.02 - Alterato pesantemente.
- 16.03 - Alterato mediamente.
- 16.04 - Leggibile.
- 16.05 - Non coerente.
- 16.06 - Interventi epoche _____

17 – Caratterizzazione architettonica

- 17.01 - Globale dell'edificio.
- 17.02 - Globale degli esterni.
- 17.03 - Globale degli interni.
- 17.04 - Elementi isolati.
- 17.05 - Nessuno.

18 – Elementi decorativi originari di interesse

	B	M	C
18.01 - Cornici e mensole di gronda.	<input type="checkbox"/>	<input type="checkbox"/>	<input type="checkbox"/>
18.02 - Contorni alle aperture.	<input type="checkbox"/>	<input type="checkbox"/>	<input type="checkbox"/>
18.03 - Elementi isolati	<input type="checkbox"/>	<input type="checkbox"/>	<input type="checkbox"/>
18.04 - Decorazioni interne.	<input type="checkbox"/>	<input type="checkbox"/>	<input type="checkbox"/>
18.05 - Muri di cinta originari, portali, etc.	<input type="checkbox"/>	<input type="checkbox"/>	<input type="checkbox"/>
18.06 - Altri:	<input type="checkbox"/>	<input type="checkbox"/>	<input type="checkbox"/>

B = buono - M = medio - C = carente

19 – Dotazione di servizi

- 19.01 - Energia elettrica.
- 19.02 - Gas.
- 19.03 - Riscaldamento.
- 19.04 - Acqua.
- 19.05 - Fognatura.
- 19.06 - Latrina interna.
- 19.07 - Bagno interno.

Grado di protezione

7

Corte Rurale: I Molini

Località ... Molini

Via/Piazza ... Valle Molini, n° ...

N.C.T. Foglio 32; Mapp. 60.



Corte Rurale: I Molini

3 – Epoca di costruzione

3.01 – Secolo XX.

3.02 – Periodo

4 – Presenza al catasto

4.01 - Napoleonico.

4.02 - Austriaco.

4.03 - Impianto.

4.04 - Attuale.

4.05 - Non censito.

5 – Dati stereometrici

5.01 – Superficie coperta mq 18,90.

5.02 – H gronda m 2,30.

5.03 – H media di gronda m

5.04 – Volume mc 43,50.

5.05 – N° max piani 1.

5.06 – N° abitanti

5.07 – N° alloggi

5.08 – N° vani residenza

5.09 – N° vani altro uso 1.

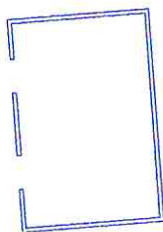

Pianta piano terra sc. 1/200.

Corte Rurale: I Molini

6 – Strutture verticali

	B	M	C
6.01 - Legno	<input type="checkbox"/>	<input type="checkbox"/>	<input type="checkbox"/>
6.02 - Laterizio	<input type="checkbox"/>	<input type="checkbox"/>	<input type="checkbox"/>
6.03 - Sasso	<input type="checkbox"/>	<input type="checkbox"/>	<input type="checkbox"/>
6.04 - Ferro	<input type="checkbox"/>	<input checked="" type="checkbox"/>	<input type="checkbox"/>
6.05 - Forati di cemento	<input type="checkbox"/>	<input type="checkbox"/>	<input type="checkbox"/>
6.06 - C. A.	<input type="checkbox"/>	<input type="checkbox"/>	<input type="checkbox"/>
6.07 - Altro: Pannelli metallici.	<input type="checkbox"/>	<input checked="" type="checkbox"/>	<input type="checkbox"/>

B = buono – M = medio – C = carente

7 – Strutture orizzontali

	B	M	C
7.01 - Ferro	<input type="checkbox"/>	<input type="checkbox"/>	<input type="checkbox"/>
7.02 - Laterocemento	<input type="checkbox"/>	<input type="checkbox"/>	<input type="checkbox"/>
7.03 - C.A.	<input type="checkbox"/>	<input type="checkbox"/>	<input type="checkbox"/>
7.04 - Legno	<input type="checkbox"/>	<input type="checkbox"/>	<input type="checkbox"/>
7.05 - Altro:	<input type="checkbox"/>	<input type="checkbox"/>	<input type="checkbox"/>

B = buono – M = medio – C = carente

8 – Coperture

	B	M	C
8.01 - Piano	<input type="checkbox"/>	<input checked="" type="checkbox"/>	<input type="checkbox"/>
8.02 - 1 falda	<input type="checkbox"/>	<input type="checkbox"/>	<input type="checkbox"/>
8.03 - 2 falde	<input type="checkbox"/>	<input type="checkbox"/>	<input type="checkbox"/>
8.04 - Padiglione	<input type="checkbox"/>	<input type="checkbox"/>	<input type="checkbox"/>
8.05 - A volta	<input type="checkbox"/>	<input type="checkbox"/>	<input type="checkbox"/>

B = buono – M = medio – C = carente

8.1 – Struttura di copertura

	B	M	C
8.1.01 - Legno	<input type="checkbox"/>	<input type="checkbox"/>	<input type="checkbox"/>
8.1.02 - Laterizio	<input type="checkbox"/>	<input type="checkbox"/>	<input type="checkbox"/>
8.1.03 - Laterocemento	<input type="checkbox"/>	<input type="checkbox"/>	<input type="checkbox"/>
8.1.04 - Ferro	<input type="checkbox"/>	<input checked="" type="checkbox"/>	<input type="checkbox"/>
8.1.05 - C. A.	<input type="checkbox"/>	<input type="checkbox"/>	<input type="checkbox"/>
8.1.06 - Altro:	<input type="checkbox"/>	<input type="checkbox"/>	<input type="checkbox"/>

B = buono – M = medio – C = carente

8.2 – Manto di copertura

	B	M	C
8.2.01 - Laterizio	<input type="checkbox"/>	<input type="checkbox"/>	<input type="checkbox"/>
8.2.02 - Lamiera / fibrocemento	<input type="checkbox"/>	<input type="checkbox"/>	<input type="checkbox"/>
8.2.03 - Copertina catramata	<input type="checkbox"/>	<input type="checkbox"/>	<input type="checkbox"/>
8.2.04 - Altro:	<input type="checkbox"/>	<input type="checkbox"/>	<input type="checkbox"/>

B = buono – M = medio – C = carente

9 – Tipologia

9.01 - <input type="checkbox"/>	Villa / Casa padronale.
9.02 - <input type="checkbox"/>	Edificio isolato.
9.03 - <input type="checkbox"/>	Edificio a blocco.
9.04 - <input type="checkbox"/>	Edificio a schiera.
9.05 - <input type="checkbox"/>	Edificio in linea.
9.06 - <input type="checkbox"/>	Stalla/fienile.
9.07 - <input type="checkbox"/>	Capannone.
9.08 - <input type="checkbox"/>	Autorimessa.
9.09 - <input type="checkbox"/>	Portico/barchessa.
9.10 - <input type="checkbox"/>	Tettoia aperta.
9.11 - <input checked="" type="checkbox"/>	Volume tecnico (silos, vasca, cisterna).
9.12 - <input type="checkbox"/>	Altro:

10 – Vincoli

10.01 - <input type="checkbox"/>	L. 1089/39.
10.02 - <input checked="" type="checkbox"/>	L. 1497/39 – L. 431/86.
10.03 - <input checked="" type="checkbox"/>	L.R. 24/85 art. 10.
10.04 - <input type="checkbox"/>	Altri vincoli
10.05 - <input type="checkbox"/>	Fascia di rispetto stradale.

11 – Proprietà

11.01 - <input type="checkbox"/>	Privata personale.
11.02 - <input type="checkbox"/>	Privata condominio.
11.03 - <input type="checkbox"/>	Società.
11.04 - <input checked="" type="checkbox"/>	Ente pubblico.
11.05 - <input type="checkbox"/>	Ente religioso.
11.06 - <input type="checkbox"/>	Altro.

12 – Titolo di godimento

12.01 - <input checked="" type="checkbox"/>	Proprietà n° 1.
12.01 - <input type="checkbox"/>	Affitto n°
12.01 - <input type="checkbox"/>	Altro n°

Corte Rurale: I Molini

13 – Destinazione d'uso

	PT	PP	AP	DP	NO
13.01 - Residenza connessa alla conduzione del fondo.	<input type="checkbox"/>	<input type="checkbox"/>	<input type="checkbox"/>	<input type="checkbox"/>	<input type="checkbox"/>
13.02 - Annesso rustico di azienda attiva.	<input type="checkbox"/>	<input type="checkbox"/>	<input type="checkbox"/>	<input type="checkbox"/>	<input type="checkbox"/>
13.03 - Annesso di servizio all'abitazione o all'azienda.	<input type="checkbox"/>	<input type="checkbox"/>	<input type="checkbox"/>	<input type="checkbox"/>	<input type="checkbox"/>
13.04 - Residenza non connessa all'azienda.	<input type="checkbox"/>	<input type="checkbox"/>	<input type="checkbox"/>	<input type="checkbox"/>	<input type="checkbox"/>
13.05 - Annesso di servizio alla stessa.	<input type="checkbox"/>	<input type="checkbox"/>	<input type="checkbox"/>	<input type="checkbox"/>	<input type="checkbox"/>
13.06 - Altro: Cabina elettrica.	<input checked="" type="checkbox"/>	<input type="checkbox"/>	<input type="checkbox"/>	<input checked="" type="checkbox"/>	<input type="checkbox"/>
13.07 - Non utilizzato.	<input type="checkbox"/>	<input type="checkbox"/>	<input type="checkbox"/>	<input type="checkbox"/>	<input type="checkbox"/>

PT = piano terra - PP = piano primo - AP = altro piano
DP = destinazione principale - NO = non occupato

14 – Funzionalità alla zona agricola

- 14.01 - Elementi di azienda attiva.
14.02 - Elemento non più funzionale all'attività.
14.03 - In parziale disuso.
14.04 - Non utilizzato da _____ anni.
14.05 - In difformità con la ruralità della zona:
14.05.01 - Compatibile.
14.05.01 - Incompatibile.

15 – Ulteriori elementi circa la funzionalità dell'edificio

- 15.01 - Presenza di ballatoi non tipologici
15.02 - Presenza di volumi di scarsa consistenza.
15.03 - Altro.

16 – Coerenza architettonica con l'impianto rurale

- 16.01 - Elemento di nucleo rurale originario.
16.02 - Alterato pesantemente.
16.03 - Alterato mediamente.
16.04 - Leggibile.
16.05 - Non coerente.
16.06 - Interventi epoche

17 – Caratterizzazione architettonica

- 17.01 - Globale dell'edificio.
17.02 - Globale degli esterni.
17.03 - Globale degli interni.
17.04 - Elementi isolati.
17.05 - Nessuno.

18 – Elementi decorativi originari di interesse

	B	M	C
18.01 - Cornici e mensole di gronda.	<input type="checkbox"/>	<input type="checkbox"/>	<input type="checkbox"/>
18.02 - Contorni alle aperture.	<input type="checkbox"/>	<input type="checkbox"/>	<input type="checkbox"/>
18.03 - Elementi isolati	<input type="checkbox"/>	<input type="checkbox"/>	<input type="checkbox"/>
18.04 - Decorazioni interne.	<input type="checkbox"/>	<input type="checkbox"/>	<input type="checkbox"/>
18.05 - Muri di cinta originari, portali, etc.	<input type="checkbox"/>	<input type="checkbox"/>	<input type="checkbox"/>
18.06 - Altri:	<input type="checkbox"/>	<input type="checkbox"/>	<input type="checkbox"/>

B = buono - M = medio - C = carente

19 – Dotazione di servizi

- 19.01 - Energia elettrica.
19.02 - Gas.
19.03 - Riscaldamento.
19.04 - Acqua.
19.05 - Fognatura.
19.06 - Latrina interna.
19.07 - Bagno interno.

Grado di protezione

5

Corte Rurale: I Molini

Località ... Molini

Via/Piazza ... Valle Molini, n° ...

N.C.T. Foglio 32; Mapp. 60.

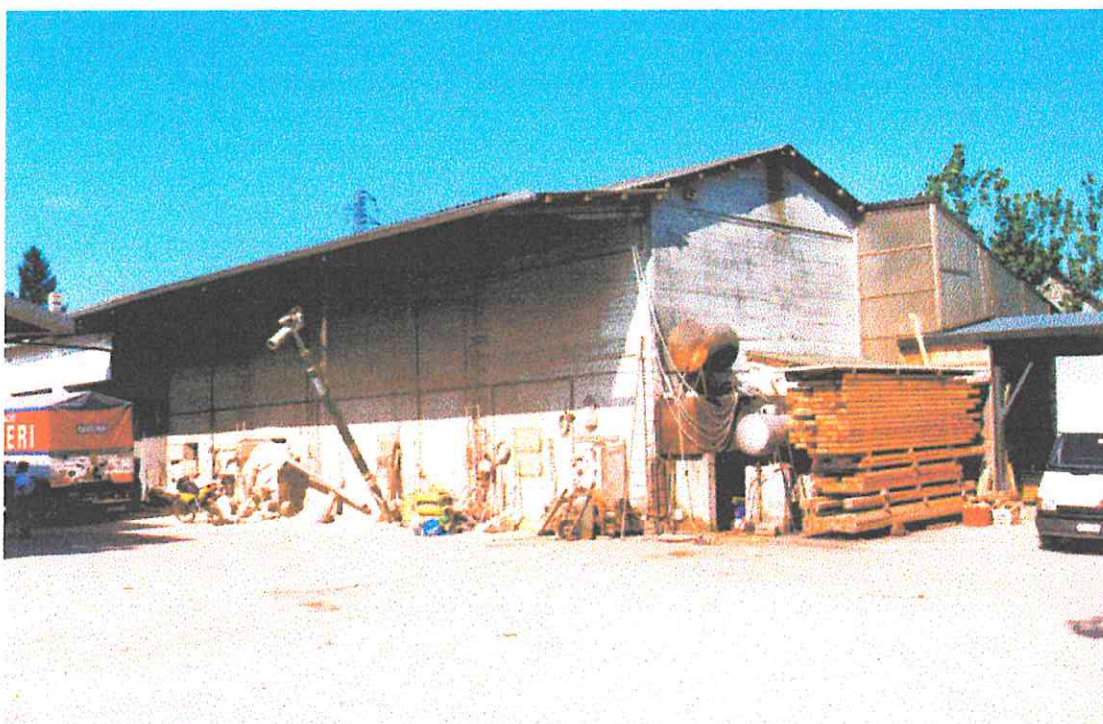

Corte Rurale: I Molini

3 – Epoca di costruzione

3.01 – Secolo XX.

3.02 – Periodo

4 – Presenza al catasto

4.01 - Napoleonico.

4.02 - Austriaco.

4.03 - Impianto.

4.04 - Attuale.

4.05 - Non censito.

5 – Dati stereometrici

5.01 – Superficie coperta mq 194,00.

5.02 – H gronda m 6,20.

5.03 – H media di gronda m

5.04 – Volume mc 1202,80.

5.05 – N° max piani 2.

5.06 – N° abitanti

5.07 – N° alloggi

5.08 – N° vani residenza

5.09 – N° vani altro uso 5.

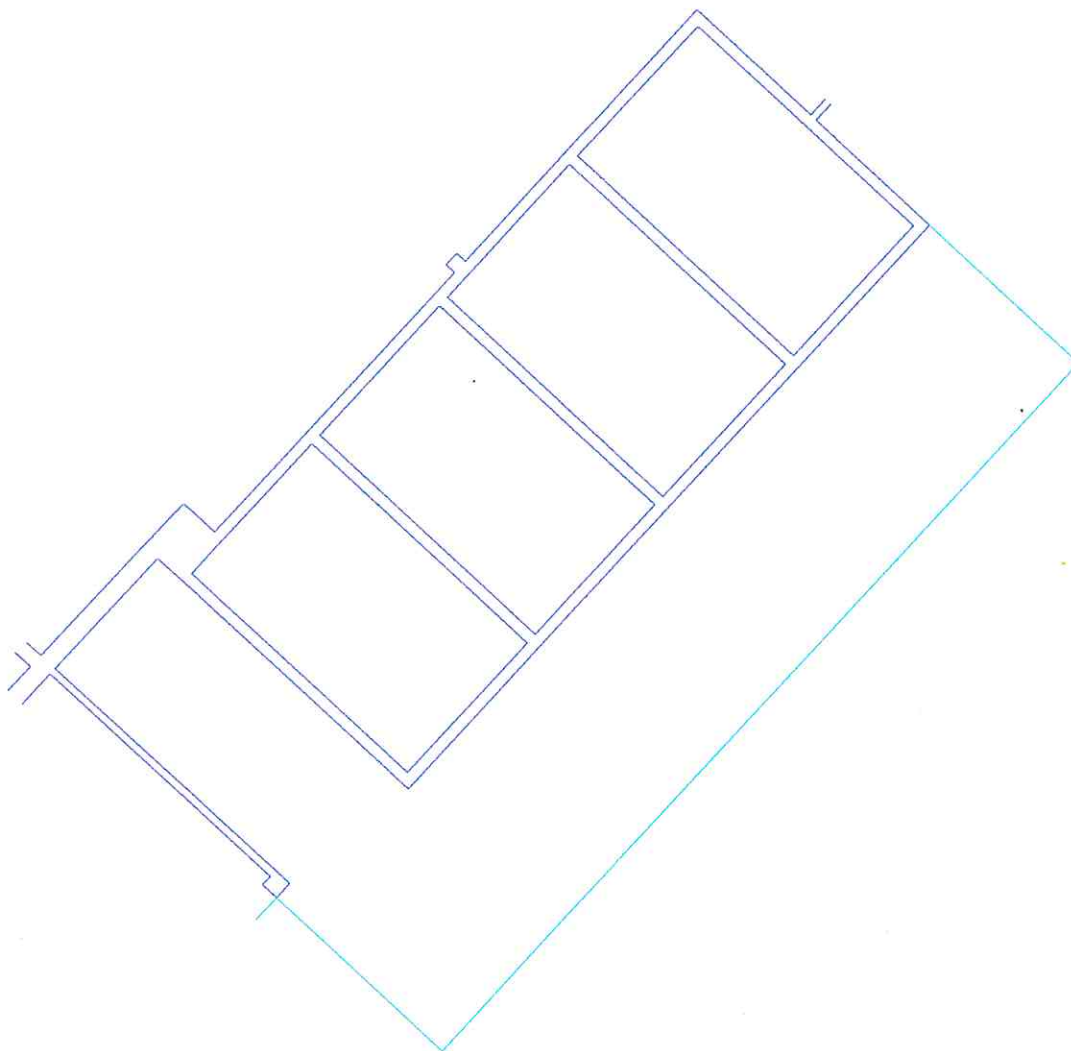

Pianta piano terra sc. 1/200.

Corte Rurale: I Molini

6 – Strutture verticali

	B	M	C
6.01 - Legno	<input type="checkbox"/>	<input type="checkbox"/>	<input type="checkbox"/>
6.02 - Laterizio	<input type="checkbox"/>	<input type="checkbox"/>	<input type="checkbox"/>
6.03 - Sasso	<input type="checkbox"/>	<input type="checkbox"/>	<input type="checkbox"/>
6.04 - Ferro	<input type="checkbox"/>	<input type="checkbox"/>	<input type="checkbox"/>
6.05 - Forati di cemento	<input type="checkbox"/>	<input type="checkbox"/>	<input type="checkbox"/>
6.06 - C. A.	<input type="checkbox"/>	<input checked="" type="checkbox"/>	<input type="checkbox"/>
6.07 - Altro:	<input type="checkbox"/>	<input type="checkbox"/>	<input type="checkbox"/>

B = buono – M = medio – C = carente

7 – Strutture orizzontali

	B	M	C
7.01 - Ferro	<input type="checkbox"/>	<input type="checkbox"/>	<input type="checkbox"/>
7.02 - Laterocemento	<input type="checkbox"/>	<input type="checkbox"/>	<input type="checkbox"/>
7.03 - C.A.	<input type="checkbox"/>	<input type="checkbox"/>	<input type="checkbox"/>
7.04 - Legno	<input type="checkbox"/>	<input type="checkbox"/>	<input type="checkbox"/>
7.05 - Altro:	<input type="checkbox"/>	<input type="checkbox"/>	<input type="checkbox"/>

B = buono – M = medio – C = carente

8 – Coperture

	B	M	C
8.01 - Piano	<input type="checkbox"/>	<input type="checkbox"/>	<input type="checkbox"/>
8.02 - 1 falda	<input type="checkbox"/>	<input type="checkbox"/>	<input type="checkbox"/>
8.03 - 2 falde	<input type="checkbox"/>	<input checked="" type="checkbox"/>	<input type="checkbox"/>
8.04 - Padiglione	<input type="checkbox"/>	<input type="checkbox"/>	<input type="checkbox"/>
8.05 - A volta	<input type="checkbox"/>	<input type="checkbox"/>	<input type="checkbox"/>

B = buono – M = medio – C = carente

8.1 – Struttura di copertura

	B	M	C
8.1.01 - Legno	<input type="checkbox"/>	<input type="checkbox"/>	<input type="checkbox"/>
8.1.02 - Laterizio	<input type="checkbox"/>	<input type="checkbox"/>	<input type="checkbox"/>
8.1.03 - Laterocemento	<input type="checkbox"/>	<input type="checkbox"/>	<input type="checkbox"/>
8.1.04 - Ferro	<input type="checkbox"/>	<input checked="" type="checkbox"/>	<input type="checkbox"/>
8.1.05 - C. A.	<input type="checkbox"/>	<input type="checkbox"/>	<input type="checkbox"/>
8.1.06 - Altro:	<input type="checkbox"/>	<input type="checkbox"/>	<input type="checkbox"/>

B = buono – M = medio – C = carente

8.2 – Manto di copertura

	B	M	C
8.2.01 - Laterizio	<input type="checkbox"/>	<input type="checkbox"/>	<input type="checkbox"/>
8.2.02 - Lamiera / fibrocemento	<input type="checkbox"/>	<input checked="" type="checkbox"/>	<input type="checkbox"/>
8.2.03 - Copertina catramata	<input type="checkbox"/>	<input type="checkbox"/>	<input type="checkbox"/>
8.2.04 - Altro:	<input type="checkbox"/>	<input type="checkbox"/>	<input type="checkbox"/>

B = buono – M = medio – C = carente

9 – Tipologia

9.01 - <input type="checkbox"/>	Villa / Casa padronale.
9.02 - <input type="checkbox"/>	Edificio isolato.
9.03 - <input type="checkbox"/>	Edificio a blocco.
9.04 - <input type="checkbox"/>	Edificio a schiera.
9.05 - <input checked="" type="checkbox"/>	Edificio in linea.
9.06 - <input type="checkbox"/>	Stalla/fienile.
9.07 - <input type="checkbox"/>	Capannone.
9.08 - <input type="checkbox"/>	Autorimessa.
9.09 - <input type="checkbox"/>	Portico/barchessa.
9.10 - <input type="checkbox"/>	Tettoia aperta.
9.11 - <input checked="" type="checkbox"/>	Volume tecnico (silos, vasca, cisterna).
9.12 - <input type="checkbox"/>	Altro:

10 – Vincoli

10.01 - <input type="checkbox"/>	L. 1089/39.
10.02 - <input checked="" type="checkbox"/>	L. 1497/39 – L. 431/86.
10.03 - <input checked="" type="checkbox"/>	L.R. 24/85 art. 10.
10.04 - <input type="checkbox"/>	Altri vincoli
10.05 - <input type="checkbox"/>	Fascia di rispetto stradale.

11 – Proprietà

11.01 - <input checked="" type="checkbox"/>	Privata personale.
11.02 - <input type="checkbox"/>	Privata condominio.
11.03 - <input type="checkbox"/>	Società.
11.04 - <input type="checkbox"/>	Ente pubblico.
11.05 - <input type="checkbox"/>	Ente religioso.
11.06 - <input type="checkbox"/>	Altro.

12 – Titolo di godimento

12.01 - <input checked="" type="checkbox"/>	Proprietà n°
12.01 - <input type="checkbox"/>	Affitto n°
12.01 - <input type="checkbox"/>	Altro n°

Corte Rurale: I Molini

13 – Destinazione d'uso

	PT	PP	AP	DP	NO
13.01 - Residenza connessa alla conduzione del fondo.	<input type="checkbox"/>	<input type="checkbox"/>	<input type="checkbox"/>	<input type="checkbox"/>	<input type="checkbox"/>
13.02 - Annesso rustico di azienda attiva.	<input type="checkbox"/>	<input type="checkbox"/>	<input type="checkbox"/>	<input type="checkbox"/>	<input type="checkbox"/>
13.03 - Annesso di servizio all'abitazione o all'azienda.	<input type="checkbox"/>	<input type="checkbox"/>	<input type="checkbox"/>	<input type="checkbox"/>	<input type="checkbox"/>
13.04 - Residenza non connessa all'azienda.	<input type="checkbox"/>	<input type="checkbox"/>	<input type="checkbox"/>	<input type="checkbox"/>	<input type="checkbox"/>
13.05 - Annesso di servizio alla stessa.	<input type="checkbox"/>	<input type="checkbox"/>	<input type="checkbox"/>	<input type="checkbox"/>	<input type="checkbox"/>
13.06 - Altro: Silos mangimi.	<input checked="" type="checkbox"/>	<input type="checkbox"/>	<input type="checkbox"/>	<input checked="" type="checkbox"/>	<input type="checkbox"/>
13.07 - Non utilizzato.	<input type="checkbox"/>	<input type="checkbox"/>	<input type="checkbox"/>	<input type="checkbox"/>	<input type="checkbox"/>

PT = piano terra - PP = piano primo - AP = altro piano
DP = destinazione principale - NO = non occupato

14 – Funzionalità alla zona agricola

- 14.01 - Elementi di azienda attiva.
14.02 - Elemento non più funzionale
all'attività.
14.03 - In parziale disuso.
14.04 - Non utilizzato da anni.
14.05 - In difformità con la ruralità della zona:
14.05.01 - Compatibile.
14.05.01 - Incompatibile.

**15 – Ulteriori elementi circa la funzionalità
dell'edificio**

- 15.01 - Presenza di ballatoi non tipologici
15.02 - Presenza di volumi di scarsa
consistenza.
15.03 - Altro.

**16 – Coerenza architettonica con l'impianto
rurale**

- 16.01 - Elemento di nucleo rurale originario.
16.02 - Alterato pesantemente.
16.03 - Alterato mediamente.
16.04 - Leggibile.
16.05 - Non coerente.
16.06 - Interventi epoche

17 – Caratterizzazione architettonica

- 17.01 - Globale dell'edificio.
17.02 - Globale degli esterni.
17.03 - Globale degli interni.
17.04 - Elementi isolati.
17.05 - Nessuno.

18 – Elementi decorativi originari di interesse

	B	M	C
18.01 - Cornici e mensole di gronda.	<input type="checkbox"/>	<input type="checkbox"/>	<input type="checkbox"/>
18.02 - Contorni alle aperture.	<input type="checkbox"/>	<input type="checkbox"/>	<input type="checkbox"/>
18.03 - Elementi isolati	<input type="checkbox"/>	<input type="checkbox"/>	<input type="checkbox"/>
18.04 - Decorazioni interne.	<input type="checkbox"/>	<input type="checkbox"/>	<input type="checkbox"/>
18.05 - Muri di cinta originari, portali, etc.	<input type="checkbox"/>	<input type="checkbox"/>	<input type="checkbox"/>
18.06 - Altri:	<input type="checkbox"/>	<input type="checkbox"/>	<input type="checkbox"/>

B = buono - M = medio - C = carente

19 – Dotazione di servizi

- 19.01 - Energia elettrica.
19.02 - Gas.
19.03 - Riscaldamento.
19.04 - Acqua.
19.05 - Fognatura.
19.06 - Latrina interna.
19.07 - Bagno interno.

Grado di protezione

5

**Capannone adibito a magazzino con tettoia di
scarso valore costruttivo.**

Corte Rurale: I Molini

Località ... Molini

Via/Piazza ... Valle Molini, n° ...

N.C.T. Foglio 32; Mapp. 60.



Corte Rurale: I Molini

3 – Epoca di costruzione

- 3.01 – Secolo XIX.
- 3.02 – Periodo

4 – Presenza al catasto

- 4.01 - Napoleonico.
- 4.02 - Austriaco.
- 4.03 - Impianto.
- 4.04 - Attuale.
- 4.05 - Non censito.

5 – Dati stereometrici

- 5.01 – Superficie coperta mq 117,00.
- 5.02 – H gronda m 6,50.
- 5.03 – H media di gronda m
- 5.04 – Volume mc 760,50.
- 5.05 – N° max piani 2.
- 5.06 – N° abitanti 3.
- 5.07 – N° alloggi 1.
- 5.08 – N° vani residenza 5.
- 5.09 – N° vani altro uso 3.

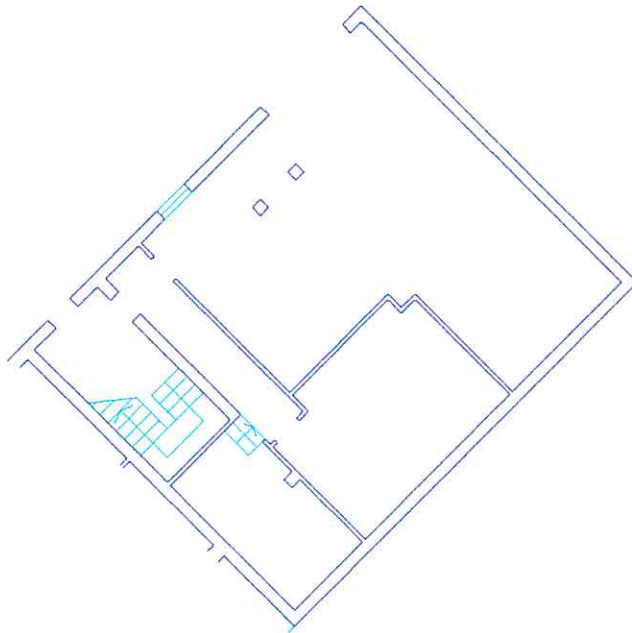

Pianta piano terra sc. 1/200.

Corte Rurale: I Molini

6 – Strutture verticali

	B	M	C
6.01 - Legno	<input type="checkbox"/>	<input type="checkbox"/>	<input type="checkbox"/>
6.02 - Laterizio	<input checked="" type="checkbox"/>	<input type="checkbox"/>	<input type="checkbox"/>
6.03 - Sasso	<input checked="" type="checkbox"/>	<input type="checkbox"/>	<input type="checkbox"/>
6.04 - Ferro	<input type="checkbox"/>	<input type="checkbox"/>	<input type="checkbox"/>
6.05 - Forati di cemento	<input checked="" type="checkbox"/>	<input type="checkbox"/>	<input type="checkbox"/>
6.06 - C. A.	<input type="checkbox"/>	<input type="checkbox"/>	<input type="checkbox"/>
6.07 - Altro:	<input type="checkbox"/>	<input type="checkbox"/>	<input type="checkbox"/>

B = buono – M = medio – C = carente

7 – Strutture orizzontali

	B	M	C
7.01 - Ferro	<input type="checkbox"/>	<input type="checkbox"/>	<input type="checkbox"/>
7.02 - Laterocemento	<input checked="" type="checkbox"/>	<input type="checkbox"/>	<input type="checkbox"/>
7.03 - C.A.	<input type="checkbox"/>	<input type="checkbox"/>	<input type="checkbox"/>
7.04 - Legno	<input type="checkbox"/>	<input type="checkbox"/>	<input type="checkbox"/>
7.05 - Altro:	<input type="checkbox"/>	<input type="checkbox"/>	<input type="checkbox"/>

B = buono – M = medio – C = carente

8 – Coperture

	B	M	C
8.01 - Piano	<input type="checkbox"/>	<input type="checkbox"/>	<input type="checkbox"/>
8.02 - 1 falda	<input type="checkbox"/>	<input type="checkbox"/>	<input type="checkbox"/>
8.03 - 2 falde	<input type="checkbox"/>	<input type="checkbox"/>	<input type="checkbox"/>
8.04 - Padiglione	<input checked="" type="checkbox"/>	<input type="checkbox"/>	<input type="checkbox"/>
8.05 - A volta	<input type="checkbox"/>	<input type="checkbox"/>	<input type="checkbox"/>

B = buono – M = medio – C = carente

8.1 – Struttura di copertura

	B	M	C
8.1.01 - Legno	<input type="checkbox"/>	<input type="checkbox"/>	<input type="checkbox"/>
8.1.02 - Laterizio	<input type="checkbox"/>	<input type="checkbox"/>	<input type="checkbox"/>
8.1.03 - Laterocemento	<input type="checkbox"/>	<input type="checkbox"/>	<input type="checkbox"/>
8.1.04 - Ferro	<input type="checkbox"/>	<input type="checkbox"/>	<input type="checkbox"/>
8.1.05 - C. A.	<input checked="" type="checkbox"/>	<input type="checkbox"/>	<input type="checkbox"/>
8.1.06 - Altro:	<input type="checkbox"/>	<input type="checkbox"/>	<input type="checkbox"/>

B = buono – M = medio – C = carente

8.2 – Manto di copertura

	B	M	C
8.2.01 - Laterizio	<input checked="" type="checkbox"/>	<input type="checkbox"/>	<input type="checkbox"/>
8.2.02 - Lamiera / fibrocemento	<input type="checkbox"/>	<input type="checkbox"/>	<input type="checkbox"/>
8.2.03 - Copertina catramata	<input type="checkbox"/>	<input type="checkbox"/>	<input type="checkbox"/>
8.2.04 - Altro:	<input type="checkbox"/>	<input type="checkbox"/>	<input type="checkbox"/>

B = buono – M = medio – C = carente

9 – Tipologia

9.01 - <input type="checkbox"/>	Villa / Casa padronale.
9.02 - <input type="checkbox"/>	Edificio isolato.
9.03 - <input type="checkbox"/>	Edificio a blocco.
9.04 - <input type="checkbox"/>	Edificio a schiera.
9.05 - <input checked="" type="checkbox"/>	Edificio in linea.
9.06 - <input type="checkbox"/>	Stalla/fienile.
9.07 - <input type="checkbox"/>	Capannone.
9.08 - <input checked="" type="checkbox"/>	Autorimessa.
9.09 - <input type="checkbox"/>	Portico/barchessa.
9.10 - <input type="checkbox"/>	Tettoia aperta.
9.11 - <input type="checkbox"/>	Volume tecnico (silos, vasca, cisterna).
9.12 - <input type="checkbox"/>	Altro:

10 – Vincoli

10.01 - <input type="checkbox"/>	L. 1089/39.
10.02 - <input checked="" type="checkbox"/>	L. 1497/39 – L. 431/86.
10.03 - <input checked="" type="checkbox"/>	L.R. 24/85 art. 10.
10.04 - <input type="checkbox"/>	Altri vincoli
10.05 - <input type="checkbox"/>	Fascia di rispetto stradale.

11 – Proprietà

11.01 - <input checked="" type="checkbox"/>	Privata personale.
11.02 - <input type="checkbox"/>	Privata condominio.
11.03 - <input type="checkbox"/>	Società.
11.04 - <input type="checkbox"/>	Ente pubblico.
11.05 - <input type="checkbox"/>	Ente religioso.
11.06 - <input type="checkbox"/>	Altro.

12 – Titolo di godimento

12.01 - <input checked="" type="checkbox"/>	Proprietà n° 1.
12.01 - <input type="checkbox"/>	Affitto n°
12.01 - <input type="checkbox"/>	Altro n°

Corte Rurale: I Molini

13 – Destinazione d'uso

	PT	PP	AP	DP	NO
13.01 - Residenza connessa alla conduzione del fondo.	<input type="checkbox"/>	<input checked="" type="checkbox"/>	<input type="checkbox"/>	<input checked="" type="checkbox"/>	<input type="checkbox"/>
13.02 - Annesso rustico di azienda attiva.	<input type="checkbox"/>	<input type="checkbox"/>	<input type="checkbox"/>	<input type="checkbox"/>	<input type="checkbox"/>
13.03 - Annesso di servizio all'abitazione o all'azienda.	<input type="checkbox"/>	<input type="checkbox"/>	<input type="checkbox"/>	<input type="checkbox"/>	<input type="checkbox"/>
13.04 - Residenza non connessa all'azienda.	<input type="checkbox"/>	<input type="checkbox"/>	<input type="checkbox"/>	<input type="checkbox"/>	<input type="checkbox"/>
13.05 - Annesso di servizio alla stessa.	<input type="checkbox"/>	<input type="checkbox"/>	<input type="checkbox"/>	<input type="checkbox"/>	<input type="checkbox"/>
13.06 - Altro: Autorimessa.	<input checked="" type="checkbox"/>	<input type="checkbox"/>	<input type="checkbox"/>	<input type="checkbox"/>	<input type="checkbox"/>
13.07 - Non utilizzato.	<input type="checkbox"/>	<input type="checkbox"/>	<input type="checkbox"/>	<input type="checkbox"/>	<input type="checkbox"/>

PT = piano terra - PP = piano primo - AP = altro piano
DP = destinazione principale - NO = non occupato

14 – Funzionalità alla zona agricola

- 14.01 - Elementi di azienda attiva.
- 14.02 - Elemento non più funzionale all'attività.
- 14.03 - In parziale disuso.
- 14.04 - Non utilizzato da _____ anni.
- 14.05 - In difformità con la ruralità della zona:
 - 14.05.01 - Compatibile.
 - 14.05.01 - Incompatibile.

15 – Ulteriori elementi circa la funzionalità dell'edificio

- 15.01 - Presenza di ballatoi non tipologici
- 15.02 - Presenza di volumi di scarsa consistenza.
- 15.03 - Altro.

16 – Coerenza architettonica con l'impianto rurale

- 16.01 - Elemento di nucleo rurale originario.
- 16.02 - Alterato pesantemente.
- 16.03 - Alterato mediamente.
- 16.04 - Leggibile.
- 16.05 - Non coerente.
- 16.06 - Interventi epoche '80.

17 – Caratterizzazione architettonica

- 17.01 - Globale dell'edificio.
- 17.02 - Globale degli esterni.
- 17.03 - Globale degli interni.
- 17.04 - Elementi isolati.
- 17.05 - Nessuno.

18 – Elementi decorativi originari di interesse

	B	M	C
18.01 - Cornici e mensole di gronda.	<input type="checkbox"/>	<input type="checkbox"/>	<input type="checkbox"/>
18.02 - Contorni alle aperture.	<input type="checkbox"/>	<input type="checkbox"/>	<input type="checkbox"/>
18.03 - Elementi isolati	<input type="checkbox"/>	<input type="checkbox"/>	<input type="checkbox"/>
18.04 - Decorazioni interne.	<input type="checkbox"/>	<input type="checkbox"/>	<input type="checkbox"/>
18.05 - Muri di cinta originari, portali, etc.	<input type="checkbox"/>	<input type="checkbox"/>	<input type="checkbox"/>
18.06 - Altri:	<input type="checkbox"/>	<input type="checkbox"/>	<input type="checkbox"/>

B = buono - M = medio - C = carente

19 – Dotazione di servizi

- 19.01 - Energia elettrica.
- 19.02 - Gas.
- 19.03 - Riscaldamento.
- 19.04 - Acqua.
- 19.05 - Fognatura.
- 19.06 - Latrina interna.
- 19.07 - Bagno interno.

Grado di protezione

5

Testa di edificio in linea, censito nel Catasto austriaco. Completamente ricostruito, Caratteri strutturali e formali totalmente avulsi dal contesto.

Corte Rurale: I Molini

Località ... Molini

Via/Piazza ... Valle Molini, n° ...

N.C.T. Foglio 32; Mapp. 60.



Corte Rurale: I Molini

3 – Epoca di costruzione

- 3.01 – Secolo XIX.
3.02 – Periodo

4 – Presenza al catasto

- 4.01 - Napoleonico.
4.02 - Austriaco.
4.03 - Impianto.
4.04 - Attuale.
4.05 - Non censito.

5 – Dati stereometrici

- 5.01 – Superficie coperta mq 40,30.
5.02 – H gronda m 6,50.
5.03 – H media di gronda m
5.04 – Volume mc 262,00.
5.05 – N° max piani 2.
5.06 – N° abitanti 2.
5.07 – N° alloggi 1.
5.08 – N° vani residenza 6.
5.09 – N° vani altro uso

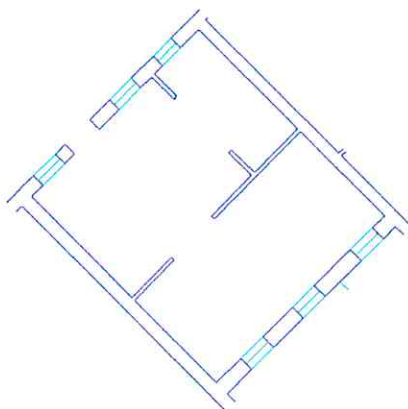

Pianta piano terra sc. 1/200.

Corte Rurale: I Molini

6 – Strutture verticali

	B	M	C
6.01 - Legno	<input type="checkbox"/>	<input type="checkbox"/>	<input type="checkbox"/>
6.02 - Laterizio	<input checked="" type="checkbox"/>	<input type="checkbox"/>	<input type="checkbox"/>
6.03 - Sasso	<input checked="" type="checkbox"/>	<input type="checkbox"/>	<input type="checkbox"/>
6.04 - Ferro	<input type="checkbox"/>	<input type="checkbox"/>	<input type="checkbox"/>
6.05 - Forati di cemento	<input type="checkbox"/>	<input type="checkbox"/>	<input type="checkbox"/>
6.06 - C. A.	<input type="checkbox"/>	<input type="checkbox"/>	<input type="checkbox"/>
6.07 - Altro:	<input type="checkbox"/>	<input type="checkbox"/>	<input type="checkbox"/>

B = buono – M = medio – C = carente

7 – Strutture orizzontali

	B	M	C
7.01 - Ferro	<input type="checkbox"/>	<input type="checkbox"/>	<input type="checkbox"/>
7.02 - Laterocemento	<input checked="" type="checkbox"/>	<input type="checkbox"/>	<input type="checkbox"/>
7.03 - C.A.	<input type="checkbox"/>	<input type="checkbox"/>	<input type="checkbox"/>
7.04 - Legno	<input type="checkbox"/>	<input type="checkbox"/>	<input type="checkbox"/>
7.05 - Altro:	<input type="checkbox"/>	<input type="checkbox"/>	<input type="checkbox"/>

B = buono – M = medio – C = carente

8 – Coperture

	B	M	C
8.01 - Piano	<input type="checkbox"/>	<input type="checkbox"/>	<input type="checkbox"/>
8.02 - 1 falda	<input type="checkbox"/>	<input type="checkbox"/>	<input type="checkbox"/>
8.03 - 2 falde	<input checked="" type="checkbox"/>	<input type="checkbox"/>	<input type="checkbox"/>
8.04 - Padiglione	<input type="checkbox"/>	<input type="checkbox"/>	<input type="checkbox"/>
8.05 - A volta	<input type="checkbox"/>	<input type="checkbox"/>	<input type="checkbox"/>

B = buono – M = medio – C = carente

8.1 – Struttura di copertura

	B	M	C
8.1.01 - Legno	<input type="checkbox"/>	<input type="checkbox"/>	<input type="checkbox"/>
8.1.02 - Laterizio	<input type="checkbox"/>	<input type="checkbox"/>	<input type="checkbox"/>
8.1.03 - Laterocemento	<input checked="" type="checkbox"/>	<input type="checkbox"/>	<input type="checkbox"/>
8.1.04 - Ferro	<input type="checkbox"/>	<input type="checkbox"/>	<input type="checkbox"/>
8.1.05 - C. A.	<input type="checkbox"/>	<input type="checkbox"/>	<input type="checkbox"/>
8.1.06 - Altro:	<input type="checkbox"/>	<input type="checkbox"/>	<input type="checkbox"/>

B = buono – M = medio – C = carente

8.2 – Manto di copertura

	B	M	C
8.2.01 - Laterizio	<input checked="" type="checkbox"/>	<input type="checkbox"/>	<input type="checkbox"/>
8.2.02 - Lamiera / fibrocemento	<input type="checkbox"/>	<input type="checkbox"/>	<input type="checkbox"/>
8.2.03 - Copertina catramata	<input type="checkbox"/>	<input type="checkbox"/>	<input type="checkbox"/>
8.2.04 - Altro:	<input type="checkbox"/>	<input type="checkbox"/>	<input type="checkbox"/>

B = buono – M = medio – C = carente

9 – Tipologia

9.01 - <input type="checkbox"/>	Villa / Casa padronale.
9.02 - <input type="checkbox"/>	Edificio isolato.
9.03 - <input type="checkbox"/>	Edificio a blocco.
9.04 - <input type="checkbox"/>	Edificio a schiera.
9.05 - <input checked="" type="checkbox"/>	Edificio in linea.
9.06 - <input type="checkbox"/>	Stalla/fienile.
9.07 - <input type="checkbox"/>	Capannone.
9.08 - <input type="checkbox"/>	Autorimessa.
9.09 - <input type="checkbox"/>	Portico/barchessa.
9.10 - <input type="checkbox"/>	Tettoia aperta.
9.11 - <input type="checkbox"/>	Volume tecnico (silos, vasca, cisterna).
9.12 - <input type="checkbox"/>	Altro:

10 – Vincoli

10.01 - <input type="checkbox"/>	L. 1089/39.
10.02 - <input checked="" type="checkbox"/>	L. 1497/39 – L. 431/86.
10.03 - <input checked="" type="checkbox"/>	L.R. 24/85 art. 10.
10.04 - <input type="checkbox"/>	Altri vincoli
10.05 - <input type="checkbox"/>	Fascia di rispetto stradale.

11 – Proprietà

11.01 - <input checked="" type="checkbox"/>	Privata personale.
11.02 - <input type="checkbox"/>	Privata condominio.
11.03 - <input type="checkbox"/>	Società.
11.04 - <input type="checkbox"/>	Ente pubblico.
11.05 - <input type="checkbox"/>	Ente religioso.
11.06 - <input type="checkbox"/>	Altro.

12 – Titolo di godimento

12.01 - <input checked="" type="checkbox"/>	Proprietà n° 1.
12.01 - <input type="checkbox"/>	Affitto n°
12.01 - <input type="checkbox"/>	Altro n°

Corte Rurale: I Molini

13 – Destinazione d'uso

	PT	PP	AP	DP	NO
13.01 - Residenza connessa alla conduzione del fondo.	<input checked="" type="checkbox"/>	<input checked="" type="checkbox"/>	<input type="checkbox"/>	<input checked="" type="checkbox"/>	<input type="checkbox"/>
13.02 - Annesso rustico di azienda attiva.	<input type="checkbox"/>	<input type="checkbox"/>	<input type="checkbox"/>	<input type="checkbox"/>	<input type="checkbox"/>
13.03 - Annesso di servizio all'abitazione o all'azienda.	<input type="checkbox"/>	<input type="checkbox"/>	<input type="checkbox"/>	<input type="checkbox"/>	<input type="checkbox"/>
13.04 - Residenza non connessa all'azienda.	<input type="checkbox"/>	<input type="checkbox"/>	<input type="checkbox"/>	<input type="checkbox"/>	<input type="checkbox"/>
13.05 - Annesso di servizio alla stessa.	<input type="checkbox"/>	<input type="checkbox"/>	<input type="checkbox"/>	<input type="checkbox"/>	<input type="checkbox"/>
13.06 - Altro:	<input type="checkbox"/>	<input type="checkbox"/>	<input type="checkbox"/>	<input type="checkbox"/>	<input type="checkbox"/>
13.07 - Non utilizzato.	<input type="checkbox"/>	<input type="checkbox"/>	<input type="checkbox"/>	<input type="checkbox"/>	<input type="checkbox"/>

PT = piano terra - PP = piano primo - AP = altro piano
DP = destinazione principale - NO = non occupato

14 – Funzionalità alla zona agricola

- 14.01 - Elementi di azienda attiva.
- 14.02 - Elemento non più funzionale all'attività.
- 14.03 - In parziale disuso.
- 14.04 - Non utilizzato da _____ anni.
- 14.05 - In difformità con la ruralità della zona:
 - 14.05.01 - Compatibile.
 - 14.05.01 - Incompatibile.

15 – Ulteriori elementi circa la funzionalità dell'edificio

- 15.01 - Presenza di ballatoi non tipologici
- 15.02 - Presenza di volumi di scarsa consistenza.
- 15.03 - Altro.

16 – Coerenza architettonica con l'impianto rurale

- 16.01 - Elemento di nucleo rurale originario.
- 16.02 - Alterato pesantemente.
- 16.03 - Alterato mediamente.
- 16.04 - Leggibile.
- 16.05 - Non coerente.
- 16.06 - Interventi epoche '70.

17 – Caratterizzazione architettonica

- 17.01 - Globale dell'edificio.
- 17.02 - Globale degli esterni.
- 17.03 - Globale degli interni.
- 17.04 - Elementi isolati.
- 17.05 - Nessuno.

18 – Elementi decorativi originari di interesse

	B	M	C
18.01 - Cornici e mensole di gronda.	<input type="checkbox"/>	<input type="checkbox"/>	<input type="checkbox"/>
18.02 - Contorni alle aperture.	<input type="checkbox"/>	<input type="checkbox"/>	<input type="checkbox"/>
18.03 - Elementi isolati	<input type="checkbox"/>	<input type="checkbox"/>	<input type="checkbox"/>
18.04 - Decorazioni interne.	<input type="checkbox"/>	<input type="checkbox"/>	<input type="checkbox"/>
18.05 - Muri di cinta originari, portali, etc.	<input type="checkbox"/>	<input type="checkbox"/>	<input type="checkbox"/>
18.06 - Altri:	<input type="checkbox"/>	<input type="checkbox"/>	<input type="checkbox"/>

B = buono - M = medio - C = carente

19 – Dotazione di servizi

- 19.01 - Energia elettrica.
- 19.02 - Gas.
- 19.03 - Riscaldamento.
- 19.04 - Acqua.
- 19.05 - Fognatura.
- 19.06 - Latrina interna.
- 19.07 - Bagno interno.

Grado di protezione

5

Parte di edificio in linea, presente nel Catasto austriaco. Successivi interventi hanno alterato i caratteri strutturali e formali originari.

Corte Rurale: I Molini

Località ... Molini

Via/Piazza ... Valle Molini, n° ...

N.C.T. Foglio 32; Mapp. 60.



Corte Rurale: I Molini

3 – Epoca di costruzione

3.01 – Secolo XIX.

3.02 – Periodo

4 – Presenza al catasto

4.01 - Napoleonico.

4.02 - Austriaco.

4.03 - Impianto.

4.04 - Attuale.

4.05 - Non censito.

5 – Dati stereometrici

5.01 – Superficie coperta mq 103,70.

5.02 – H gronda m 6,50.

5.03 – H media di gronda m

5.04 – Volume mc 674,05.

5.05 – N° max piani 2.

5.06 – N° abitanti 3.

5.07 – N° alloggi 1.

5.08 – N° vani residenza 3.

5.09 – N° vani altro uso 2.

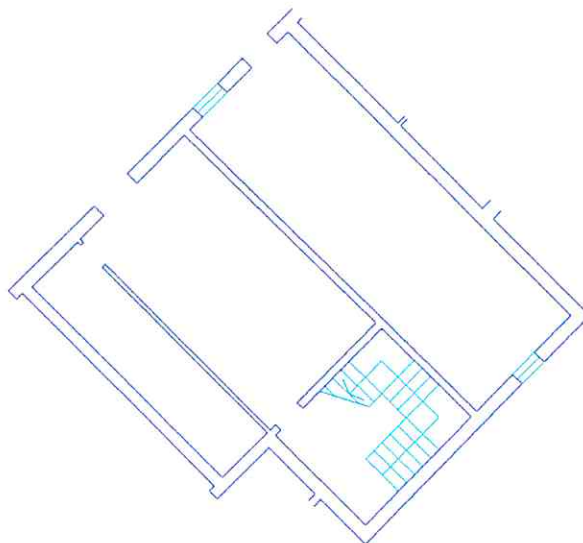

Pianta piano terra sc. 1/200.

Corte Rurale: I Molini

6 – Strutture verticali

	B	M	C
6.01 - Legno	<input type="checkbox"/>	<input type="checkbox"/>	<input type="checkbox"/>
6.02 - Laterizio	<input type="checkbox"/>	<input checked="" type="checkbox"/>	<input type="checkbox"/>
6.03 - Sasso	<input type="checkbox"/>	<input checked="" type="checkbox"/>	<input type="checkbox"/>
6.04 - Ferro	<input type="checkbox"/>	<input type="checkbox"/>	<input type="checkbox"/>
6.05 - Forati di cemento	<input type="checkbox"/>	<input type="checkbox"/>	<input type="checkbox"/>
6.06 - C. A.	<input type="checkbox"/>	<input type="checkbox"/>	<input type="checkbox"/>
6.07 - Altro:	<input type="checkbox"/>	<input type="checkbox"/>	<input type="checkbox"/>

B = buono – M = medio – C = carente

7 – Strutture orizzontali

	B	M	C
7.01 - Ferro	<input type="checkbox"/>	<input type="checkbox"/>	<input type="checkbox"/>
7.02 - Laterocemento	<input type="checkbox"/>	<input checked="" type="checkbox"/>	<input type="checkbox"/>
7.03 - C.A.	<input type="checkbox"/>	<input type="checkbox"/>	<input type="checkbox"/>
7.04 - Legno	<input type="checkbox"/>	<input type="checkbox"/>	<input type="checkbox"/>
7.05 - Altro:	<input type="checkbox"/>	<input type="checkbox"/>	<input type="checkbox"/>

B = buono – M = medio – C = carente

8 – Coperture

	B	M	C
8.01 - Piano	<input type="checkbox"/>	<input type="checkbox"/>	<input type="checkbox"/>
8.02 - 1 falda	<input type="checkbox"/>	<input type="checkbox"/>	<input type="checkbox"/>
8.03 - 2 falde	<input type="checkbox"/>	<input checked="" type="checkbox"/>	<input type="checkbox"/>
8.04 - Padiglione	<input type="checkbox"/>	<input type="checkbox"/>	<input type="checkbox"/>
8.05 - A volta	<input type="checkbox"/>	<input type="checkbox"/>	<input type="checkbox"/>

B = buono – M = medio – C = carente

8.1 – Struttura di copertura

	B	M	C
8.1.01 - Legno	<input type="checkbox"/>	<input type="checkbox"/>	<input type="checkbox"/>
8.1.02 - Laterizio	<input type="checkbox"/>	<input type="checkbox"/>	<input type="checkbox"/>
8.1.03 - Laterocemento	<input type="checkbox"/>	<input checked="" type="checkbox"/>	<input type="checkbox"/>
8.1.04 - Ferro	<input type="checkbox"/>	<input type="checkbox"/>	<input type="checkbox"/>
8.1.05 - C. A.	<input type="checkbox"/>	<input type="checkbox"/>	<input type="checkbox"/>
8.1.06 - Altro:	<input type="checkbox"/>	<input type="checkbox"/>	<input type="checkbox"/>

B = buono – M = medio – C = carente

8.2 – Manto di copertura

	B	M	C
8.2.01 - Laterizio	<input type="checkbox"/>	<input checked="" type="checkbox"/>	<input type="checkbox"/>
8.2.02 - Lamiera / fibrocemento	<input type="checkbox"/>	<input type="checkbox"/>	<input type="checkbox"/>
8.2.03 - Copertina catramata	<input type="checkbox"/>	<input type="checkbox"/>	<input type="checkbox"/>
8.2.04 - Altro:	<input type="checkbox"/>	<input type="checkbox"/>	<input type="checkbox"/>

B = buono – M = medio – C = carente

9 – Tipologia

9.01 - <input type="checkbox"/>	Villa / Casa padronale.
9.02 - <input type="checkbox"/>	Edificio isolato.
9.03 - <input type="checkbox"/>	Edificio a blocco.
9.04 - <input type="checkbox"/>	Edificio a schiera.
9.05 - <input checked="" type="checkbox"/>	Edificio in linea.
9.06 - <input type="checkbox"/>	Stalla/fienile.
9.07 - <input type="checkbox"/>	Capannone.
9.08 - <input type="checkbox"/>	Autorimessa.
9.09 - <input type="checkbox"/>	Portico/barchessa.
9.10 - <input type="checkbox"/>	Tettoia aperta.
9.11 - <input type="checkbox"/>	Volume tecnico (silos, vasca, cisterna).
9.12 - <input type="checkbox"/>	Altro:

10 – Vincoli

10.01 - <input type="checkbox"/>	L. 1089/39.
10.02 - <input checked="" type="checkbox"/>	L. 1497/39 – L. 431/86.
10.03 - <input checked="" type="checkbox"/>	L.R. 24/85 art. 10.
10.04 - <input type="checkbox"/>	Altri vincoli
10.05 - <input type="checkbox"/>	Fascia di rispetto stradale.

11 – Proprietà

11.01 - <input checked="" type="checkbox"/>	Privata personale.
11.02 - <input type="checkbox"/>	Privata condominio.
11.03 - <input type="checkbox"/>	Società.
11.04 - <input type="checkbox"/>	Ente pubblico.
11.05 - <input type="checkbox"/>	Ente religioso.
11.06 - <input type="checkbox"/>	Altro.

12 – Titolo di godimento

12.01 - <input checked="" type="checkbox"/>	Proprietà n° 1.
12.01 - <input type="checkbox"/>	Affitto n°
12.01 - <input type="checkbox"/>	Altro n°

Corte Rurale: I Molini

13 – Destinazione d'uso

	PT	PP	AP	DP	NO
13.01 - Residenza connessa alla conduzione del fondo.	<input type="checkbox"/>	<input checked="" type="checkbox"/>	<input type="checkbox"/>	<input checked="" type="checkbox"/>	<input type="checkbox"/>
13.02 - Annesso rustico di azienda attiva.	<input type="checkbox"/>	<input type="checkbox"/>	<input type="checkbox"/>	<input type="checkbox"/>	<input type="checkbox"/>
13.03 - Annesso di servizio all'abitazione o all'azienda.	<input type="checkbox"/>	<input type="checkbox"/>	<input type="checkbox"/>	<input type="checkbox"/>	<input type="checkbox"/>
13.04 - Residenza non connessa all'azienda.	<input type="checkbox"/>	<input type="checkbox"/>	<input type="checkbox"/>	<input type="checkbox"/>	<input type="checkbox"/>
13.05 - Annesso di servizio alla stessa.	<input type="checkbox"/>	<input type="checkbox"/>	<input type="checkbox"/>	<input type="checkbox"/>	<input type="checkbox"/>
13.06 - Altro: Sartoria.	<input checked="" type="checkbox"/>	<input type="checkbox"/>	<input type="checkbox"/>	<input type="checkbox"/>	<input type="checkbox"/>
13.07 - Non utilizzato.	<input type="checkbox"/>	<input type="checkbox"/>	<input type="checkbox"/>	<input type="checkbox"/>	<input type="checkbox"/>

PT = piano terra - PP = piano primo - AP = altro piano
DP = destinazione principale - NO = non occupato

14 – Funzionalità alla zona agricola

- 14.01 - Elementi di azienda attiva.
14.02 - Elemento non più funzionale all'attività.
14.03 - In parziale disuso.
14.04 - Non utilizzato da _____ anni.
14.05 - In difformità con la ruralità della zona:
14.05.01 - Compatibile.
14.05.01 - Incompatibile.

15 – Ulteriori elementi circa la funzionalità dell'edificio

- 15.01 - Presenza di ballatoi non tipologici
15.02 - Presenza di volumi di scarsa consistenza.
15.03 - Altro.

16 – Coerenza architettonica con l'impianto rurale

- 16.01 - Elemento di nucleo rurale originario.
16.02 - Alterato pesantemente.
16.03 - Alterato mediamente.
16.04 - Leggibile.
16.05 - Non coerente.
16.06 - Interventi epoche '65.

17 – Caratterizzazione architettonica

- 17.01 - Globale dell'edificio.
17.02 - Globale degli esterni.
17.03 - Globale degli interni.
17.04 - Elementi isolati.
17.05 - Nessuno.

18 – Elementi decorativi originari di interesse

	B	M	C
18.01 - Cornici e mensole di gronda.	<input type="checkbox"/>	<input type="checkbox"/>	<input type="checkbox"/>
18.02 - Contorni alle aperture.	<input type="checkbox"/>	<input type="checkbox"/>	<input type="checkbox"/>
18.03 - Elementi isolati	<input type="checkbox"/>	<input checked="" type="checkbox"/>	<input type="checkbox"/>
18.04 - Decorazioni interne.	<input type="checkbox"/>	<input type="checkbox"/>	<input type="checkbox"/>
18.05 - Muri di cinta originari, portali, etc.	<input type="checkbox"/>	<input type="checkbox"/>	<input type="checkbox"/>
18.06 - Altri:	<input type="checkbox"/>	<input type="checkbox"/>	<input type="checkbox"/>

B = buono - M = medio - C = carente

19 – Dotazione di servizi

- 19.01 - Energia elettrica.
19.02 - Gas.
19.03 - Riscaldamento.
19.04 - Acqua.
19.05 - Fognatura.
19.06 - Latrina interna.
19.07 - Bagno interno.

Grado di protezione

5

Parte di edificio in linea, presente nel Catasto austriaco. Successivi interventi hanno profondamente alterato i caratteri strutturali e formali originari.

Corte Rurale: I Molini

Località ... Molini

Via/Piazza ... Valle Molini, n° ...

N.C.T. Foglio 32; Mapp. 60.



Corte Rurale: I Molini

3 – Epoca di costruzione

3.01 – Secolo XIX.

3.02 – Periodo

4 – Presenza al catasto

4.01 - Napoleonico.

4.02 - Austriaco.

4.03 - Impianto.

4.04 - Attuale.

4.05 - Non censito.

5 – Dati stereometrici

5.01 – Superficie coperta mq 43,30.

5.02 – H gronda m

5.03 – H media di gronda m 7,10.

5.04 – Volume mc 307,43.

5.05 – N° max piani 3.

5.06 – N° abitanti

5.07 – N° alloggi 1.

5.08 – N° vani residenza 3.

5.09 – N° vani altro uso

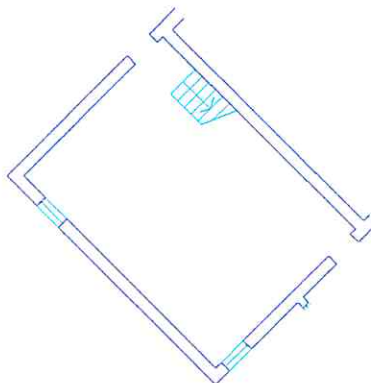

Pianta piano terra sc. 1/200.

Corte Rurale: I Molini

6 – Strutture verticali

	B	M	C
6.01 - Legno	<input type="checkbox"/>	<input type="checkbox"/>	<input type="checkbox"/>
6.02 - Laterizio	<input type="checkbox"/>	<input type="checkbox"/>	<input checked="" type="checkbox"/>
6.03 - Sasso	<input type="checkbox"/>	<input type="checkbox"/>	<input checked="" type="checkbox"/>
6.04 - Ferro	<input type="checkbox"/>	<input type="checkbox"/>	<input type="checkbox"/>
6.05 - Forati di cemento	<input type="checkbox"/>	<input type="checkbox"/>	<input type="checkbox"/>
6.06 - C. A.	<input type="checkbox"/>	<input type="checkbox"/>	<input type="checkbox"/>
6.07 - Altro:	<input type="checkbox"/>	<input type="checkbox"/>	<input type="checkbox"/>

B = buono – M = medio – C = carente

7 – Strutture orizzontali

	B	M	C
7.01 - Ferro	<input type="checkbox"/>	<input type="checkbox"/>	<input type="checkbox"/>
7.02 - Laterocemento	<input type="checkbox"/>	<input type="checkbox"/>	<input type="checkbox"/>
7.03 - C.A.	<input type="checkbox"/>	<input type="checkbox"/>	<input type="checkbox"/>
7.04 - Legno	<input type="checkbox"/>	<input type="checkbox"/>	<input checked="" type="checkbox"/>
7.05 - Altro:	<input type="checkbox"/>	<input type="checkbox"/>	<input type="checkbox"/>

B = buono – M = medio – C = carente

8 – Coperture

	B	M	C
8.01 - Piano	<input type="checkbox"/>	<input type="checkbox"/>	<input type="checkbox"/>
8.02 - 1 falda	<input type="checkbox"/>	<input type="checkbox"/>	<input type="checkbox"/>
8.03 - 2 falde	<input type="checkbox"/>	<input type="checkbox"/>	<input checked="" type="checkbox"/>
8.04 - Padiglione	<input type="checkbox"/>	<input type="checkbox"/>	<input type="checkbox"/>
8.05 - A volta	<input type="checkbox"/>	<input type="checkbox"/>	<input type="checkbox"/>

B = buono – M = medio – C = carente

8.1 – Struttura di copertura

	B	M	C
8.1.01 - Legno	<input type="checkbox"/>	<input type="checkbox"/>	<input checked="" type="checkbox"/>
8.1.02 - Laterizio	<input type="checkbox"/>	<input type="checkbox"/>	<input type="checkbox"/>
8.1.03 - Laterocemento	<input type="checkbox"/>	<input type="checkbox"/>	<input type="checkbox"/>
8.1.04 - Ferro	<input type="checkbox"/>	<input type="checkbox"/>	<input type="checkbox"/>
8.1.05 - C. A.	<input type="checkbox"/>	<input type="checkbox"/>	<input type="checkbox"/>
8.1.06 - Altro:	<input type="checkbox"/>	<input type="checkbox"/>	<input type="checkbox"/>

B = buono – M = medio – C = carente

8.2 – Manto di copertura

	B	M	C
8.2.01 - Laterizio	<input type="checkbox"/>	<input checked="" type="checkbox"/>	<input type="checkbox"/>
8.2.02 - Lamiera / fibrocemento	<input type="checkbox"/>	<input type="checkbox"/>	<input type="checkbox"/>
8.2.03 - Copertina catramata	<input type="checkbox"/>	<input type="checkbox"/>	<input type="checkbox"/>
8.2.04 - Altro:	<input type="checkbox"/>	<input type="checkbox"/>	<input type="checkbox"/>

B = buono – M = medio – C = carente

9 – Tipologia

9.01 - <input type="checkbox"/>	Villa / Casa padronale.
9.02 - <input type="checkbox"/>	Edificio isolato.
9.03 - <input type="checkbox"/>	Edificio a blocco.
9.04 - <input type="checkbox"/>	Edificio a schiera.
9.05 - <input checked="" type="checkbox"/>	Edificio in linea.
9.06 - <input type="checkbox"/>	Stalla/fienile.
9.07 - <input type="checkbox"/>	Capannone.
9.08 - <input type="checkbox"/>	Autorimessa.
9.09 - <input type="checkbox"/>	Portico/barchessa.
9.10 - <input type="checkbox"/>	Tettoia aperta.
9.11 - <input type="checkbox"/>	Volume tecnico (silos, vasca, cisterna).
9.12 - <input type="checkbox"/>	Altro:

10 – Vincoli

10.01 - <input type="checkbox"/>	L. 1089/39.
10.02 - <input checked="" type="checkbox"/>	L. 1497/39 – L. 431/86.
10.03 - <input checked="" type="checkbox"/>	L.R. 24/85 art. 10.
10.04 - <input type="checkbox"/>	Altri vincoli
10.05 - <input type="checkbox"/>	Fascia di rispetto stradale.

11 – Proprietà

11.01 - <input checked="" type="checkbox"/>	Privata personale.
11.02 - <input type="checkbox"/>	Privata condominio.
11.03 - <input type="checkbox"/>	Società.
11.04 - <input type="checkbox"/>	Ente pubblico.
11.05 - <input type="checkbox"/>	Ente religioso.
11.06 - <input type="checkbox"/>	Altro.

12 – Titolo di godimento

12.01 - <input checked="" type="checkbox"/>	Proprietà n° 1.
12.01 - <input type="checkbox"/>	Affitto n°
12.01 - <input type="checkbox"/>	Altro n°

Corte Rurale: I Molini

13 – Destinazione d'uso

	PT	PP	AP	DP	NO
13.01 - Residenza connessa alla conduzione del fondo.	<input checked="" type="checkbox"/>	<input checked="" type="checkbox"/>	<input checked="" type="checkbox"/>	<input type="checkbox"/>	<input checked="" type="checkbox"/>
13.02 - Annesso rustico di azienda attiva.	<input type="checkbox"/>	<input type="checkbox"/>	<input type="checkbox"/>	<input type="checkbox"/>	<input type="checkbox"/>
13.03 - Annesso di servizio all'abitazione o all'azienda.	<input type="checkbox"/>	<input type="checkbox"/>	<input type="checkbox"/>	<input type="checkbox"/>	<input type="checkbox"/>
13.04 - Residenza non connessa all'azienda.	<input type="checkbox"/>	<input type="checkbox"/>	<input type="checkbox"/>	<input type="checkbox"/>	<input type="checkbox"/>
13.05 - Annesso di servizio alla stessa.	<input type="checkbox"/>	<input type="checkbox"/>	<input type="checkbox"/>	<input type="checkbox"/>	<input type="checkbox"/>
13.06 - Altro:	<input type="checkbox"/>	<input type="checkbox"/>	<input type="checkbox"/>	<input type="checkbox"/>	<input type="checkbox"/>
13.07 - Non utilizzato.	<input type="checkbox"/>	<input type="checkbox"/>	<input type="checkbox"/>	<input checked="" type="checkbox"/>	<input type="checkbox"/>

PT = piano terra - PP = piano primo - AP = altro piano
DP = destinazione principale - NO = non occupato

14 – Funzionalità alla zona agricola

- 14.01 - Elementi di azienda attiva.
14.02 - Elemento non più funzionale
all'attività.
14.03 - In parziale disuso.
14.04 - Non utilizzato da 30 anni.
14.05 - In difformità con la ruralità della zona:
14.05.01 - Compatibile.
14.05.01 - Incompatibile.

**15 – Ulteriori elementi circa la funzionalità
dell'edificio**

- 15.01 - Presenza di ballatoi non tipologici
15.02 - Presenza di volumi di scarsa
consistenza.
15.03 - Altro.

**16 – Coerenza architettonica con l'impianto
rurale**

- 16.01 - Elemento di nucleo rurale originario.
16.02 - Alterato pesantemente.
16.03 - Alterato mediamente.
16.04 - Leggibile.
16.05 - Non coerente.
16.06 - Interventi epoche

17 – Caratterizzazione architettonica

- 17.01 - Globale dell'edificio.
17.02 - Globale degli esterni.
17.03 - Globale degli interni.
17.04 - Elementi isolati.
17.05 - Nessuno.

18 – Elementi decorativi originari di interesse

	B	M	C
18.01 - Cornici e mensole di gronda.	<input type="checkbox"/>	<input type="checkbox"/>	<input type="checkbox"/>
18.02 - Contorni alle aperture.	<input type="checkbox"/>	<input type="checkbox"/>	<input type="checkbox"/>
18.03 - Elementi isolati	<input type="checkbox"/>	<input type="checkbox"/>	<input type="checkbox"/>
18.04 - Decorazioni interne.	<input type="checkbox"/>	<input type="checkbox"/>	<input type="checkbox"/>
18.05 - Muri di cinta originari, portali, etc.	<input type="checkbox"/>	<input type="checkbox"/>	<input type="checkbox"/>
18.06 - Altri:	<input type="checkbox"/>	<input type="checkbox"/>	<input type="checkbox"/>

B = buono - M = medio - C = carente

19 – Dotazione di servizi

- 19.01 - Energia elettrica.
19.02 - Gas.
19.03 - Riscaldamento.
19.04 - Acqua.
19.05 - Fognatura.
19.06 - Latrina interna.
19.07 - Bagno interno.

Grado di protezione

3

**Testa di edificio in linea, censito nel Catasto
austriaco. Mantiene ancora i caratteri
strutturali e formali dell'impianto originario.**

Corte Rurale: I Molini

Località ... Molini

Via/Piazza ... Valle Molini, n° ...

N.C.T. Foglio 32; Mapp. 63.

Corte Rurale: I Molini

3 – Epoca di costruzione

3.01 – Secolo XX.

3.02 – Periodo

4 – Presenza al catasto

4.01 - Napoleonico.

4.02 - Austriaco.

4.03 - Impianto.

4.04 - Attuale.

4.05 - Non censito.

5 – Dati stereometrici

5.01 – Superficie coperta mq 7,60.

5.02 – H gronda m 5,20.

5.03 – H media di gronda m

5.04 – Volume mc 39,50.

5.05 – N° max piani 3.

5.06 – N° abitanti

5.07 – N° alloggi

5.08 – N° vani residenza

5.09 – N° vani altro uso 3.

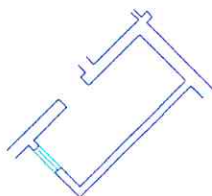

Pianta piano terra sc. 1/200.

Corte Rurale: I Molini

6 – Strutture verticali

	B	M	C
6.01 - Legno	<input type="checkbox"/>	<input type="checkbox"/>	<input type="checkbox"/>
6.02 - Laterizio	<input type="checkbox"/>	<input checked="" type="checkbox"/>	<input type="checkbox"/>
6.03 - Sasso	<input type="checkbox"/>	<input type="checkbox"/>	<input type="checkbox"/>
6.04 - Ferro	<input type="checkbox"/>	<input type="checkbox"/>	<input type="checkbox"/>
6.05 - Forati di cemento	<input type="checkbox"/>	<input checked="" type="checkbox"/>	<input type="checkbox"/>
6.06 - C. A.	<input type="checkbox"/>	<input type="checkbox"/>	<input type="checkbox"/>
6.07 - Altro:	<input type="checkbox"/>	<input type="checkbox"/>	<input type="checkbox"/>

B = buono – M = medio – C = carente

7 – Strutture orizzontali

	B	M	C
7.01 - Ferro	<input type="checkbox"/>	<input type="checkbox"/>	<input type="checkbox"/>
7.02 - Laterocemento	<input type="checkbox"/>	<input checked="" type="checkbox"/>	<input type="checkbox"/>
7.03 - C.A.	<input type="checkbox"/>	<input type="checkbox"/>	<input type="checkbox"/>
7.04 - Legno	<input type="checkbox"/>	<input type="checkbox"/>	<input type="checkbox"/>
7.05 - Altro:	<input type="checkbox"/>	<input type="checkbox"/>	<input type="checkbox"/>

B = buono – M = medio – C = carente

8 – Coperture

	B	M	C
8.01 - Piano	<input type="checkbox"/>	<input type="checkbox"/>	<input type="checkbox"/>
8.02 - 1 falda	<input type="checkbox"/>	<input checked="" type="checkbox"/>	<input type="checkbox"/>
8.03 - 2 falde	<input type="checkbox"/>	<input type="checkbox"/>	<input type="checkbox"/>
8.04 - Padiglione	<input type="checkbox"/>	<input type="checkbox"/>	<input type="checkbox"/>
8.05 - A volta	<input type="checkbox"/>	<input type="checkbox"/>	<input type="checkbox"/>

B = buono – M = medio – C = carente

8.1 – Struttura di copertura

	B	M	C
8.1.01 - Legno	<input type="checkbox"/>	<input type="checkbox"/>	<input type="checkbox"/>
8.1.02 - Laterizio	<input type="checkbox"/>	<input type="checkbox"/>	<input type="checkbox"/>
8.1.03 - Laterocemento	<input type="checkbox"/>	<input type="checkbox"/>	<input type="checkbox"/>
8.1.04 - Ferro	<input type="checkbox"/>	<input checked="" type="checkbox"/>	<input type="checkbox"/>
8.1.05 - C. A.	<input type="checkbox"/>	<input type="checkbox"/>	<input type="checkbox"/>
8.1.06 - Altro:	<input type="checkbox"/>	<input type="checkbox"/>	<input type="checkbox"/>

B = buono – M = medio – C = carente

8.2 – Manto di copertura

	B	M	C
8.2.01 - Laterizio	<input type="checkbox"/>	<input type="checkbox"/>	<input type="checkbox"/>
8.2.02 - Lamiera / fibrocemento	<input type="checkbox"/>	<input checked="" type="checkbox"/>	<input type="checkbox"/>
8.2.03 - Copertina catramata	<input type="checkbox"/>	<input type="checkbox"/>	<input type="checkbox"/>
8.2.04 - Altro:	<input type="checkbox"/>	<input type="checkbox"/>	<input type="checkbox"/>

B = buono – M = medio – C = carente

9 – Tipologia

9.01 - <input type="checkbox"/>	Villa / Casa padronale.
9.02 - <input type="checkbox"/>	Edificio isolato.
9.03 - <input type="checkbox"/>	Edificio a blocco.
9.04 - <input type="checkbox"/>	Edificio a schiera.
9.05 - <input type="checkbox"/>	Edificio in linea.
9.06 - <input type="checkbox"/>	Stalla/fienile.
9.07 - <input type="checkbox"/>	Capannone.
9.08 - <input type="checkbox"/>	Autorimessa.
9.09 - <input type="checkbox"/>	Portico/barchessa.
9.10 - <input type="checkbox"/>	Tettoia aperta.
9.11 - <input type="checkbox"/>	Volume tecnico (silos, vasca, cisterna).
9.12 - <input checked="" type="checkbox"/>	Altro: Superfetazione funzionale alla residenza.

10 – Vincoli

10.01 - <input type="checkbox"/>	L. 1089/39.
10.02 - <input checked="" type="checkbox"/>	L. 1497/39 – L. 431/86.
10.03 - <input checked="" type="checkbox"/>	L.R. 24/85 art. 10.
10.04 - <input type="checkbox"/>	Altri vincoli
10.05 - <input type="checkbox"/>	Fascia di rispetto stradale.

11 – Proprietà

11.01 - <input checked="" type="checkbox"/>	Privata personale.
11.02 - <input type="checkbox"/>	Privata condominio.
11.03 - <input type="checkbox"/>	Società.
11.04 - <input type="checkbox"/>	Ente pubblico.
11.05 - <input type="checkbox"/>	Ente religioso.
11.06 - <input type="checkbox"/>	Altro.

12 – Titolo di godimento

12.01 - <input checked="" type="checkbox"/>	Proprietà n° 1.
12.01 - <input type="checkbox"/>	Affitto n°
12.01 - <input type="checkbox"/>	Altro n°

Corte Rurale: I Molini

13 – Destinazione d'uso

	PT	PP	AP	DP	NO
13.01 - Residenza connessa alla conduzione del fondo.	<input type="checkbox"/>	<input type="checkbox"/>	<input type="checkbox"/>	<input type="checkbox"/>	<input type="checkbox"/>
13.02 - Annesso rustico di azienda attiva.	<input type="checkbox"/>	<input type="checkbox"/>	<input type="checkbox"/>	<input type="checkbox"/>	<input type="checkbox"/>
13.03 - Annesso di servizio all'abitazione o all'azienda.	<input checked="" type="checkbox"/>	<input checked="" type="checkbox"/>	<input checked="" type="checkbox"/>	<input type="checkbox"/>	<input type="checkbox"/>
13.04 - Residenza non connessa all'azienda.	<input type="checkbox"/>	<input type="checkbox"/>	<input type="checkbox"/>	<input type="checkbox"/>	<input type="checkbox"/>
13.05 - Annesso di servizio alla stessa.	<input type="checkbox"/>	<input type="checkbox"/>	<input type="checkbox"/>	<input type="checkbox"/>	<input type="checkbox"/>
13.06 - Altro:	<input type="checkbox"/>	<input type="checkbox"/>	<input type="checkbox"/>	<input type="checkbox"/>	<input type="checkbox"/>
13.07 - Non utilizzato.	<input type="checkbox"/>	<input type="checkbox"/>	<input type="checkbox"/>	<input checked="" type="checkbox"/>	<input type="checkbox"/>

PT = piano terra - PP = piano primo - AP = altro piano
DP = destinazione principale - NO = non occupato

14 – Funzionalità alla zona agricola

- 14.01 - Elementi di azienda attiva.
- 14.02 - Elemento non più funzionale all'attività.
- 14.03 - In parziale disuso.
- 14.04 - Non utilizzato da 20 anni.
- 14.05 - In difformità con la ruralità della zona:
 - 14.05.01 - Compatibile.
 - 14.05.01 - Incompatibile.

15 – Ulteriori elementi circa la funzionalità dell'edificio

- 15.01 - Presenza di ballatoi non tipologici
- 15.02 - Presenza di volumi di scarsa consistenza.
- 15.03 - Altro.

16 – Coerenza architettonica con l'impianto rurale

- 16.01 - Elemento di nucleo rurale originario.
- 16.02 - Alterato pesantemente.
- 16.03 - Alterato mediamente.
- 16.04 - Leggibile.
- 16.05 - Non coerente.
- 16.06 - Interventi epoche

17 – Caratterizzazione architettonica

- 17.01 - Globale dell'edificio.
- 17.02 - Globale degli esterni.
- 17.03 - Globale degli interni.
- 17.04 - Elementi isolati.
- 17.05 - Nessuno.

18 – Elementi decorativi originari di interesse

	B	M	C
18.01 - Cornici e mensole di gronda.	<input type="checkbox"/>	<input type="checkbox"/>	<input type="checkbox"/>
18.02 - Contorni alle aperture.	<input type="checkbox"/>	<input type="checkbox"/>	<input type="checkbox"/>
18.03 - Elementi isolati	<input type="checkbox"/>	<input type="checkbox"/>	<input type="checkbox"/>
18.04 - Decorazioni interne.	<input type="checkbox"/>	<input type="checkbox"/>	<input type="checkbox"/>
18.05 - Muri di cinta originari, portali, etc.	<input type="checkbox"/>	<input type="checkbox"/>	<input type="checkbox"/>
18.06 - Altri:	<input type="checkbox"/>	<input type="checkbox"/>	<input type="checkbox"/>

B = buono - M = medio - C = carente

19 – Dotazione di servizi

- 19.01 - Energia elettrica.
- 19.02 - Gas.
- 19.03 - Riscaldamento.
- 19.04 - Acqua.
- 19.05 - Fognatura.
- 19.06 - Latrina interna.
- 19.07 - Bagno interno.

Grado di protezione

5

Volume superfetativo, divenuto funzionale alla residenza.

Corte Rurale: I Molini

Località ... Molini
Via/Piazza ... Valle Molini, n° ...
N.C.T. Foglio 32; Mapp. 61.



Corte Rurale: I Molini

3 – Epoca di costruzione

- 3.01 – Secolo XX.
- 3.02 – Periodo '60.

4 – Presenza al catasto

- 4.01 - Napoleonico.
- 4.02 - Austriaco.
- 4.03 - Impianto.
- 4.04 - Attuale.
- 4.05 - Non censito.

5 – Dati stereometrici

- 5.01 – Superficie coperta mq 70,50.
- 5.02 – H gronda m 2,20.
- 5.03 – H media di gronda m
- 5.04 – Volume mc 155,10.
- 5.05 – N° max piani 1.
- 5.06 – N° abitanti
- 5.07 – N° alloggi
- 5.08 – N° vani residenza
- 5.09 – N° vani altro uso 4.

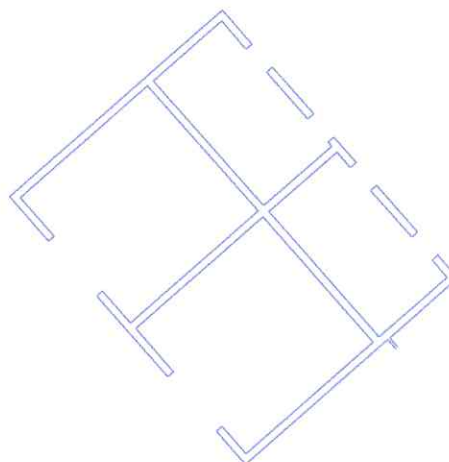

Pianta piano terra sc. 1/200.

Arch. Anna Braioni

Collaboratori: Arch. Maddalena Basso, Dott. Matteo Masconale.

Anno di stesura 1999

Nome del file:
Sch B unità 11 30

Pag.2di4

11 **30**
id corte id unità

Corte Rurale: I Molini

6 – Strutture verticali

	B	M	C
6.01 - Legno	<input type="checkbox"/>	<input type="checkbox"/>	<input type="checkbox"/>
6.02 - Laterizio	<input type="checkbox"/>	<input type="checkbox"/>	<input type="checkbox"/>
6.03 - Sasso	<input type="checkbox"/>	<input type="checkbox"/>	<input type="checkbox"/>
6.04.- Ferro	<input type="checkbox"/>	<input type="checkbox"/>	<input type="checkbox"/>
6.05 - Forati di cemento	<input type="checkbox"/>	<input checked="" type="checkbox"/>	<input type="checkbox"/>
6.06 - C. A.	<input type="checkbox"/>	<input type="checkbox"/>	<input type="checkbox"/>
6.07 - Altro:	<input type="checkbox"/>	<input type="checkbox"/>	<input type="checkbox"/>

B = buono – M = medio – C = carente

7 – Strutture orizzontali

	B	M	C
7.01 - Ferro	<input type="checkbox"/>	<input type="checkbox"/>	<input type="checkbox"/>
7.02 - Laterocemento	<input type="checkbox"/>	<input type="checkbox"/>	<input type="checkbox"/>
7.03 - C.A.	<input type="checkbox"/>	<input type="checkbox"/>	<input type="checkbox"/>
7.04 - Legno	<input type="checkbox"/>	<input type="checkbox"/>	<input type="checkbox"/>
7.05 - Altro:	<input type="checkbox"/>	<input type="checkbox"/>	<input type="checkbox"/>

B = buono – M = medio – C = carente

8 – Coperture

	B	M	C
8.01 - Piano	<input type="checkbox"/>	<input type="checkbox"/>	<input type="checkbox"/>
8.02 - 1 falda	<input type="checkbox"/>	<input type="checkbox"/>	<input type="checkbox"/>
8.03 - 2 falde	<input type="checkbox"/>	<input checked="" type="checkbox"/>	<input type="checkbox"/>
8.04 - Padiglione	<input type="checkbox"/>	<input type="checkbox"/>	<input type="checkbox"/>
8.05 - A volta	<input type="checkbox"/>	<input type="checkbox"/>	<input type="checkbox"/>

B = buono – M = medio – C = carente

8.1 – Struttura di copertura

	B	M	C
8.1.01 - Legno	<input type="checkbox"/>	<input checked="" type="checkbox"/>	<input type="checkbox"/>
8.1.02 - Laterizio	<input type="checkbox"/>	<input checked="" type="checkbox"/>	<input type="checkbox"/>
8.1.03 - Laterocemento	<input type="checkbox"/>	<input type="checkbox"/>	<input type="checkbox"/>
8.1.04 - Ferro	<input type="checkbox"/>	<input type="checkbox"/>	<input type="checkbox"/>
8.1.05 - C. A.	<input type="checkbox"/>	<input type="checkbox"/>	<input type="checkbox"/>
8.1.06 - Altro:	<input type="checkbox"/>	<input type="checkbox"/>	<input type="checkbox"/>

B = buono – M = medio – C = carente

8.2 – Manto di copertura

	B	M	C
8.2.01 - Laterizio	<input type="checkbox"/>	<input checked="" type="checkbox"/>	<input type="checkbox"/>
8.2.02 - Lamiera / fibrocemento	<input type="checkbox"/>	<input type="checkbox"/>	<input type="checkbox"/>
8.2.03 - Copertina catramata	<input type="checkbox"/>	<input type="checkbox"/>	<input type="checkbox"/>
8.2.04 - Altro:	<input type="checkbox"/>	<input type="checkbox"/>	<input type="checkbox"/>

B = buono – M = medio – C = carente

9 – Tipologia

9.01 - <input type="checkbox"/>	Villa / Casa padronale.
9.02 - <input type="checkbox"/>	Edificio isolato.
9.03 - <input type="checkbox"/>	Edificio a blocco.
9.04 - <input type="checkbox"/>	Edificio a schiera.
9.05 - <input type="checkbox"/>	Edificio in linea.
9.06 - <input type="checkbox"/>	Stalla/fienile.
9.07 - <input type="checkbox"/>	Capannone.
9.08 - <input checked="" type="checkbox"/>	Autorimessa.
9.09 - <input type="checkbox"/>	Portico/barchessa.
9.10 - <input type="checkbox"/>	Tettoia aperta.
9.11 - <input type="checkbox"/>	Volume tecnico (silos, vasca, cisterna).
9.12 - <input type="checkbox"/>	Altro:

10 – Vincoli

10.01 - <input type="checkbox"/>	L. 1089/39.
10.02 - <input checked="" type="checkbox"/>	L. 1497/39 – L. 431/86.
10.03 - <input checked="" type="checkbox"/>	L.R. 24/85 art. 10.
10.04 - <input type="checkbox"/>	Altri vincoli
10.05 - <input type="checkbox"/>	Fascia di rispetto stradale.

11 – Proprietà

11.01 - <input checked="" type="checkbox"/>	Privata personale.
11.02 - <input type="checkbox"/>	Privata condominio.
11.03 - <input type="checkbox"/>	Società.
11.04 - <input type="checkbox"/>	Ente pubblico.
11.05 - <input type="checkbox"/>	Ente religioso.
11.06 - <input type="checkbox"/>	Altro.

12 – Titolo di godimento

12.01 - <input checked="" type="checkbox"/>	Proprietà n° 1.
12.01 - <input type="checkbox"/>	Affitto n°
12.01 - <input type="checkbox"/>	Altro n°

Corte Rurale: I Molini

13 – Destinazione d'uso

	PT	PP	AP	DP	NO
13.01 - Residenza connessa alla conduzione del fondo.	<input type="checkbox"/>	<input type="checkbox"/>	<input type="checkbox"/>	<input type="checkbox"/>	<input type="checkbox"/>
13.02 - Annesso rustico di azienda attiva.	<input type="checkbox"/>	<input type="checkbox"/>	<input type="checkbox"/>	<input type="checkbox"/>	<input type="checkbox"/>
13.03 - Annesso di servizio all'abitazione o all'azienda.	<input type="checkbox"/>	<input type="checkbox"/>	<input type="checkbox"/>	<input type="checkbox"/>	<input type="checkbox"/>
13.04 - Residenza non connessa all'azienda.	<input type="checkbox"/>	<input type="checkbox"/>	<input type="checkbox"/>	<input type="checkbox"/>	<input type="checkbox"/>
13.05 - Annesso di servizio alla stessa.	<input type="checkbox"/>	<input type="checkbox"/>	<input type="checkbox"/>	<input type="checkbox"/>	<input type="checkbox"/>
13.06 - Altro: Garage, deposito.	<input checked="" type="checkbox"/>	<input type="checkbox"/>	<input type="checkbox"/>	<input checked="" type="checkbox"/>	<input type="checkbox"/>
13.07 - Non utilizzato.	<input type="checkbox"/>	<input type="checkbox"/>	<input type="checkbox"/>	<input type="checkbox"/>	<input type="checkbox"/>

PT = piano terra - PP = piano primo - AP = altro piano
DP = destinazione principale - NO = non occupato

14 – Funzionalità alla zona agricola

- 14.01 - Elementi di azienda attiva.
14.02 - Elemento non più funzionale
all'attività.
14.03 - In parziale disuso.
14.04 - Non utilizzato da _____ anni.
14.05 - In difformità con la ruralità della zona:
14.05.01 - Compatibile.
14.05.01 - Incompatibile.

**15 – Ulteriori elementi circa la funzionalità
dell'edificio**

- 15.01 - Presenza di ballatoi non tipologici
15.02 - Presenza di volumi di scarsa
consistenza.
15.03 - Altro.

**16 – Coerenza architettonica con l'impianto
rurale**

- 16.01 - Elemento di nucleo rurale originario.
16.02 - Alterato pesantemente.
16.03 - Alterato mediamente.
16.04 - Leggibile.
16.05 - Non coerente.
16.06 - Interventi epoche

17 – Caratterizzazione architettonica

- 17.01 - Globale dell'edificio.
17.02 - Globale degli esterni.
17.03 - Globale degli interni.
17.04 - Elementi isolati.
17.05 - Nessuno.

18 – Elementi decorativi originari di interesse

	B	M	C
18.01 - Cornici e mensole di gronda.	<input type="checkbox"/>	<input type="checkbox"/>	<input type="checkbox"/>
18.02 - Contorni alle aperture.	<input type="checkbox"/>	<input type="checkbox"/>	<input type="checkbox"/>
18.03 - Elementi isolati	<input type="checkbox"/>	<input type="checkbox"/>	<input type="checkbox"/>
18.04 - Decorazioni interne.	<input type="checkbox"/>	<input type="checkbox"/>	<input type="checkbox"/>
18.05 - Muri di cinta originari, portali, etc.	<input type="checkbox"/>	<input type="checkbox"/>	<input type="checkbox"/>
18.06 - Altri:	<input type="checkbox"/>	<input type="checkbox"/>	<input type="checkbox"/>

B = buono - M = medio - C = carente

19 – Dotazione di servizi

- 19.01 - Energia elettrica.
19.02 - Gas.
19.03 - Riscaldamento.
19.04 - Acqua.
19.05 - Fognatura.
19.06 - Latrina interna.
19.07 - Bagno interno.

Grado di protezione

6

Corte Rurale: I Molini

Località ... Molini
Via/Piazza ... Valle Molini, n° ...
N.C.T. Foglio 32; Mapp. 61.

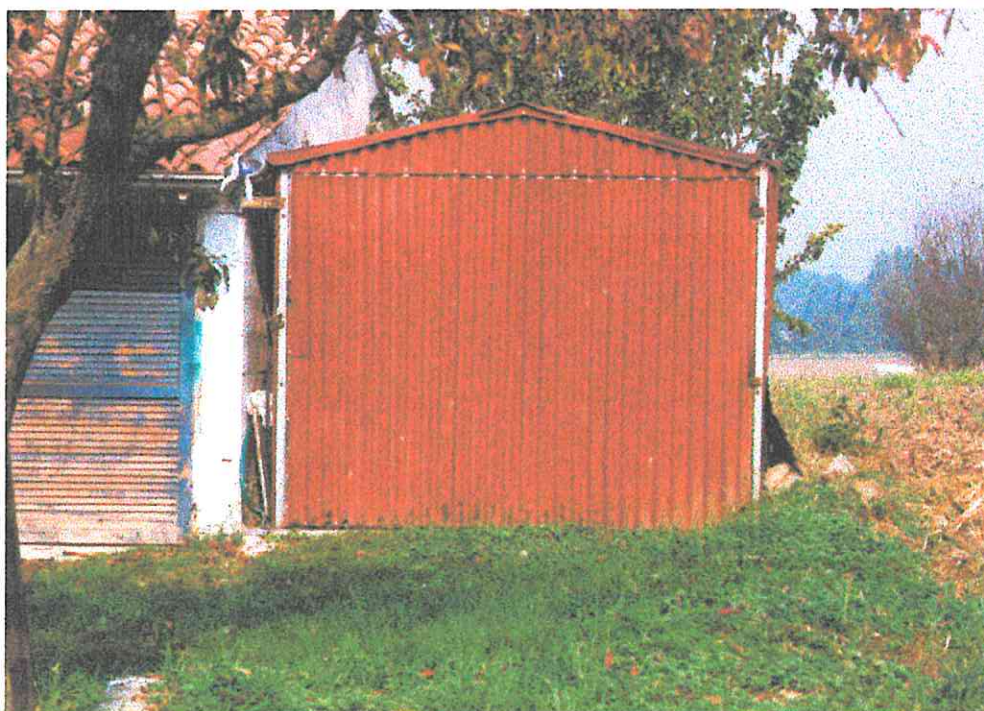

Corte Rurale: I Molini

3 – Epoca di costruzione

- 3.01 – Secolo XX.
- 3.02 – Periodo

4 – Presenza al catasto

- 4.01 - Napoleonico.
- 4.02 - Austriaco.
- 4.03 - Impianto.
- 4.04 - Attuale.
- 4.05 - Non censito.

5 – Dati stereometrici

- 5.01 – Superficie coperta mq 12,50.
- 5.02 – H gronda m 2,00.
- 5.03 – H media di gronda m
- 5.04 – Volume mc 25,00.
- 5.05 – N° max piani 1.
- 5.06 – N° abitanti
- 5.07 – N° alloggi
- 5.08 – N° vani residenza
- 5.09 – N° vani altro uso 1.

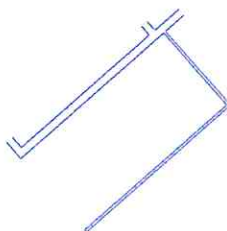

Pianta piano terra sc. 1/200.

Corte Rurale: I Molini

6 – Strutture verticali

	B	M	C
6.01 - Legno	<input type="checkbox"/>	<input type="checkbox"/>	<input type="checkbox"/>
6.02 - Laterizio	<input type="checkbox"/>	<input type="checkbox"/>	<input type="checkbox"/>
6.03 - Sasso	<input type="checkbox"/>	<input type="checkbox"/>	<input type="checkbox"/>
6.04 - Ferro	<input type="checkbox"/>	<input checked="" type="checkbox"/>	<input type="checkbox"/>
6.05 - Forati di cemento	<input type="checkbox"/>	<input type="checkbox"/>	<input type="checkbox"/>
6.06 - C. A.	<input type="checkbox"/>	<input type="checkbox"/>	<input type="checkbox"/>
6.07 - Altro: Lamiera.	<input type="checkbox"/>	<input checked="" type="checkbox"/>	<input type="checkbox"/>

B = buono – M = medio – C = carente

7 – Strutture orizzontali

	B	M	C
7.01 - Ferro	<input type="checkbox"/>	<input type="checkbox"/>	<input type="checkbox"/>
7.02 - Laterocemento	<input type="checkbox"/>	<input type="checkbox"/>	<input type="checkbox"/>
7.03 - C.A.	<input type="checkbox"/>	<input type="checkbox"/>	<input type="checkbox"/>
7.04 - Legno	<input type="checkbox"/>	<input type="checkbox"/>	<input type="checkbox"/>
7.05 - Altro:	<input type="checkbox"/>	<input type="checkbox"/>	<input type="checkbox"/>

B = buono – M = medio – C = carente

8 – Coperture

	B	M	C
8.01 - Piano	<input type="checkbox"/>	<input type="checkbox"/>	<input type="checkbox"/>
8.02 - 1 falda	<input type="checkbox"/>	<input type="checkbox"/>	<input type="checkbox"/>
8.03 - 2 falde	<input type="checkbox"/>	<input checked="" type="checkbox"/>	<input type="checkbox"/>
8.04 - Padiglione	<input type="checkbox"/>	<input type="checkbox"/>	<input type="checkbox"/>
8.05 - A volta	<input type="checkbox"/>	<input type="checkbox"/>	<input type="checkbox"/>

B = buono – M = medio – C = carente

8.1 – Struttura di copertura

	B	M	C
8.1.01 - Legno	<input type="checkbox"/>	<input type="checkbox"/>	<input type="checkbox"/>
8.1.02 - Laterizio	<input type="checkbox"/>	<input type="checkbox"/>	<input type="checkbox"/>
8.1.03 - Laterocemento	<input type="checkbox"/>	<input type="checkbox"/>	<input type="checkbox"/>
8.1.04 - Ferro	<input type="checkbox"/>	<input checked="" type="checkbox"/>	<input type="checkbox"/>
8.1.05 - C. A.	<input type="checkbox"/>	<input type="checkbox"/>	<input type="checkbox"/>
8.1.06 - Altro:	<input type="checkbox"/>	<input type="checkbox"/>	<input type="checkbox"/>

B = buono – M = medio – C = carente

8.2 – Manto di copertura

	B	M	C
8.2.01 - Laterizio	<input type="checkbox"/>	<input type="checkbox"/>	<input type="checkbox"/>
8.2.02 - Lamiera / fibrocemento	<input type="checkbox"/>	<input checked="" type="checkbox"/>	<input type="checkbox"/>
8.2.03 - Copertina catramata	<input type="checkbox"/>	<input type="checkbox"/>	<input type="checkbox"/>
8.2.04 - Altro:	<input type="checkbox"/>	<input type="checkbox"/>	<input type="checkbox"/>

B = buono – M = medio – C = carente

9 – Tipologia

9.01 - <input type="checkbox"/>	Villa / Casa padronale.
9.02 - <input type="checkbox"/>	Edificio isolato.
9.03 - <input type="checkbox"/>	Edificio a blocco.
9.04 - <input type="checkbox"/>	Edificio a schiera.
9.05 - <input type="checkbox"/>	Edificio in linea.
9.06 - <input type="checkbox"/>	Stalla/fienile.
9.07 - <input type="checkbox"/>	Capannone.
9.08 - <input checked="" type="checkbox"/>	Autorimessa.
9.09 - <input type="checkbox"/>	Portico/barchessa.
9.10 - <input type="checkbox"/>	Tettoia aperta.
9.11 - <input type="checkbox"/>	Volume tecnico (silos, vasca, cisterna).
9.12 - <input type="checkbox"/>	Altro:

10 – Vincoli

10.01 - <input type="checkbox"/>	L. 1089/39.
10.02 - <input checked="" type="checkbox"/>	L. 1497/39 – L. 431/86.
10.03 - <input checked="" type="checkbox"/>	L.R. 24/85 art. 10.
10.04 - <input type="checkbox"/>	Altri vincoli
10.05 - <input type="checkbox"/>	Fascia di rispetto stradale.

11 – Proprietà

11.01 - <input checked="" type="checkbox"/>	Privata personale.
11.02 - <input type="checkbox"/>	Privata condominio.
11.03 - <input type="checkbox"/>	Società.
11.04 - <input type="checkbox"/>	Ente pubblico.
11.05 - <input type="checkbox"/>	Ente religioso.
11.06 - <input type="checkbox"/>	Altro.

12 – Titolo di godimento

12.01 - <input checked="" type="checkbox"/>	Proprietà n° 1.
12.01 - <input type="checkbox"/>	Affitto n°
12.01 - <input type="checkbox"/>	Altro n°

Corte Rurale: I Molini

13 – Destinazione d'uso

	PT	PP	AP	DP	NO
13.01 - Residenza connessa alla conduzione del fondo.	<input type="checkbox"/>	<input type="checkbox"/>	<input type="checkbox"/>	<input type="checkbox"/>	<input type="checkbox"/>
13.02 - Annesso rustico di azienda attiva.	<input type="checkbox"/>	<input type="checkbox"/>	<input type="checkbox"/>	<input type="checkbox"/>	<input type="checkbox"/>
13.03 - Annesso di servizio all'abitazione o all'azienda.	<input type="checkbox"/>	<input type="checkbox"/>	<input type="checkbox"/>	<input type="checkbox"/>	<input type="checkbox"/>
13.04 - Residenza non connessa all'azienda.	<input type="checkbox"/>	<input type="checkbox"/>	<input type="checkbox"/>	<input type="checkbox"/>	<input type="checkbox"/>
13.05 - Annesso di servizio alla stessa.	<input type="checkbox"/>	<input type="checkbox"/>	<input type="checkbox"/>	<input type="checkbox"/>	<input type="checkbox"/>
13.06 - Altro: Autorimessa.	<input checked="" type="checkbox"/>	<input type="checkbox"/>	<input type="checkbox"/>	<input checked="" type="checkbox"/>	<input type="checkbox"/>
13.07 - Non utilizzato.	<input type="checkbox"/>	<input type="checkbox"/>	<input type="checkbox"/>	<input type="checkbox"/>	<input type="checkbox"/>

PT = piano terra - PP = piano primo - AP = altro piano
DP = destinazione principale - NO = non occupato

14 – Funzionalità alla zona agricola

- 14.01 - Elementi di azienda attiva.
14.02 - Elemento non più funzionale
all'attività.
14.03 - In parziale disuso.
14.04 - Non utilizzato da anni.
14.05 - In difformità con la ruralità della zona:
14.05.01 - Compatibile.
14.05.01 - Incompatibile.

**15 – Ulteriori elementi circa la funzionalità
dell'edificio**

- 15.01 - Presenza di ballatoi non tipologici
15.02 - Presenza di volumi di scarsa
consistenza.
15.03 - Altro.

**16 – Coerenza architettonica con l'impianto
rurale**

- 16.01 - Elemento di nucleo rurale originario.
16.02 - Alterato pesantemente.
16.03 - Alterato mediamente.
16.04 - Leggibile.
16.05 - Non coerente.
16.06 - Interventi epoche

17 – Caratterizzazione architettonica

- 17.01 - Globale dell'edificio.
17.02 - Globale degli esterni.
17.03 - Globale degli interni.
17.04 - Elementi isolati.
17.05 - Nessuno.

18 – Elementi decorativi originari di interesse

	B	M	C
18.01 - Cornici e mensole di gronda.	<input type="checkbox"/>	<input type="checkbox"/>	<input type="checkbox"/>
18.02 - Contorni alle aperture.	<input type="checkbox"/>	<input type="checkbox"/>	<input type="checkbox"/>
18.03 - Elementi isolati	<input type="checkbox"/>	<input type="checkbox"/>	<input type="checkbox"/>
18.04 - Decorazioni interne.	<input type="checkbox"/>	<input type="checkbox"/>	<input type="checkbox"/>
18.05 - Muri di cinta originari, portali, etc.	<input type="checkbox"/>	<input type="checkbox"/>	<input type="checkbox"/>
18.06 - Altri:	<input type="checkbox"/>	<input type="checkbox"/>	<input type="checkbox"/>

B = buono - M = medio - C = carente

19 – Dotazione di servizi

- 19.01 - Energia elettrica.
19.02 - Gas.
19.03 - Riscaldamento.
19.04 - Acqua.
19.05 - Fognatura.
19.06 - Latrina interna.
19.07 - Bagno interno.

Grado di protezione

8