

Corte Rurale: **La Berettara**

28 NOV. 2001 N° - 454

IL SEGRETARIO

FRANCESCA BARINA

NETO Si Vista:
o approvato D.G.R.

21 DIC. 2001

ISTICA E BB.AA.
ENTE

Arch. Vincenzo FABRIS

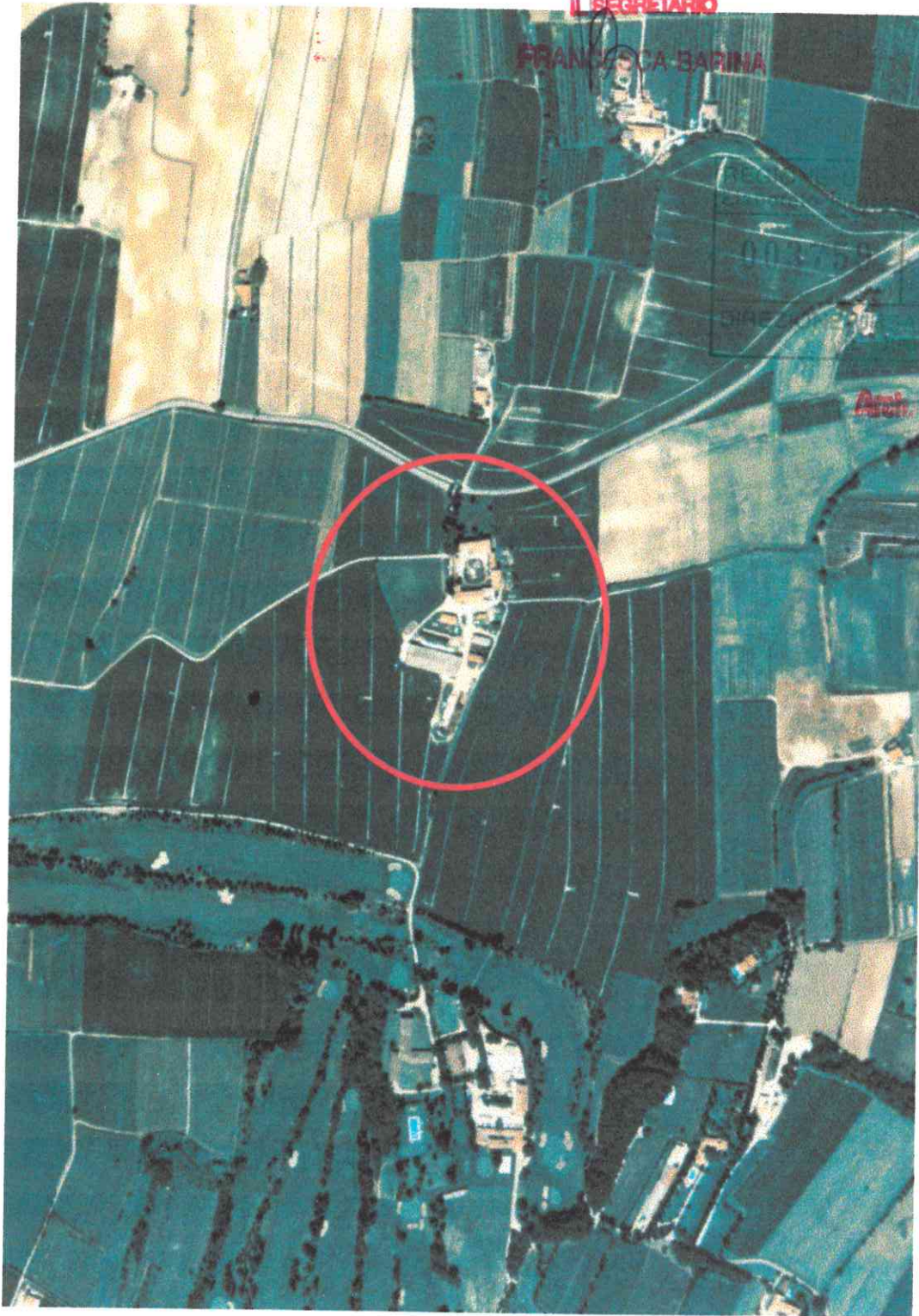

Aerofotografia dell'area della corte, volo 11.08.1997.
Concessione S.M.A. 1-493 del 28.08.1997.

ALLEGATO ALLA DELIBERAZIONE DI
CONSIGLIO COMUNALE N° 56
DEL 21 SET. 2000



Arch. Anna Braioni

Collaboratori: Arch. Maddalena Basso, Dott. Matteo Masconale.

Anno di stesura 1999

Nome del file:
Sch B corte 18

Pag.1di7

18 00
id corte id unità



Il Ministro Segretario di Stato

PER LA PUBBLICA ISTRUZIONE

Vista la Legge 29 giugno 1939, n. 1497, sulla protezione delle Bellezze naturali;

Visto il Regolamento 3 giugno 1940, n. 1357, per l'applicazione della legge predetta;

Considerato che la Commissione Provinciale di Verona per la protezione delle Bellezze naturali ha incluso nell'elenco delle cose da sottoporre alla tutela paesistica, compilato ai sensi dell'art. 2 della legge predetta, il parco della Villa Berettara, di proprietà del Dr. Comm. Vincenzo Fagioli sito nel comune di Sommacampagna, segnato in catasto al numero di mappa 130 Sez. A, foglio VII^o confinante a nord con la strada comunale per Quartesella e sud idem; a est con i mappali n. 133-134; a ovest con la sudetta strada Comunale;

Riconosciute che l'immobile predetto ha notevole interesse pubblico per la sua vegetazione arborea che conferisce alla località una nota paesistica di non comune bellezza;

D E C R E T A:

L'immobile sopra indicato ha notevole interesse pubblico ai sensi della citata legge 29 giugno 1939, n. 1497, ed è quindi sottoposta a tutte le disposizioni contenute nella legge stessa.

La presente dichiarazione sarà notificata al Sig. Dr. Comm. Vincenzo Fagioli - Sommacampagna (Verona) in via amministrativa, a mezzo del messo comunale di Sommacampagna.

Essa verrà, a richiesta di questo Ministero, trascritta all'Ufficio dei Registri Immobiliari, ed avrà efficacia in confronto di qualsiasi proprietario, possessore o detentore a qualsiasi titolo.-

Roma, li 22 MAR. 1952

MINISTRO

Per copia conforme

RETTORE CAPO DELLA DIVISIONE





MINISTERO PER I BENI CULTURALI E AMBIENTALI

**SOPRINTENDENZA
PER I BENI AMBIENTALI E ARCHITETTONICI**
DELLE PROVINCE DI VERONA - VICENZA - ROVIGO
VERONA

BACCHINATA
3644

37100 VERONA, 7 MAR. 1983
Piazza S. Fermo, 3 - Tel. 34030

A/ Signor Sindaco del Comune di

N. di Prot. 1420

Risposta al foglio N.

del

Allegati

Sommacampagna

OGGETTO: Planimetrie catastali relative a immobili vincolati ai sensi della legge 1.6.1939 n° 1089,-

Si prega codesta Amministrazione di voler cortesemente inviare un estratto di mappa catastale in cui siano leggibili i numeri di mappale relativi al sottoindicato edificio e al suo intorno:

Edificio .Villa Berettera.....
F° .VII?.... Sez. .A..... Mapp. n° .132+.....

Si ringrazia per la collaborazione.

IL SOPRINTENDENTE

(P. Scurati Manzoni)

COMUNE DI SOMMACAMPAGNA

Prov. di Verona

(Sez. A - fg. VII°)

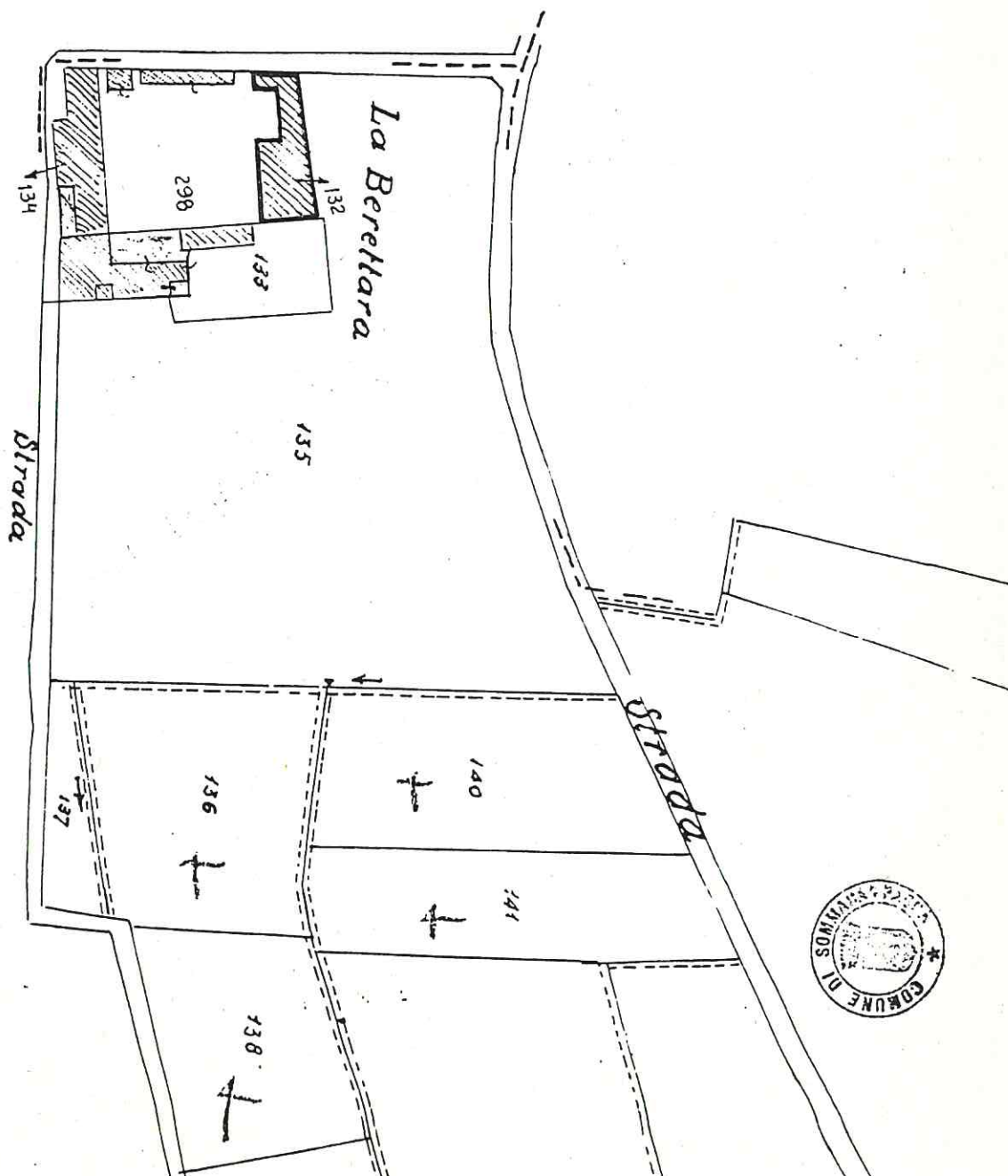

Corte Rurale: **La Berettara**

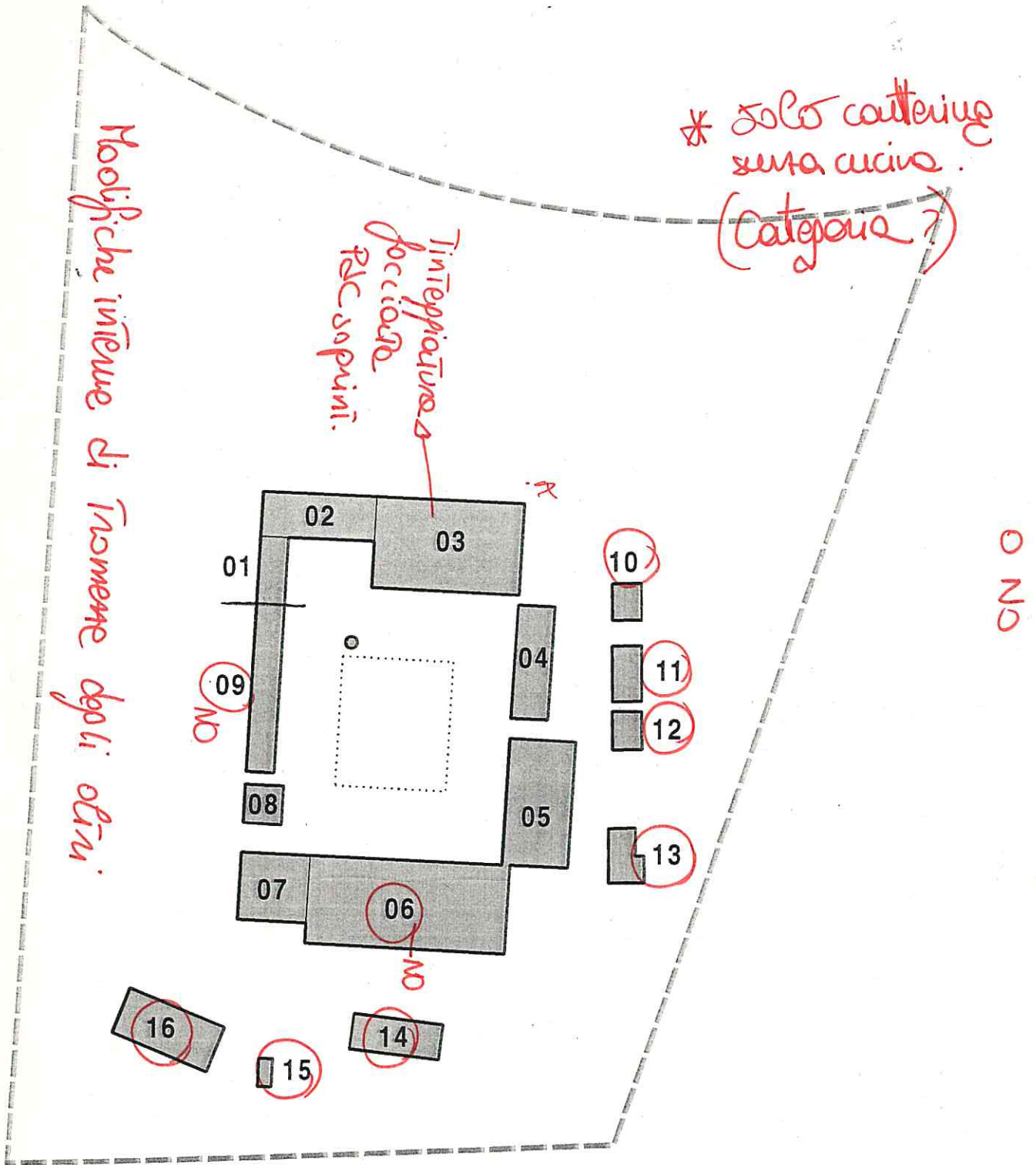

Riferimenti numerici per singola unità, sc. 1:1000.

Corte Rurale: **La Berettara**

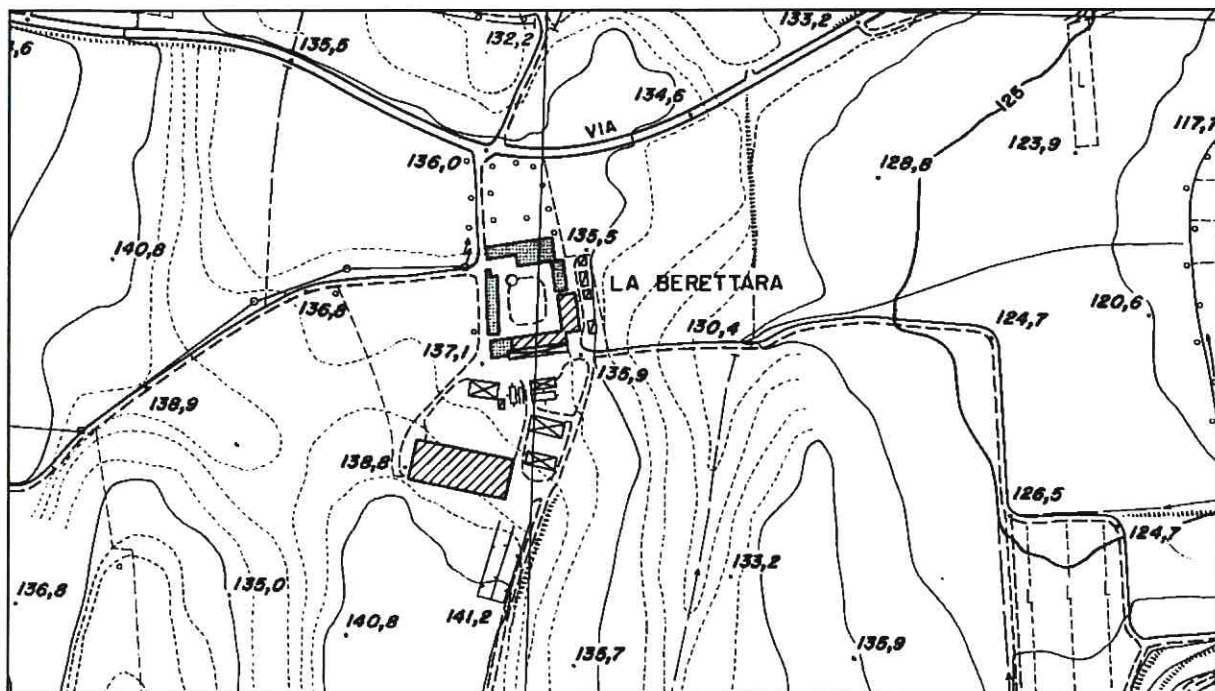

C.T.R. sc. 1/5000.

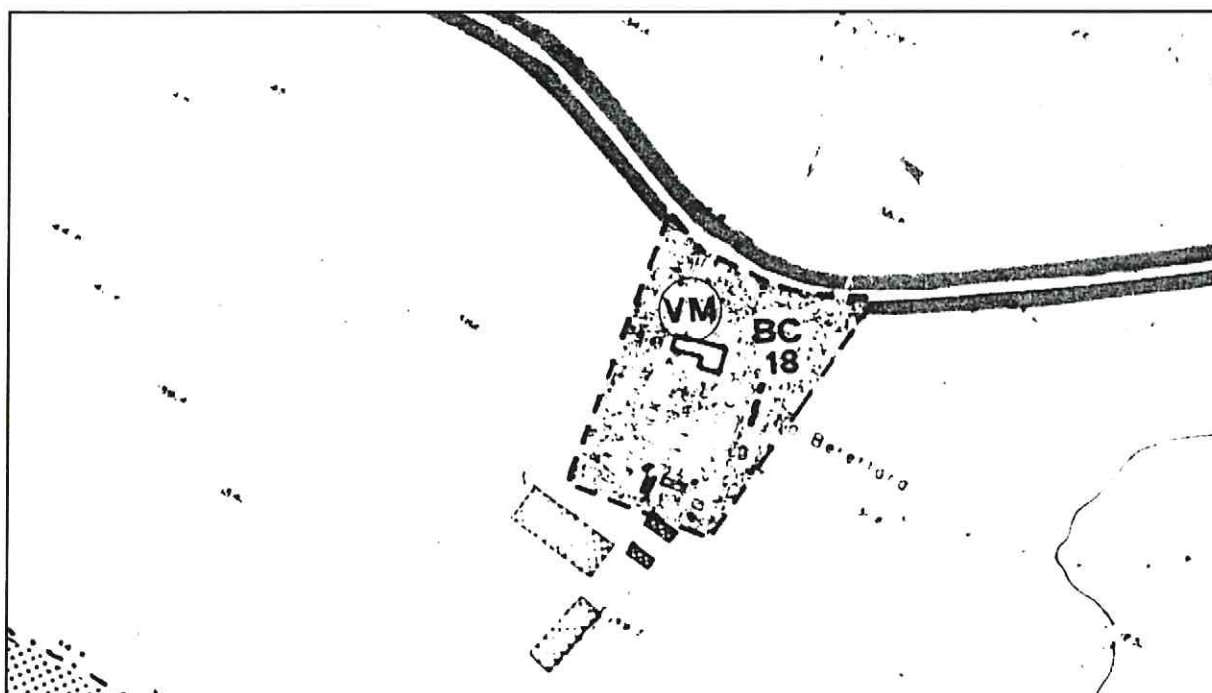

P.R.G. sc. 1/5000.

Corte Rurale: La Berettara

1 - Contesto ambientale

- 1.1 Pianura.
1.2 Pianura valliva.
1.3 Collina.

2 - Contesto ristretto

- 2.1 Parco.
2.2 Giardino.
2.3 Orto.
2.4 Scoperto a destinazione agricola.
2.5 Brolo.

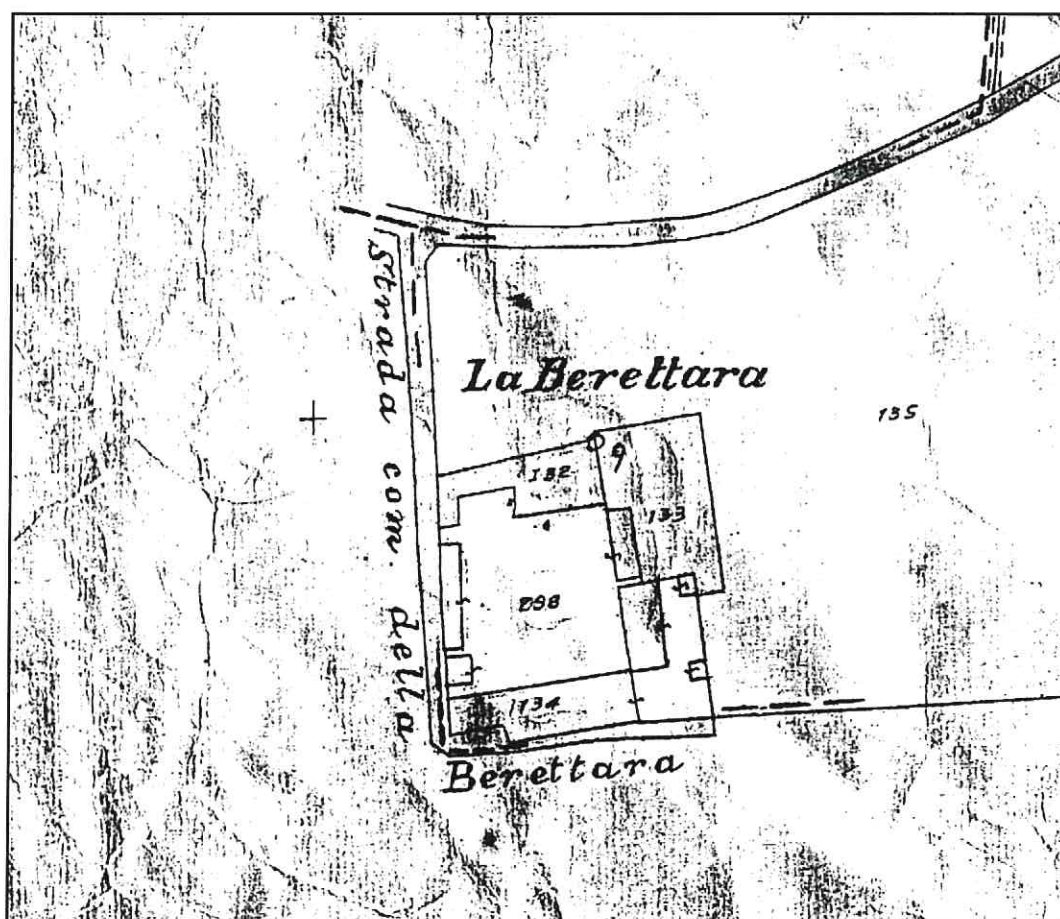

Estratto catastale, sc. 1:2000.

N.C.T. Fg. 12, 21

Corte Rurale: **La Berettara**

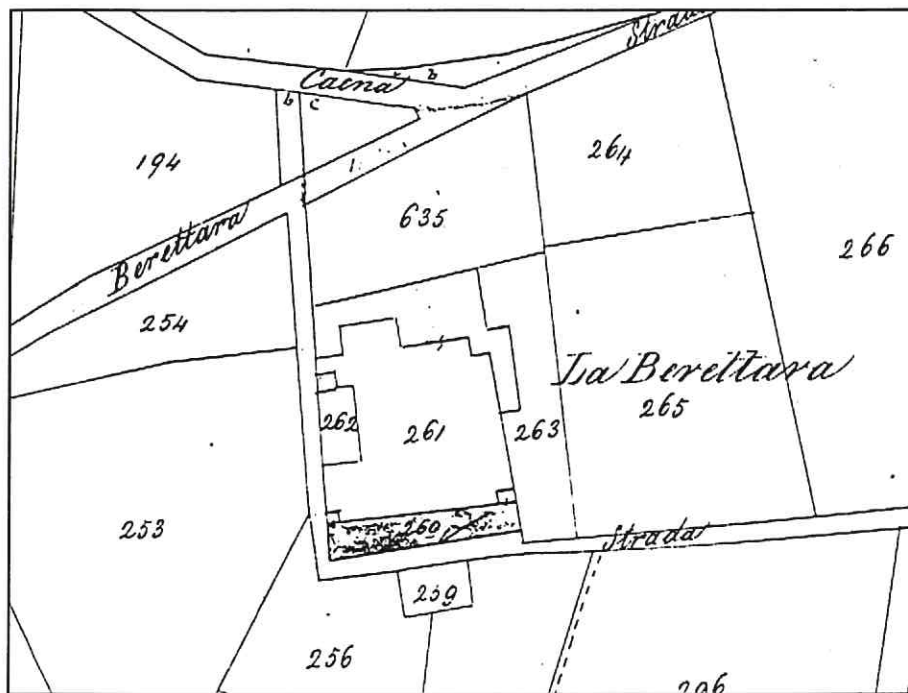

Catasto austriaco

Comune cens. Nadalina.
Fig.6.

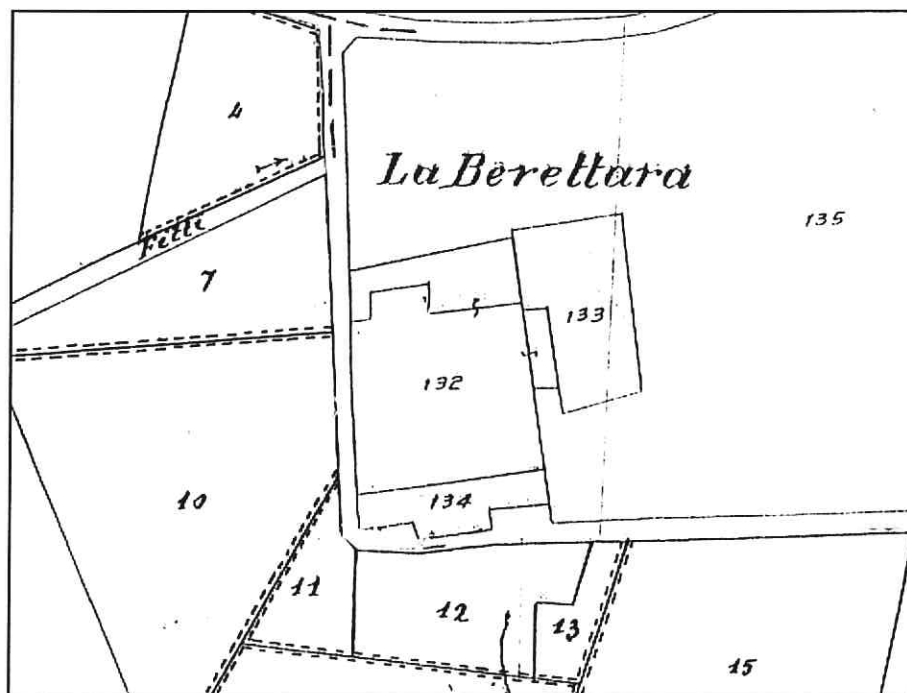

Catasto di impianto

Sez.. A.
Foglio XIV - VII.

Sc. 1/2000.

Corte Rurale: La Berettara

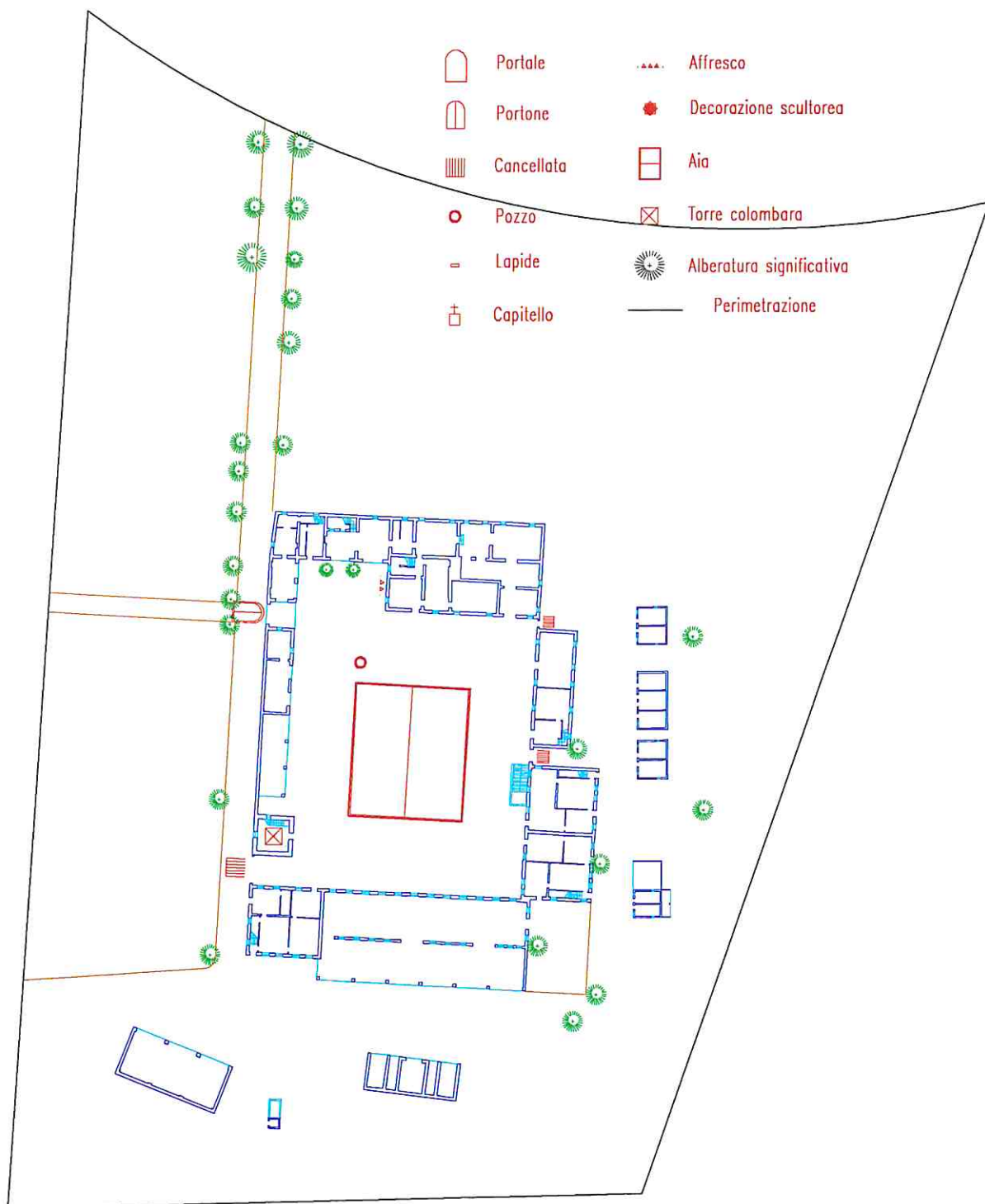

Corte Rurale: La Berettara

E' il classico impianto a corte con ingresso sottolineato da portale e con torre colombara.

L'accesso è definito da una capezzagna che prosegue verso l'edificio retrostante e verso la campagna.

Dall'analisi dei catasti storici, risulta che l'originario impianto presente nell'austriaco è stato modificato nel catasto d'impianto per sottrazione di alcuni manufatti inglobati nel muro perimetrale. Negli anni '30 ha assunto l'attuale connotazione con l'aggiunta della barchessa costruita in contiguità con il portale d'accesso, la colombara e l'edificio a chiusura del lato est. Nel secondo dopoguerra sono state costruite le stalle poste all'esterno e altri manufatti di scarsa consistenza costruttiva.

La corte è in fase di totale dismissione riguardo la residenza, mentre è ancora funzionante per l'attività agricola e di allevamento. L'aia che fino a pochi anni fa segnava centralmente l'interno della corte, è stata rimossa. E' ancora presente il pozzo. All'interno dell'edificio padronale sono ancora presenti elementi di grande pregio architettonico e pittorico. Una piccola cappella è inserita al primo piano nel muro perimetrale. L'impianto strutturale è ancora completamente riconoscibile e ancora funzionale. Si evidenzia una vegetazione residuale di un contesto una volta ben strutturato (pioppi cipressini, platani, cipressi, piante di alloro, noci, ecc.) soprattutto sul lato nord verso strada e sulla capezzagna di accesso.

Esternamente al perimetro attuale della corte, una serie di fabbricati adibiti a stalle producono un impatto negativo alla riconoscibilità del luogo e al rapporto armonico tra la corte e l'ambiente collinare. L'attuale perimetro è definito da due coni ottici, dalla strada comunale e passa a ridosso dei capannoni zootecnici.



Attribuzione dei gradi di protezione, planimetria sc. 1:1000.

Corte Rurale: **La Berettara**

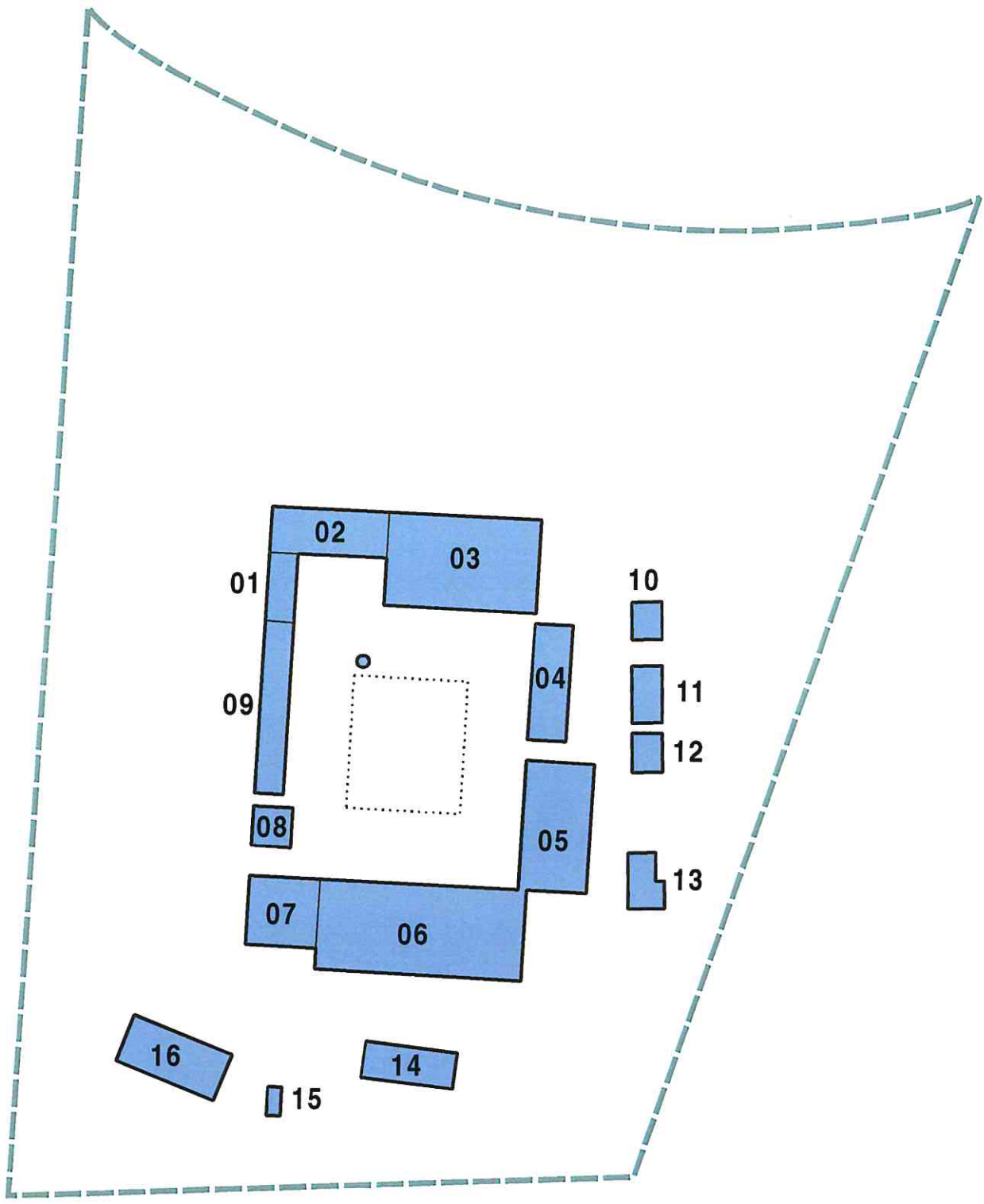

Riferimenti numerici per singola unità, sc. 1:1000.

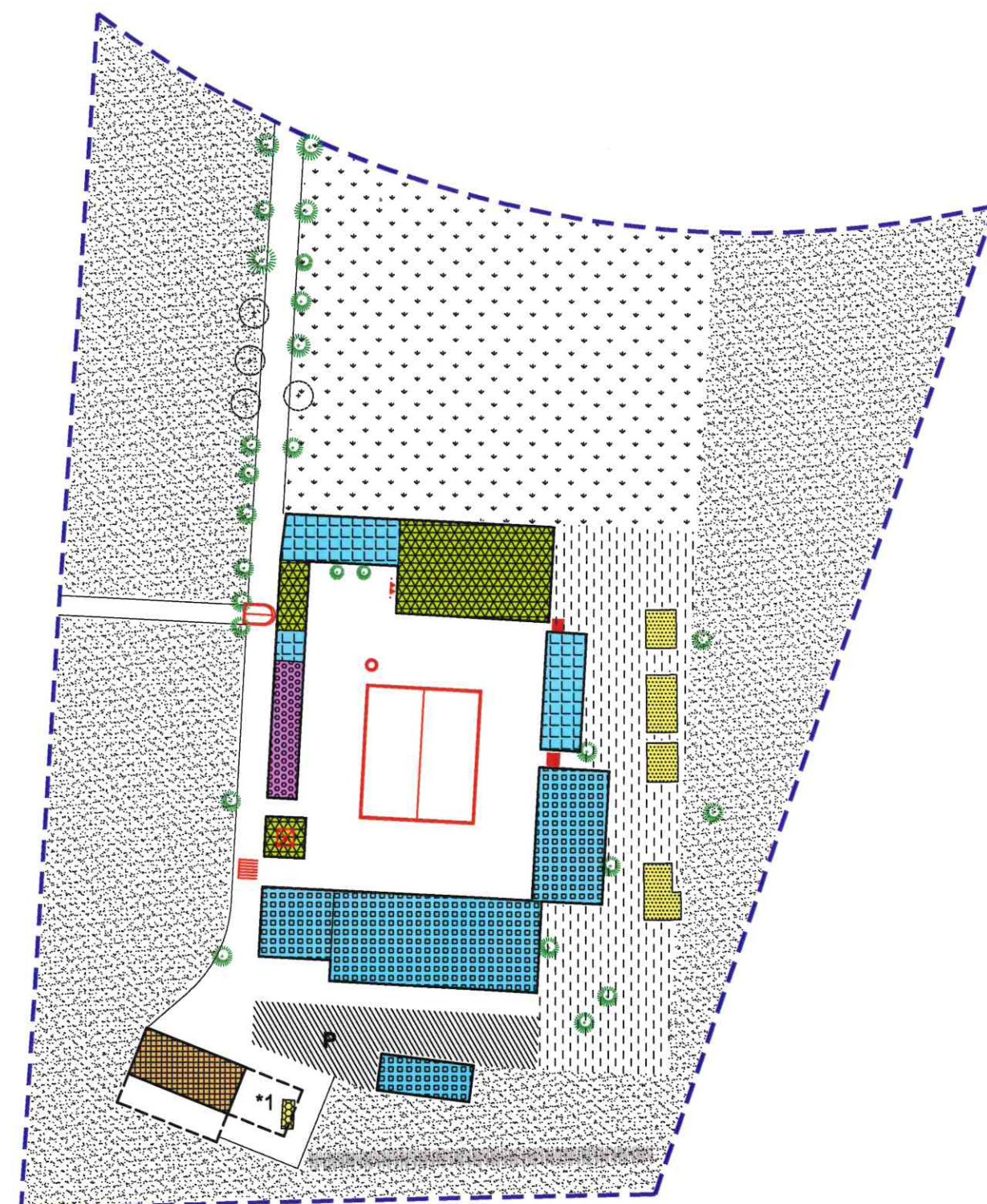

DATI STEREOMETRICI

































Superficie coperta attuale	2.253,20 mq
Superficie coperta di progetto	2.243,80 mq
Volume attuale	13.553,80 mc
Volume da demolire	263,80 mc
Volume da integrare	328,00 mc
Volume totale	13.618,00 mc

PRESCRIZIONI PARTICOLARI

* 1 - Le quote d'imposta delle gronde e delle falde devono proseguire quelle dell'edificio contiguo.

La superficie a sud del fabbricato deve essere lasciata a porticato aperto.

LEGENDA

-  1 - Restauro e risanamento conservativo
 -  2 - Restauro integrativo e propositivo
 -  3 - Ristrutturazione parziale
 -  4 - Ristrutturazione globale
 -  5 - Adeguamento ambientale
 -  6 - Costruzione in sostituzione
 -  7 - Integrazione edilizia
 -  8 - Demolizione senza ricostruzione
 -  Integrazione planimetrica
 -  Altezza prescritta in gronda
 -  Verso delle falde di copertura
 -  Oggetti lineari da valorizzare o recuperare
 -  Giardino
 -  Parco
 -  Brolo
 -  Area agricola
 -  Filari alberati
 -  Interventi sul paesaggio (mascherature)
 -  Parcheggio
 -  * n° Prescrizione particolare
 -  Accesso carraio
- Presistenze di valore storico/architettonico:**
-  Portale
 -  Portone
 -  Cancellata
 -  Pozzo
 -  Affresco / pittura murale
 -  Lapide
 -  Capitello / edicola
 -  Decorazione scultorea
 -  Aia
 -  Torre colombara / campanile
 -  Alberatura significativa



Corte Rurale: La Berettara

Località ... Berettara
Via/Piazza ... Guastalla, n° ...
N.C.T. Foglio 12; Mapp. 132.



Corte Rurale: La Berettara

3 – Epoca di costruzione

3.01 – Secolo XVIII.

3.02 – Periodo .

4 – Presenza al catasto

4.01 - Napoleonico.

4.02 - Austriaco.

4.03 - Impianto.

4.04 - Attuale.

4.05 - Non censito.

5 – Dati stereometrici

5.01 – Superficie coperta mq 57,63.

5.02 – H gronda m 3,20.

5.03 – H media di gronda m /.

5.04 – Volume mc 115,87.

5.05 – N° max piani 1.

5.06 – N° abitanti /.

5.07 – N° alloggi /.

5.08 – N° vani residenza /.

5.09 – N° vani altro uso 1.

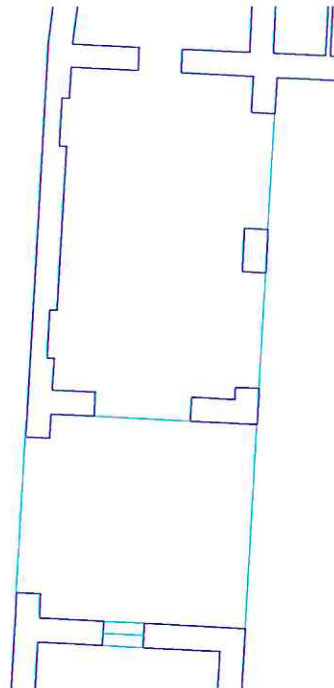

Planimetria sc. 1/100.

Corte Rurale: **La Berettara**

6 – Strutture verticali

	B	M	C
6.01 - Legno	<input type="checkbox"/>	<input type="checkbox"/>	<input type="checkbox"/>
6.02 - Laterizio	<input type="checkbox"/>	<input checked="" type="checkbox"/>	<input type="checkbox"/>
6.03 - Sasso	<input type="checkbox"/>	<input checked="" type="checkbox"/>	<input type="checkbox"/>
6.04.- Ferro	<input type="checkbox"/>	<input type="checkbox"/>	<input type="checkbox"/>
6.05 - Forati di cemento	<input type="checkbox"/>	<input type="checkbox"/>	<input type="checkbox"/>
6.06 - C. A.	<input type="checkbox"/>	<input type="checkbox"/>	<input type="checkbox"/>
6.07 - Altro:	<input type="checkbox"/>	<input type="checkbox"/>	<input type="checkbox"/>

B = buono – M = medio – C = carente

7 – Strutture orizzontali

	B	M	C
7.01 - Ferro	<input type="checkbox"/>	<input type="checkbox"/>	<input type="checkbox"/>
7.02 - Laterocemento	<input type="checkbox"/>	<input type="checkbox"/>	<input type="checkbox"/>
7.03 - C.A.	<input type="checkbox"/>	<input type="checkbox"/>	<input type="checkbox"/>
7.04 - Legno	<input type="checkbox"/>	<input type="checkbox"/>	<input type="checkbox"/>
7.05 - Altro:	<input type="checkbox"/>	<input type="checkbox"/>	<input type="checkbox"/>

B = buono – M = medio – C = carente

8 – Coperture

	B	M	C
8.01 - Piano	<input type="checkbox"/>	<input type="checkbox"/>	<input type="checkbox"/>
8.02 - 1 falda	<input type="checkbox"/>	<input type="checkbox"/>	<input type="checkbox"/>
8.03 - 2 falde	<input type="checkbox"/>	<input type="checkbox"/>	<input type="checkbox"/>
8.04 - Padiglione	<input type="checkbox"/>	<input checked="" type="checkbox"/>	<input type="checkbox"/>
8.05 - A volta	<input type="checkbox"/>	<input type="checkbox"/>	<input type="checkbox"/>

B = buono – M = medio – C = carente

8.1 – Struttura di copertura

	B	M	C
8.1.01 - Legno	<input type="checkbox"/>	<input checked="" type="checkbox"/>	<input type="checkbox"/>
8.1.02 - Laterizio	<input type="checkbox"/>	<input type="checkbox"/>	<input type="checkbox"/>
8.1.03 - Laterocemento	<input type="checkbox"/>	<input type="checkbox"/>	<input type="checkbox"/>
8.1.04 - Ferro	<input type="checkbox"/>	<input type="checkbox"/>	<input type="checkbox"/>
8.1.05 - C. A.	<input type="checkbox"/>	<input type="checkbox"/>	<input type="checkbox"/>
8.1.06 - Altro:	<input type="checkbox"/>	<input type="checkbox"/>	<input type="checkbox"/>

B = buono – M = medio – C = carente

8.2 – Manto di copertura

	B	M	C
8.2.01 - Laterizio	<input type="checkbox"/>	<input checked="" type="checkbox"/>	<input type="checkbox"/>
8.2.02 - Lamiera / fibrocemento	<input type="checkbox"/>	<input type="checkbox"/>	<input type="checkbox"/>
8.2.03 - Copertina catramata	<input type="checkbox"/>	<input type="checkbox"/>	<input type="checkbox"/>
8.2.04 - Altro:	<input type="checkbox"/>	<input type="checkbox"/>	<input type="checkbox"/>

B = buono – M = medio – C = carente

9 – Tipologia

9.01 -	<input type="checkbox"/>	Villa / Casa padronale.
9.02 -	<input type="checkbox"/>	Edificio isolato.
9.03 -	<input type="checkbox"/>	Edificio a blocco.
9.04 -	<input type="checkbox"/>	Edificio a schiera.
9.05 -	<input type="checkbox"/>	Edificio in linea.
9.06 -	<input type="checkbox"/>	Stalla/fienile.
9.07 -	<input type="checkbox"/>	Capannone.
9.08 -	<input type="checkbox"/>	Autorimessa.
9.09 -	<input checked="" type="checkbox"/>	Portico/barchessa.
9.10 -	<input type="checkbox"/>	Tettoia aperta.
9.11 -	<input type="checkbox"/>	Volume tecnico (silos, vasca, cisterna).
9.12 -	<input type="checkbox"/>	Altro:

10 – Vincoli

10.01 -	<input type="checkbox"/>	L. 1089/39.
10.02 -	<input checked="" type="checkbox"/>	L. 1497/39 – L. 431/86.
10.03 -	<input checked="" type="checkbox"/>	L.R. 24/85 art. 10.
10.04 -	<input type="checkbox"/>	Altri vincoli
10.05 -	<input type="checkbox"/>	Fascia di rispetto stradale.

11 – Proprietà

11.01 -	<input checked="" type="checkbox"/>	Privata personale.
11.02 -	<input type="checkbox"/>	Privata condominio.
11.03 -	<input type="checkbox"/>	Società.
11.04 -	<input type="checkbox"/>	Ente pubblico.
11.05 -	<input type="checkbox"/>	Ente religioso.
11.06 -	<input type="checkbox"/>	Altro.

12 – Titolo di godimento

12.01 -	<input checked="" type="checkbox"/>	Proprietà n° 1.
12.01 -	<input type="checkbox"/>	Affitto n°
12.01 -	<input type="checkbox"/>	Altro n°

Corte Rurale: La Berettara

13 – Destinazione d'uso

	PT	PP	AP	DP	NO
13.01 - Residenza connessa alla conduzione del fondo.	<input type="checkbox"/>	<input type="checkbox"/>	<input type="checkbox"/>	<input type="checkbox"/>	<input type="checkbox"/>
13.02 - Annesso rustico di azienda attiva.	<input type="checkbox"/>	<input type="checkbox"/>	<input type="checkbox"/>	<input type="checkbox"/>	<input type="checkbox"/>
13.03 - Annesso di servizio all'abitazione o all'azienda.	<input checked="" type="checkbox"/>	<input type="checkbox"/>	<input type="checkbox"/>	<input checked="" type="checkbox"/>	<input type="checkbox"/>
13.04 - Residenza non connessa all'azienda.	<input type="checkbox"/>	<input type="checkbox"/>	<input type="checkbox"/>	<input type="checkbox"/>	<input type="checkbox"/>
13.05 - Annesso di servizio alla stessa.	<input type="checkbox"/>	<input type="checkbox"/>	<input type="checkbox"/>	<input type="checkbox"/>	<input type="checkbox"/>
13.06 - Altro:	<input type="checkbox"/>	<input type="checkbox"/>	<input type="checkbox"/>	<input type="checkbox"/>	<input type="checkbox"/>
13.07 - Non utilizzato.	<input type="checkbox"/>	<input type="checkbox"/>	<input type="checkbox"/>	<input type="checkbox"/>	<input type="checkbox"/>

PT = piano terra - PP = piano primo - AP = altro piano
DP = destinazione principale - NO = non occupato

	B	M	C
18.01 - Cornici e mensole di gronda.	<input type="checkbox"/>	<input checked="" type="checkbox"/>	<input type="checkbox"/>
18.02 - Contorni alle aperture.	<input type="checkbox"/>	<input type="checkbox"/>	<input type="checkbox"/>
18.03 - Elementi isolati	<input type="checkbox"/>	<input type="checkbox"/>	<input type="checkbox"/>
18.04 - Decorazioni interne.	<input type="checkbox"/>	<input type="checkbox"/>	<input type="checkbox"/>
18.05 - Muri di cinta originari, portali, etc.	<input type="checkbox"/>	<input type="checkbox"/>	<input type="checkbox"/>
18.06 - Altri: camino.	<input type="checkbox"/>	<input checked="" type="checkbox"/>	<input type="checkbox"/>

B = buono - M = medio - C = carente

19 – Dotazione di servizi

19.01 - <input checked="" type="checkbox"/> Energia elettrica.
19.02 - <input type="checkbox"/> Gas.
19.03 - <input type="checkbox"/> Riscaldamento.
19.04 - <input type="checkbox"/> Acqua.
19.05 - <input type="checkbox"/> Fognatura.
19.06 - <input type="checkbox"/> Latrina interna.
19.07 - <input type="checkbox"/> Bagno interno.

14 – Funzionalità alla zona agricola

- 14.01 - Elementi di azienda attiva.
14.02 - Elemento non più funzionale all'attività.
14.03 - In parziale disuso.
14.04 - Non utilizzato da _____ anni.
14.05 - In diffinità con la ruralità della zona:
14.05.01 - Compatibile.
14.05.01 - Incompatibile.

15 – Ulteriori elementi circa la funzionalità dell'edificio

- 15.01 - Presenza di ballatoi non tipologici
15.02 - Presenza di volumi di scarsa consistenza.
15.03 - Altro.

16 – Coerenza architettonica con l'impianto rurale

- 16.01 - Elemento di nucleo rurale originario.
16.02 - Alterato pesantemente.
16.03 - Alterato mediamente.
16.04 - Leggibile.
16.05 - Non coerente.
16.06 - Interventi epoche .

17 – Caratterizzazione architettonica

- 17.01 - Globale dell'edificio.
17.02 - Globale degli esterni.
17.03 - Globale degli interni.
17.04 - Elementi isolati.
17.05 - Nessuno.

18 – Elementi decorativi originari di interesse

Grado di protezione

- 2

Consiste nel portale d'accesso e nel portico, già presenti nel Catasto austriaco. Mantengono tutti i caratteri originari compreso il bel camino in pietra.

Corte Rurale: La Berettara

Località ... Berettara
Via/Piazza ... Guastalla, n° ...
N.C.T. Foglio 12; Mapp. 132.



Corte Rurale: La Berettara

3 – Epoca di costruzione

3.01 – Secolo XVIII.

3.02 – Periodo .

4 – Presenza al catasto

4.01 - Napoleonico.

4.02 - Austriaco.

4.03 - Impianto.

4.04 - Attuale.

4.05 - Non censito.

5 – Dati stereometrici

5.01 – Superficie coperta mq 140,40.

5.02 – H gronda m 8,95.

5.03 – H media di gronda m /.

5.04 – Volume mc 1256,58.

5.05 – N° max piani 3.

5.06 – N° abitanti /.

5.07 – N° alloggi 1.

5.08 – N° vani residenza 6.

5.09 – N° vani altro uso 6.

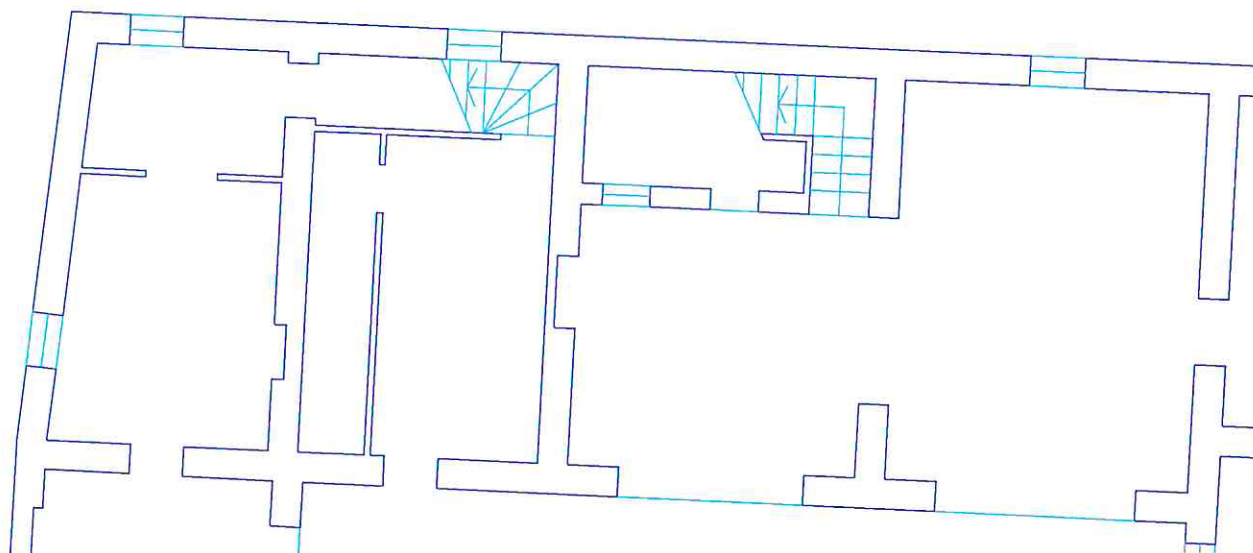

Pianta piano terra, sc. 1:100.

Corte Rurale: La Berettara

6 – Strutture verticali

	B	M	C
6.01 - Legno	<input type="checkbox"/>	<input type="checkbox"/>	<input type="checkbox"/>
6.02 - Laterizio	<input type="checkbox"/>	<input checked="" type="checkbox"/>	<input type="checkbox"/>
6.03 - Sasso	<input type="checkbox"/>	<input checked="" type="checkbox"/>	<input type="checkbox"/>
6.04 - Ferro	<input type="checkbox"/>	<input type="checkbox"/>	<input type="checkbox"/>
6.05 - Forati di cemento	<input type="checkbox"/>	<input type="checkbox"/>	<input type="checkbox"/>
6.06 - C. A.	<input type="checkbox"/>	<input type="checkbox"/>	<input type="checkbox"/>
6.07 - Altro:	<input type="checkbox"/>	<input type="checkbox"/>	<input type="checkbox"/>

B = buono – M = medio – C = carente

7 – Strutture orizzontali

	B	M	C
7.01 - Ferro	<input type="checkbox"/>	<input type="checkbox"/>	<input type="checkbox"/>
7.02 - Laterocemento	<input type="checkbox"/>	<input type="checkbox"/>	<input type="checkbox"/>
7.03 - C.A.	<input type="checkbox"/>	<input type="checkbox"/>	<input type="checkbox"/>
7.04 - Legno	<input type="checkbox"/>	<input checked="" type="checkbox"/>	<input type="checkbox"/>
7.05 - Altro:	<input type="checkbox"/>	<input type="checkbox"/>	<input type="checkbox"/>

B = buono – M = medio – C = carente

8 – Coperture

	B	M	C
8.01 - Piano	<input type="checkbox"/>	<input type="checkbox"/>	<input type="checkbox"/>
8.02 - 1 falda	<input type="checkbox"/>	<input type="checkbox"/>	<input type="checkbox"/>
8.03 - 2 falde	<input type="checkbox"/>	<input checked="" type="checkbox"/>	<input type="checkbox"/>
8.04 - Padiglione	<input type="checkbox"/>	<input type="checkbox"/>	<input type="checkbox"/>
8.05 - A volta	<input type="checkbox"/>	<input type="checkbox"/>	<input type="checkbox"/>

B = buono – M = medio – C = carente

8.1 – Struttura di copertura

	B	M	C
8.1.01 - Legno	<input type="checkbox"/>	<input checked="" type="checkbox"/>	<input type="checkbox"/>
8.1.02 - Laterizio	<input type="checkbox"/>	<input type="checkbox"/>	<input type="checkbox"/>
8.1.03 - Laterocemento	<input type="checkbox"/>	<input type="checkbox"/>	<input type="checkbox"/>
8.1.04 - Ferro	<input type="checkbox"/>	<input type="checkbox"/>	<input type="checkbox"/>
8.1.05 - C. A.	<input type="checkbox"/>	<input type="checkbox"/>	<input type="checkbox"/>
8.1.06 - Altro:	<input type="checkbox"/>	<input type="checkbox"/>	<input type="checkbox"/>

B = buono – M = medio – C = carente

8.2 – Manto di copertura

	B	M	C
8.2.01 - Laterizio	<input type="checkbox"/>	<input checked="" type="checkbox"/>	<input type="checkbox"/>
8.2.02 - Lamiera / fibrocemento	<input type="checkbox"/>	<input type="checkbox"/>	<input type="checkbox"/>
8.2.03 - Copertina catramata	<input type="checkbox"/>	<input type="checkbox"/>	<input type="checkbox"/>
8.2.04 - Altro:	<input type="checkbox"/>	<input type="checkbox"/>	<input type="checkbox"/>

B = buono – M = medio – C = carente

9 – Tipologia

9.01 -	<input type="checkbox"/>	Villa / Casa padronale.
9.02 -	<input type="checkbox"/>	Edificio isolato.
9.03 -	<input type="checkbox"/>	Edificio a blocco.
9.04 -	<input type="checkbox"/>	Edificio a schiera.
9.05 -	<input checked="" type="checkbox"/>	Edificio in linea.
9.06 -	<input type="checkbox"/>	Stalla/fienile.
9.07 -	<input type="checkbox"/>	Capannone.
9.08 -	<input type="checkbox"/>	Autorimessa.
9.09 -	<input checked="" type="checkbox"/>	Portico/barchessa.
9.10 -	<input type="checkbox"/>	Tettoia aperta.
9.11 -	<input type="checkbox"/>	Volume tecnico (silos, vasca, cisterna).
9.12 -	<input type="checkbox"/>	Altro:

10 – Vincoli

10.01 -	<input type="checkbox"/>	L. 1089/39.
10.02 -	<input checked="" type="checkbox"/>	L. 1497/39 – L. 431/86.
10.03 -	<input checked="" type="checkbox"/>	L.R. 24/85 art. 10.
10.04 -	<input type="checkbox"/>	Altri vincoli
10.05 -	<input type="checkbox"/>	Fascia di rispetto stradale.

11 – Proprietà

11.01 -	<input checked="" type="checkbox"/>	Privata personale.
11.02 -	<input type="checkbox"/>	Privata condominio.
11.03 -	<input type="checkbox"/>	Società.
11.04 -	<input type="checkbox"/>	Ente pubblico.
11.05 -	<input type="checkbox"/>	Ente religioso.
11.06 -	<input type="checkbox"/>	Altro.

12 – Titolo di godimento

12.01 -	<input checked="" type="checkbox"/>	Proprietà n° 1.
12.01 -	<input type="checkbox"/>	Affitto n°
12.01 -	<input type="checkbox"/>	Altro n°

Corte Rurale: La Berettara

13 – Destinazione d'uso

	PT	PP	AP	DP	NO
13.01 - Residenza connessa alla conduzione del fondo.	<input type="checkbox"/>	<input checked="" type="checkbox"/>	<input checked="" type="checkbox"/>	<input checked="" type="checkbox"/>	<input checked="" type="checkbox"/>
13.02 - Annesso rustico di azienda attiva.	<input type="checkbox"/>	<input type="checkbox"/>	<input type="checkbox"/>	<input type="checkbox"/>	<input type="checkbox"/>
13.03 - Annesso di servizio all'abitazione o all'azienda.	<input checked="" type="checkbox"/>	<input type="checkbox"/>	<input type="checkbox"/>	<input type="checkbox"/>	<input type="checkbox"/>
13.04 - Residenza non connessa all'azienda.	<input type="checkbox"/>	<input type="checkbox"/>	<input type="checkbox"/>	<input type="checkbox"/>	<input type="checkbox"/>
13.05 - Annesso di servizio alla stessa.	<input type="checkbox"/>	<input type="checkbox"/>	<input type="checkbox"/>	<input type="checkbox"/>	<input type="checkbox"/>
13.06 - Altro:	<input type="checkbox"/>	<input type="checkbox"/>	<input type="checkbox"/>	<input type="checkbox"/>	<input type="checkbox"/>
13.07 - Non utilizzato.	<input type="checkbox"/>	<input type="checkbox"/>	<input type="checkbox"/>	<input type="checkbox"/>	<input type="checkbox"/>

PT = piano terra - PP = piano primo - AP = altro piano
DP = destinazione principale - NO = non occupato

18.01 - Cornici e mensole di gronda.	<input type="checkbox"/>	<input type="checkbox"/>	<input type="checkbox"/>
18.02 - Contorni alle aperture.	<input type="checkbox"/>	<input checked="" type="checkbox"/>	<input type="checkbox"/>
18.03 - Elementi isolati	<input type="checkbox"/>	<input type="checkbox"/>	<input type="checkbox"/>
18.04 - Decorazioni interne.	<input type="checkbox"/>	<input type="checkbox"/>	<input type="checkbox"/>
18.05 - Muri di cinta originari, portali, etc.	<input type="checkbox"/>	<input type="checkbox"/>	<input type="checkbox"/>
18.06 - Altri:	<input type="checkbox"/>	<input type="checkbox"/>	<input type="checkbox"/>

B = buono - M = medio - C = carente

19 – Dotazione di servizi

19.01 - <input checked="" type="checkbox"/> Energia elettrica.
19.02 - <input checked="" type="checkbox"/> Gas.
19.03 - <input checked="" type="checkbox"/> Riscaldamento.
19.04 - <input checked="" type="checkbox"/> Acqua.
19.05 - <input checked="" type="checkbox"/> Fognatura.
19.06 - <input type="checkbox"/> Latrina interna.
19.07 - <input checked="" type="checkbox"/> Bagno interno.

14 – Funzionalità alla zona agricola

- 14.01 - Elementi di azienda attiva.
14.02 - Elemento non più funzionale all'attività.
14.03 - In parziale disuso.
14.04 - Non utilizzato da _____ anni.
14.05 - In difformità con la ruralità della zona:
14.05.01 - Compatibile.
14.05.01 - Incompatibile.

15 – Ulteriori elementi circa la funzionalità dell'edificio

- 15.01 - Presenza di ballatoi non tipologici
15.02 - Presenza di volumi di scarsa consistenza.
15.03 - Altro.

16 – Coerenza architettonica con l'impianto rurale

- 16.01 - Elemento di nucleo rurale originario.
16.02 - Alterato pesantemente.
16.03 - Alterato mediamente.
16.04 - Leggibile.
16.05 - Non coerente.
16.06 - Interventi epoche

17 – Caratterizzazione architettonica

- 17.01 - Globale dell'edificio.
17.02 - Globale degli esterni.
17.03 - Globale degli interni.
17.04 - Elementi isolati.
17.05 - Nessuno.

18 – Elementi decorativi originari di interesse

B M C

Grado di protezione

- 3

L'edificio, censito nel Catasto austriaco, mantiene tutti i caratteri formali dell'impianto originario.

Corte Rurale: La Berettara

Località ... Berettara
Via/Piazza ... Guastalla, n° ... 11.
N.C.T. Foglio 12; Mapp. 132.



Corte Rurale: La Berettara

3 – Epoca di costruzione

- 3.01 – Secolo XVIII.
- 3.02 – Periodo

4 – Presenza al catasto

- 4.01 - Napoleonico.
- 4.02 - Austriaco.
- 4.03 - Impianto.
- 4.04 - Attuale.
- 4.05 - Non censito.

5 – Dati stereometrici

- 5.01 – Superficie coperta mq 393.61.
- 5.02 – H gronda m9.00.
- 5.03 – H media di gronda m
- 5.04 – Volume mc 3542.49.
- 5.05 – N° max piani 3.
- 5.06 – N° abitanti
- 5.07 – N° alloggi 1.
- 5.08 – N° vani residenza 14.
- 5.09 – N° vani altro uso 7.

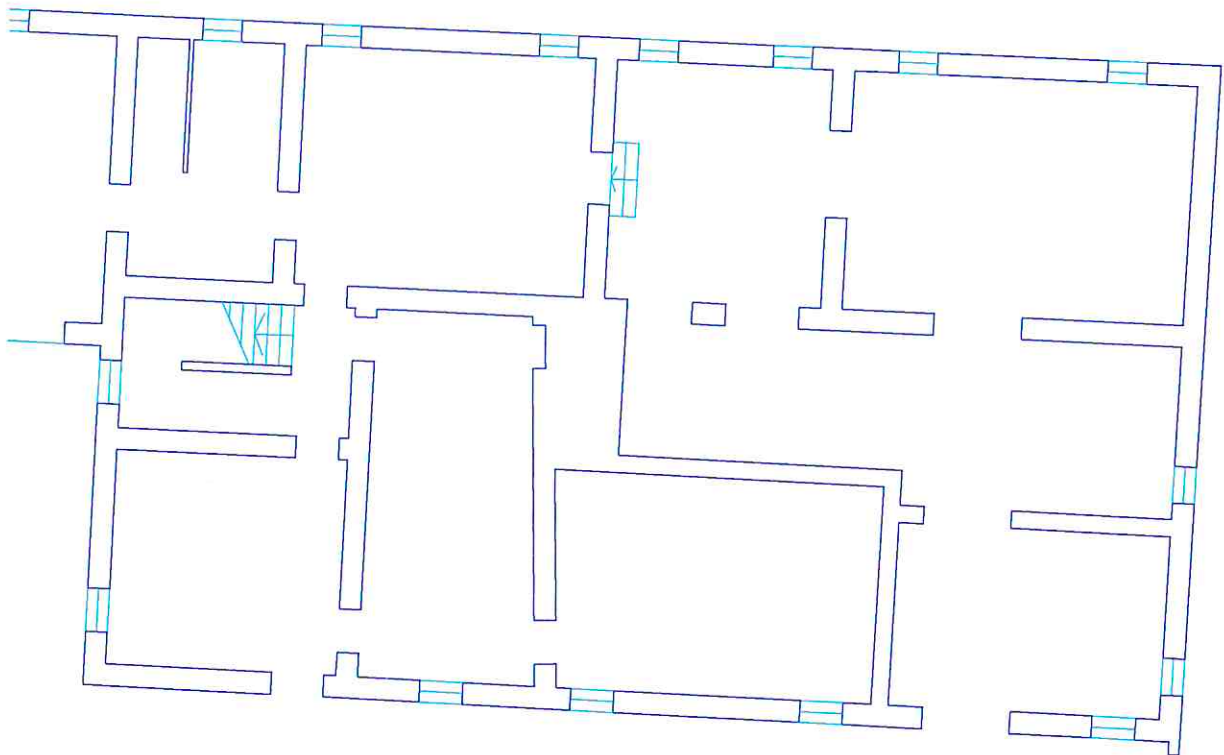

Planimetria sc. 1/200.

Arch. Anna Braioni

Collaboratori: Arch. Maddalena Basso, Dott. Matteo Masconale.

Anno di stesura 1999

Nome del file:
Sch B unità 18 03

Pag.2di4

18

id corte

03

id unità

Corte Rurale: La Berettara

6 – Strutture verticali

	B	M	C
6.01 - Legno	<input type="checkbox"/>	<input type="checkbox"/>	<input type="checkbox"/>
6.02 - Laterizio	<input type="checkbox"/>	<input checked="" type="checkbox"/>	<input type="checkbox"/>
6.03 - Sasso	<input type="checkbox"/>	<input checked="" type="checkbox"/>	<input type="checkbox"/>
6.04.- Ferro	<input type="checkbox"/>	<input type="checkbox"/>	<input type="checkbox"/>
6.05 - Forati di cemento	<input type="checkbox"/>	<input type="checkbox"/>	<input type="checkbox"/>
6.06 - C. A.	<input type="checkbox"/>	<input type="checkbox"/>	<input type="checkbox"/>
6.07 - Altro:	<input type="checkbox"/>	<input type="checkbox"/>	<input type="checkbox"/>

B = buono – M = medio – C = carente

7 – Strutture orizzontali

	B	M	C
7.01 - Ferro	<input type="checkbox"/>	<input type="checkbox"/>	<input type="checkbox"/>
7.02 - Laterocemento	<input type="checkbox"/>	<input type="checkbox"/>	<input type="checkbox"/>
7.03 - C.A.	<input type="checkbox"/>	<input type="checkbox"/>	<input type="checkbox"/>
7.04 - Legno	<input type="checkbox"/>	<input checked="" type="checkbox"/>	<input type="checkbox"/>
7.05 - Altro:	<input type="checkbox"/>	<input type="checkbox"/>	<input type="checkbox"/>

B = buono – M = medio – C = carente

8 – Coperture

	B	M	C
8.01 - Piano	<input type="checkbox"/>	<input type="checkbox"/>	<input type="checkbox"/>
8.02 - 1 falda	<input type="checkbox"/>	<input type="checkbox"/>	<input type="checkbox"/>
8.03 - 2 falde	<input type="checkbox"/>	<input type="checkbox"/>	<input type="checkbox"/>
8.04 - Padiglione	<input type="checkbox"/>	<input checked="" type="checkbox"/>	<input type="checkbox"/>
8.05 - A volta	<input type="checkbox"/>	<input type="checkbox"/>	<input type="checkbox"/>

B = buono – M = medio – C = carente

8.1 – Struttura di copertura

	B	M	C
8.1.01 - Legno	<input type="checkbox"/>	<input checked="" type="checkbox"/>	<input type="checkbox"/>
8.1.02 - Laterizio	<input type="checkbox"/>	<input type="checkbox"/>	<input type="checkbox"/>
8.1.03 - Laterocemento	<input type="checkbox"/>	<input type="checkbox"/>	<input type="checkbox"/>
8.1.04 - Ferro	<input type="checkbox"/>	<input type="checkbox"/>	<input type="checkbox"/>
8.1.05 - C. A.	<input type="checkbox"/>	<input type="checkbox"/>	<input type="checkbox"/>
8.1.06 - Altro:	<input type="checkbox"/>	<input type="checkbox"/>	<input type="checkbox"/>

B = buono – M = medio – C = carente

8.2 – Manto di copertura

	B	M	C
8.2.01 - Laterizio	<input type="checkbox"/>	<input checked="" type="checkbox"/>	<input type="checkbox"/>
8.2.02 - Lamiera / fibrocemento	<input type="checkbox"/>	<input type="checkbox"/>	<input type="checkbox"/>
8.2.03 - Copertina catramata	<input type="checkbox"/>	<input type="checkbox"/>	<input type="checkbox"/>
8.2.04 - Altro:	<input type="checkbox"/>	<input type="checkbox"/>	<input type="checkbox"/>

B = buono – M = medio – C = carente

9 – Tipologia

9.01 -	<input checked="" type="checkbox"/>	Villa / Casa padronale.
9.02 -	<input type="checkbox"/>	Edificio isolato.
9.03 -	<input type="checkbox"/>	Edificio a blocco.
9.04 -	<input type="checkbox"/>	Edificio a schiera.
9.05 -	<input checked="" type="checkbox"/>	Edificio in linea.
9.06 -	<input type="checkbox"/>	Stalla/fienile.
9.07 -	<input type="checkbox"/>	Capannone.
9.08 -	<input type="checkbox"/>	Autorimessa.
9.09 -	<input type="checkbox"/>	Portico/barchessa.
9.10 -	<input type="checkbox"/>	Tettoia aperta.
9.11 -	<input type="checkbox"/>	Volume tecnico (silos, vasca, cisterna).
9.12 -	<input type="checkbox"/>	Altro:

10 – Vincoli

10.01 -	<input type="checkbox"/>	L. 1089/39.
10.02 -	<input checked="" type="checkbox"/>	L. 1497/39 – L. 431/86.
10.03 -	<input checked="" type="checkbox"/>	L.R. 24/85 art. 10.
10.04 -	<input type="checkbox"/>	Altri vincoli
10.05 -	<input type="checkbox"/>	Fascia di rispetto stradale.

11 – Proprietà

11.01 -	<input checked="" type="checkbox"/>	Privata personale.
11.02 -	<input type="checkbox"/>	Privata condominio.
11.03 -	<input type="checkbox"/>	Società.
11.04 -	<input type="checkbox"/>	Ente pubblico.
11.05 -	<input type="checkbox"/>	Ente religioso.
11.06 -	<input type="checkbox"/>	Altro.

12 – Titolo di godimento

12.01 -	<input checked="" type="checkbox"/>	Proprietà n° 1.
12.01 -	<input type="checkbox"/>	Affitto n°
12.01 -	<input type="checkbox"/>	Altro n°

Corte Rurale: La Berettara

13 – Destinazione d'uso

	PT	PP	AP	DP	NO
13.01 - Residenza connessa alla conduzione del fondo.	<input checked="" type="checkbox"/>	<input checked="" type="checkbox"/>	<input checked="" type="checkbox"/>	<input type="checkbox"/>	<input checked="" type="checkbox"/>
13.02 - Annesso rustico di azienda attiva.	<input type="checkbox"/>	<input type="checkbox"/>	<input type="checkbox"/>	<input type="checkbox"/>	<input type="checkbox"/>
13.03 - Annesso di servizio all'abitazione o all'azienda.	<input type="checkbox"/>	<input type="checkbox"/>	<input type="checkbox"/>	<input type="checkbox"/>	<input type="checkbox"/>
13.04 - Residenza non connessa all'azienda.	<input type="checkbox"/>	<input type="checkbox"/>	<input type="checkbox"/>	<input type="checkbox"/>	<input type="checkbox"/>
13.05 - Annesso di servizio alla stessa.	<input type="checkbox"/>	<input type="checkbox"/>	<input type="checkbox"/>	<input type="checkbox"/>	<input type="checkbox"/>
13.06 - Altro:	<input type="checkbox"/>	<input type="checkbox"/>	<input type="checkbox"/>	<input type="checkbox"/>	<input type="checkbox"/>
13.07 - Non utilizzato.	<input type="checkbox"/>	<input type="checkbox"/>	<input type="checkbox"/>	<input checked="" type="checkbox"/>	<input type="checkbox"/>

PT = piano terra - PP = piano primo - AP = altro piano
DP = destinazione principale - NO = non occupato

14 – Funzionalità alla zona agricola

- 14.01 - Elementi di azienda attiva.
14.02 - Elemento non più funzionale all'attività.
14.03 - In parziale disuso.
14.04 - Non utilizzato da 25 anni.
14.05 - In difformità con la ruralità della zona:
14.05.01 - Compatibile.
14.05.01 - Incompatibile.

15 – Ulteriori elementi circa la funzionalità dell'edificio

- 15.01 - Presenza di ballatoi non tipologici
15.02 - Presenza di volumi di scarsa consistenza.
15.03 - Altro.

16 – Coerenza architettonica con l'impianto rurale

- 16.01 - Elemento di nucleo rurale originario.
16.02 - Alterato pesantemente.
16.03 - Alterato mediamente.
16.04 - Leggibile.
16.05 - Non coerente.
16.06 - Interventi epoche

17 – Caratterizzazione architettonica

- 17.01 - Globale dell'edificio.
17.02 - Globale degli esterni.
17.03 - Globale degli interni.
17.04 - Elementi isolati.
17.05 - Nessuno.

18 – Elementi decorativi originari di interesse

	B	M	C
18.01 - Cornici e mensole di gronda.	<input type="checkbox"/>	<input checked="" type="checkbox"/>	<input type="checkbox"/>
18.02 - Contorni alle aperture.	<input type="checkbox"/>	<input checked="" type="checkbox"/>	<input type="checkbox"/>
18.03 - Elementi isolati	<input type="checkbox"/>	<input type="checkbox"/>	<input type="checkbox"/>
18.04 - Decorazioni interne.	<input type="checkbox"/>	<input checked="" type="checkbox"/>	<input type="checkbox"/>
18.05 - Muri di cinta originari, portali, etc.	<input type="checkbox"/>	<input type="checkbox"/>	<input type="checkbox"/>
18.06 - Altri:	<input type="checkbox"/>	<input type="checkbox"/>	<input checked="" type="checkbox"/>

B = buono - M = medio - C = carente

19 – Dotazione di servizi

- 19.01 - Energia elettrica.
19.02 - Gas.
19.03 - Riscaldamento.
19.04 - Acqua.
19.05 - Fognatura.
19.06 - Latrina interna.
19.07 - Bagno interno.

Grado di protezione

- 2

L'edificio rappresenta la parte nobile della corte. Al suo interno sono ancora presenti affreschi e fregi di particolare valore artistico. Le cantine mantengono ancora la caratteristica struttura di volti a botte. Sulle facciate esterne sono leggibili tutti gli elementi formali originali compreso una immagine votiva posta al di sotto dell'elemento a sbalzo che contiene una piccola cappella.

Corte Rurale: La Berettara

Località ... Berettara

Via/Piazza ... Guastalla, n° ... 13.

N.C.T. Foglio 12; Mapp. 133.



Corte Rurale: La Berettara

3 – Epoca di costruzione

3.01 – Secolo XIX.

3.02 – Periodo .

4 – Presenza al catasto

4.01 - Napoleonico.

4.02 - Austriaco.

4.03 - Impianto.

4.04 - Attuale.

4.05 - Non censito.

5 – Dati stereometrici

5.01 – Superficie coperta mq 120,96.

5.02 – H gronda m 5,60.

5.03 – H media di gronda m /.

5.04 – Volume mc 677,37.

5.05 – N° max piani 2.

5.06 – N° abitanti /.

5.07 – N° alloggi 1.

5.08 – N° vani residenza 4.

5.09 – N° vani altro uso 1.

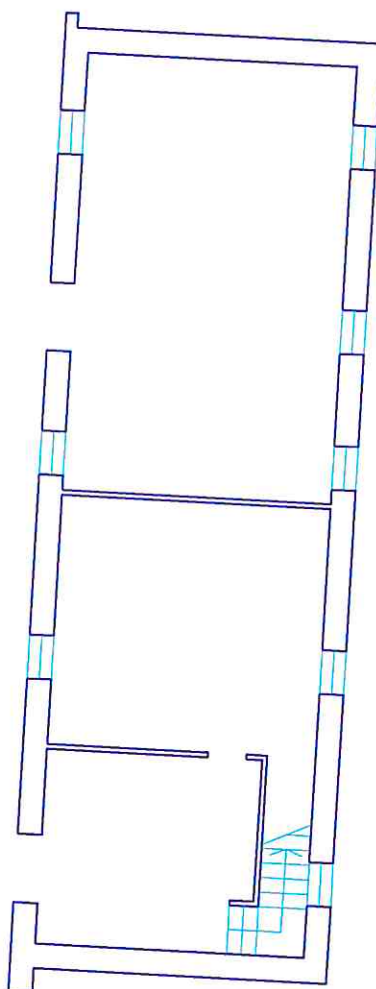

Planimetria sc. 1/200.

Corte Rurale: **La Berettara**

6 – Strutture verticali

	B	M	C
6.01 - Legno	<input type="checkbox"/>	<input type="checkbox"/>	<input type="checkbox"/>
6.02 - Laterizio	<input type="checkbox"/>	<input checked="" type="checkbox"/>	<input type="checkbox"/>
6.03 - Sasso	<input type="checkbox"/>	<input checked="" type="checkbox"/>	<input type="checkbox"/>
6.04 - Ferro	<input type="checkbox"/>	<input type="checkbox"/>	<input type="checkbox"/>
6.05 - Forati di cemento	<input type="checkbox"/>	<input type="checkbox"/>	<input type="checkbox"/>
6.06 - C. A.	<input type="checkbox"/>	<input type="checkbox"/>	<input type="checkbox"/>
6.07 - Altro:	<input type="checkbox"/>	<input type="checkbox"/>	<input type="checkbox"/>

B = buono – M = medio – C = carente

7 – Strutture orizzontali

	B	M	C
7.01 - Ferro	<input type="checkbox"/>	<input checked="" type="checkbox"/>	<input type="checkbox"/>
7.02 - Laterocemento	<input type="checkbox"/>	<input type="checkbox"/>	<input type="checkbox"/>
7.03 - C.A.	<input type="checkbox"/>	<input type="checkbox"/>	<input type="checkbox"/>
7.04 - Legno	<input type="checkbox"/>	<input type="checkbox"/>	<input type="checkbox"/>
7.05 - Altro:	<input type="checkbox"/>	<input type="checkbox"/>	<input type="checkbox"/>

B = buono – M = medio – C = carente

8 – Coperture

	B	M	C
8.01 - Piano	<input type="checkbox"/>	<input type="checkbox"/>	<input type="checkbox"/>
8.02 - 1 falda	<input type="checkbox"/>	<input type="checkbox"/>	<input type="checkbox"/>
8.03 - 2 falde	<input type="checkbox"/>	<input checked="" type="checkbox"/>	<input type="checkbox"/>
8.04 - Padiglione	<input type="checkbox"/>	<input type="checkbox"/>	<input type="checkbox"/>
8.05 - A volta	<input type="checkbox"/>	<input type="checkbox"/>	<input type="checkbox"/>

B = buono – M = medio – C = carente

8.1 – Struttura di copertura

	B	M	C
8.1.01 - Legno	<input type="checkbox"/>	<input checked="" type="checkbox"/>	<input type="checkbox"/>
8.1.02 - Laterizio	<input type="checkbox"/>	<input type="checkbox"/>	<input type="checkbox"/>
8.1.03 - Laterocemento	<input type="checkbox"/>	<input type="checkbox"/>	<input type="checkbox"/>
8.1.04 - Ferro	<input type="checkbox"/>	<input type="checkbox"/>	<input type="checkbox"/>
8.1.05 - C. A.	<input type="checkbox"/>	<input type="checkbox"/>	<input type="checkbox"/>
8.1.06 - Altro:	<input type="checkbox"/>	<input type="checkbox"/>	<input type="checkbox"/>

B = buono – M = medio – C = carente

8.2 – Manto di copertura

	B	M	C
8.2.01 - Laterizio	<input type="checkbox"/>	<input checked="" type="checkbox"/>	<input type="checkbox"/>
8.2.02 - Lamiera / fibrocemento	<input type="checkbox"/>	<input type="checkbox"/>	<input type="checkbox"/>
8.2.03 - Copertina catramata	<input type="checkbox"/>	<input type="checkbox"/>	<input type="checkbox"/>
8.2.04 - Altro:	<input type="checkbox"/>	<input type="checkbox"/>	<input type="checkbox"/>

B = buono – M = medio – C = carente

9 – Tipologia

9.01 - <input type="checkbox"/>	Villa / Casa padronale.
9.02 - <input type="checkbox"/>	Edificio isolato.
9.03 - <input type="checkbox"/>	Edificio a blocco.
9.04 - <input type="checkbox"/>	Edificio a schiera.
9.05 - <input checked="" type="checkbox"/>	Edificio in linea.
9.06 - <input type="checkbox"/>	Stalla/fienile.
9.07 - <input type="checkbox"/>	Capannone.
9.08 - <input type="checkbox"/>	Autorimessa.
9.09 - <input type="checkbox"/>	Portico/barchessa.
9.10 - <input type="checkbox"/>	Tettoia aperta.
9.11 - <input type="checkbox"/>	Volume tecnico (silos, vasca, cisterna).
9.12 - <input type="checkbox"/>	Altro:

10 – Vincoli

10.01 - <input type="checkbox"/>	L. 1089/39.
10.02 - <input checked="" type="checkbox"/>	L. 1497/39 – L. 431/86.
10.03 - <input checked="" type="checkbox"/>	L.R. 24/85 art. 10.
10.04 - <input type="checkbox"/>	Altri vincoli
10.05 - <input type="checkbox"/>	Fascia di rispetto stradale.

11 – Proprietà

11.01 - <input checked="" type="checkbox"/>	Privata personale.
11.02 - <input type="checkbox"/>	Privata condominio.
11.03 - <input type="checkbox"/>	Società.
11.04 - <input type="checkbox"/>	Ente pubblico.
11.05 - <input type="checkbox"/>	Ente religioso.
11.06 - <input type="checkbox"/>	Altro.

12 – Titolo di godimento

12.01 - <input checked="" type="checkbox"/>	Proprietà n° 1.
12.01 - <input type="checkbox"/>	Affitto n°
12.01 - <input type="checkbox"/>	Altro n°

Corte Rurale: La Berettara

13 – Destinazione d'uso

	PT	PP	AP	DP	NO
13.01 - Residenza connessa alla conduzione del fondo.	<input checked="" type="checkbox"/>	<input checked="" type="checkbox"/>	<input type="checkbox"/>	<input type="checkbox"/>	<input checked="" type="checkbox"/>
13.02 - Annesso rustico di azienda attiva.	<input type="checkbox"/>	<input type="checkbox"/>	<input type="checkbox"/>	<input type="checkbox"/>	<input type="checkbox"/>
13.03 - Annesso di servizio all'abitazione o all'azienda.	<input type="checkbox"/>	<input type="checkbox"/>	<input type="checkbox"/>	<input type="checkbox"/>	<input type="checkbox"/>
13.04 - Residenza non connessa all'azienda.	<input type="checkbox"/>	<input type="checkbox"/>	<input type="checkbox"/>	<input type="checkbox"/>	<input type="checkbox"/>
13.05 - Annesso di servizio alla stessa.	<input type="checkbox"/>	<input type="checkbox"/>	<input type="checkbox"/>	<input type="checkbox"/>	<input type="checkbox"/>
13.06 - Altro:	<input type="checkbox"/>	<input type="checkbox"/>	<input type="checkbox"/>	<input type="checkbox"/>	<input type="checkbox"/>
13.07 - Non utilizzato.	<input type="checkbox"/>	<input type="checkbox"/>	<input type="checkbox"/>	<input checked="" type="checkbox"/>	<input type="checkbox"/>

PT = piano terra - PP = piano primo - AP = altro piano
DP = destinazione principale - NO = non occupato

14 – Funzionalità alla zona agricola

- 14.01 - Elementi di azienda attiva.
14.02 - Elemento non più funzionale
all'attività.
14.03 - In parziale disuso.
14.04 - Non utilizzato da 25 anni.
14.05 - In difformità con la ruralità della zona:
14.05.01 - Compatibile.
14.05.01 - Incompatibile.

**15 – Ulteriori elementi circa la funzionalità
dell'edificio**

- 15.01 - Presenza di ballatoi non tipologici
15.02 - Presenza di volumi di scarsa
consistenza.
15.03 - Altro.

**16 – Coerenza architettonica con l'impianto
rurale**

- 16.01 - Elemento di nucleo rurale originario.
16.02 - Alterato pesantemente.
16.03 - Alterato mediamente.
16.04 - Leggibile.
16.05 - Non coerente.
16.06 - Interventi epoche

17 – Caratterizzazione architettonica

- 17.01 - Globale dell'edificio.
17.02 - Globale degli esterni.
17.03 - Globale degli interni.
17.04 - Elementi isolati.
17.05 - Nessuno.

18 – Elementi decorativi originari di interesse

	B	M	C
18.01 - Cornici e mensole di gronda.	<input type="checkbox"/>	<input type="checkbox"/>	<input type="checkbox"/>
18.02 - Contorni alle aperture.	<input type="checkbox"/>	<input checked="" type="checkbox"/>	<input type="checkbox"/>
18.03 - Elementi isolati	<input type="checkbox"/>	<input type="checkbox"/>	<input type="checkbox"/>
18.04 - Decorazioni interne.	<input type="checkbox"/>	<input type="checkbox"/>	<input type="checkbox"/>
18.05 - Muri di cinta originari, portali, etc.	<input type="checkbox"/>	<input type="checkbox"/>	<input type="checkbox"/>
18.06 - Altri:	<input type="checkbox"/>	<input type="checkbox"/>	<input type="checkbox"/>

B = buono - M = medio - C = carente

19 – Dotazione di servizi

- 19.01 - Energia elettrica.
19.02 - Gas.
19.03 - Riscaldamento.
19.04 - Acqua.
19.05 - Fognatura.
19.06 - Latrina interna.
19.07 - Bagno interno.

Grado di protezione

- 3

**L'edificio, già censito nel Catasto austriaco,
mantiene i caratteri originari dell'edilizia
contadina.**

Corte Rurale: La Berettara

Località ... Berettara

Via/Piazza ... Guastalla, n° ... 15/17.

N.C.T. Foglio 12; Mapp. 134.



Corte Rurale: La Berettara

3 – Epoca di costruzione

3.01 – Secolo XX.

3.02 – Periodo 1938.

4 – Presenza al catasto

4.01 - Napoleonico.

4.02 - Austriaco.

4.03 - Impianto.

4.04 - Attuale.

4.05 - Non censito.

5 – Dati stereometrici

5.01 – Superficie coperta mq 252,54.

5.02 – H gronda m 6,45.

5.03 – H media di gronda m /.

5.04 – Volume mc 1628,88.

5.05 – N° max piani 2.

5.06 – N° abitanti 10.

5.07 – N° alloggi 4.

5.08 – N° vani residenza 16.

5.09 – N° vani altro uso 1.

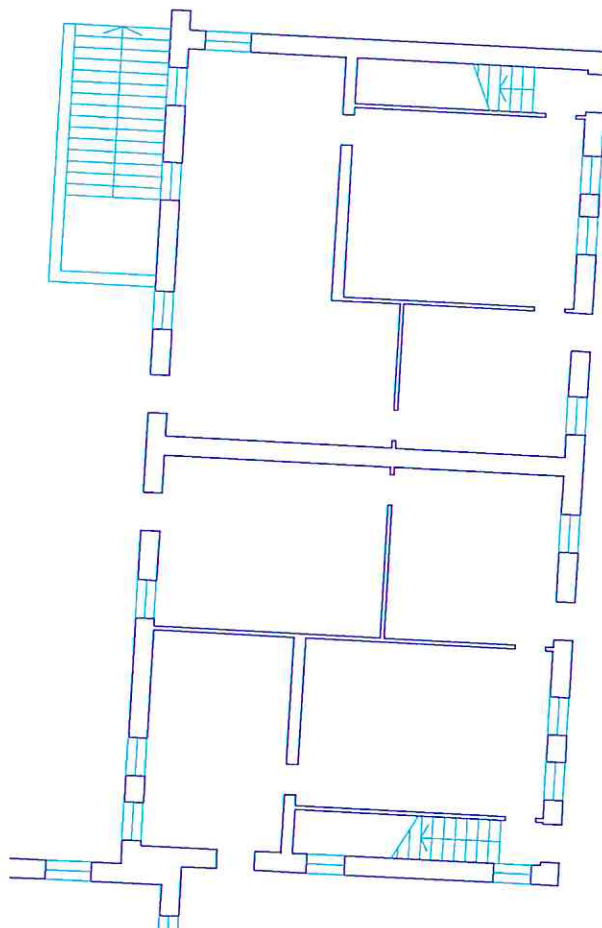

Planimetria sc. 1/200.

Corte Rurale: **La Berettara**

6 – Strutture verticali

	B	M	C
6.01 - Legno	<input type="checkbox"/>	<input type="checkbox"/>	<input type="checkbox"/>
6.02 - Laterizio	<input checked="" type="checkbox"/>	<input type="checkbox"/>	<input type="checkbox"/>
6.03 - Sasso	<input checked="" type="checkbox"/>	<input type="checkbox"/>	<input type="checkbox"/>
6.04 - Ferro	<input type="checkbox"/>	<input type="checkbox"/>	<input type="checkbox"/>
6.05 - Forati di cemento	<input type="checkbox"/>	<input type="checkbox"/>	<input type="checkbox"/>
6.06 - C. A.	<input type="checkbox"/>	<input type="checkbox"/>	<input type="checkbox"/>
6.07 - Altro:	<input type="checkbox"/>	<input type="checkbox"/>	<input type="checkbox"/>

B = buono – M = medio – C = carente

7 – Strutture orizzontali

	B	M	C
7.01 - Ferro	<input type="checkbox"/>	<input type="checkbox"/>	<input type="checkbox"/>
7.02 - Laterocemento	<input checked="" type="checkbox"/>	<input type="checkbox"/>	<input type="checkbox"/>
7.03 - C.A.	<input type="checkbox"/>	<input type="checkbox"/>	<input type="checkbox"/>
7.04 - Legno	<input type="checkbox"/>	<input type="checkbox"/>	<input type="checkbox"/>
7.05 - Altro:	<input type="checkbox"/>	<input type="checkbox"/>	<input type="checkbox"/>

B = buono – M = medio – C = carente

8 – Coperture

	B	M	C
8.01 - Piano	<input type="checkbox"/>	<input type="checkbox"/>	<input type="checkbox"/>
8.02 - 1 falda	<input type="checkbox"/>	<input type="checkbox"/>	<input type="checkbox"/>
8.03 - 2 falde	<input checked="" type="checkbox"/>	<input type="checkbox"/>	<input type="checkbox"/>
8.04 - Padiglione	<input type="checkbox"/>	<input type="checkbox"/>	<input type="checkbox"/>
8.05 - A volta	<input type="checkbox"/>	<input type="checkbox"/>	<input type="checkbox"/>

B = buono – M = medio – C = carente

8.1 – Struttura di copertura

	B	M	C
8.1.01 - Legno	<input checked="" type="checkbox"/>	<input type="checkbox"/>	<input type="checkbox"/>
8.1.02 - Laterizio	<input type="checkbox"/>	<input type="checkbox"/>	<input type="checkbox"/>
8.1.03 - Laterocemento	<input type="checkbox"/>	<input type="checkbox"/>	<input type="checkbox"/>
8.1.04 - Ferro	<input type="checkbox"/>	<input type="checkbox"/>	<input type="checkbox"/>
8.1.05 - C. A.	<input type="checkbox"/>	<input type="checkbox"/>	<input type="checkbox"/>
8.1.06 - Altro:	<input type="checkbox"/>	<input type="checkbox"/>	<input type="checkbox"/>

B = buono – M = medio – C = carente

8.2 – Manto di copertura

	B	M	C
8.2.01 - Laterizio	<input type="checkbox"/>	<input checked="" type="checkbox"/>	<input type="checkbox"/>
8.2.02 - Lamiera / fibrocemento	<input type="checkbox"/>	<input type="checkbox"/>	<input type="checkbox"/>
8.2.03 - Copertina catramata	<input type="checkbox"/>	<input type="checkbox"/>	<input type="checkbox"/>
8.2.04 - Altro:	<input type="checkbox"/>	<input type="checkbox"/>	<input type="checkbox"/>

B = buono – M = medio – C = carente

9 – Tipologia

9.01 -	<input type="checkbox"/>	Villa / Casa padronale.
9.02 -	<input type="checkbox"/>	Edificio isolato.
9.03 -	<input type="checkbox"/>	Edificio a blocco.
9.04 -	<input type="checkbox"/>	Edificio a schiera.
9.05 -	<input checked="" type="checkbox"/>	Edificio in linea.
9.06 -	<input type="checkbox"/>	Stalla/fienile.
9.07 -	<input type="checkbox"/>	Capannone.
9.08 -	<input type="checkbox"/>	Autorimessa.
9.09 -	<input type="checkbox"/>	Portico/barchessa.
9.10 -	<input type="checkbox"/>	Tettoia aperta.
9.11 -	<input type="checkbox"/>	Volume tecnico (silos, vasca, cisterna).
9.12 -	<input type="checkbox"/>	Altro:

10 – Vincoli

10.01 -	<input type="checkbox"/>	L. 1089/39.
10.02 -	<input checked="" type="checkbox"/>	L. 1497/39 – L. 431/86.
10.03 -	<input checked="" type="checkbox"/>	L.R. 24/85 art. 10.
10.04 -	<input type="checkbox"/>	Altri vincoli
10.05 -	<input type="checkbox"/>	Fascia di rispetto stradale.

11 – Proprietà

11.01 -	<input checked="" type="checkbox"/>	Privata personale.
11.02 -	<input type="checkbox"/>	Privata condominio.
11.03 -	<input type="checkbox"/>	Società.
11.04 -	<input type="checkbox"/>	Ente pubblico.
11.05 -	<input type="checkbox"/>	Ente religioso.
11.06 -	<input type="checkbox"/>	Altro.

12 – Titolo di godimento

12.01 -	<input checked="" type="checkbox"/>	Proprietà n° 1.
12.01 -	<input checked="" type="checkbox"/>	Affitto n° 1.
12.01 -	<input type="checkbox"/>	Altro n°

Corte Rurale: La Berettara

13 – Destinazione d'uso

	PT	PP	AP	DP	NO
13.01 - Residenza connessa alla conduzione del fondo.	<input type="checkbox"/>	<input type="checkbox"/>	<input type="checkbox"/>	<input type="checkbox"/>	<input type="checkbox"/>
13.02 - Annesso rustico di azienda attiva.	<input type="checkbox"/>	<input type="checkbox"/>	<input type="checkbox"/>	<input type="checkbox"/>	<input type="checkbox"/>
13.03 - Annesso di servizio all'abitazione o all'azienda.	<input type="checkbox"/>	<input type="checkbox"/>	<input type="checkbox"/>	<input type="checkbox"/>	<input type="checkbox"/>
13.04 - Residenza non connessa all'azienda.	<input checked="" type="checkbox"/>	<input checked="" type="checkbox"/>	<input type="checkbox"/>	<input checked="" type="checkbox"/>	<input type="checkbox"/>
13.05 - Annesso di servizio alla stessa.	<input type="checkbox"/>	<input type="checkbox"/>	<input type="checkbox"/>	<input type="checkbox"/>	<input type="checkbox"/>
13.06 - Altro:	<input type="checkbox"/>	<input type="checkbox"/>	<input type="checkbox"/>	<input type="checkbox"/>	<input type="checkbox"/>
13.07 - Non utilizzato.	<input type="checkbox"/>	<input type="checkbox"/>	<input type="checkbox"/>	<input type="checkbox"/>	<input type="checkbox"/>

PT = piano terra - PP = piano primo - AP = altro piano
DP = destinazione principale - NO = non occupato

14 – Funzionalità alla zona agricola

- 14.01 - Elementi di azienda attiva.
14.02 - Elemento non più funzionale all'attività.
14.03 - In parziale disuso.
14.04 - Non utilizzato da _____ anni.
14.05 - In difformità con la ruralità della zona:
14.05.01 - Compatibile.
14.05.01 - Incompatibile.

15 – Ulteriori elementi circa la funzionalità dell'edificio

- 15.01 - Presenza di ballatoi non tipologici
15.02 - Presenza di volumi di scarsa consistenza.
15.03 - Altro.

16 – Coerenza architettonica con l'impianto rurale

- 16.01 - Elemento di nucleo rurale originario.
16.02 - Alterato pesantemente.
16.03 - Alterato mediamente.
16.04 - Leggibile.
16.05 - Non coerente.
16.06 - Interventi epoche .

17 – Caratterizzazione architettonica

- 17.01 - Globale dell'edificio.
17.02 - Globale degli esterni.
17.03 - Globale degli interni.
17.04 - Elementi isolati.
17.05 - Nessuno.

18 – Elementi decorativi originari di interesse

	B	M	C
18.01 - Cornici e mensole di gronda.	<input type="checkbox"/>	<input type="checkbox"/>	<input type="checkbox"/>
18.02 - Contorni alle aperture.	<input checked="" type="checkbox"/>	<input type="checkbox"/>	<input type="checkbox"/>
18.03 - Elementi isolati	<input type="checkbox"/>	<input type="checkbox"/>	<input type="checkbox"/>
18.04 - Decorazioni interne.	<input type="checkbox"/>	<input type="checkbox"/>	<input type="checkbox"/>
18.05 - Muri di cinta originari, portali, etc.	<input type="checkbox"/>	<input type="checkbox"/>	<input type="checkbox"/>
18.06 - Altri:	<input type="checkbox"/>	<input type="checkbox"/>	<input type="checkbox"/>

B = buono - M = medio - C = carente

19 – Dotazione di servizi

- 19.01 - Energia elettrica.
19.02 - Gas.
19.03 - Riscaldamento.
19.04 - Acqua.
19.05 - Fognatura.
19.06 - Latrina interna.
19.07 - Bagno interno.

Grado di protezione

- 4

L'edificio, costruito tra le due guerre, seppur di non grande valore architettonico, è formalmente ben inserito. Alcune tettoie a protezione delle porte d'ingresso impediscono la continuità di lettura della facciata.

Corte Rurale: La Berettara

Località ... Berettara
Via/Piazza ... Guastalla, n° ...
N.C.T. Foglio 12; Mapp. 134.



Corte Rurale: La Berettara

3 – Epoca di costruzione

- 3.01 – Secolo XX.
- 3.02 – Periodo 1938.

4 – Presenza al catasto

- 4.01 - Napoleonico.
- 4.02 - Austriaco.
- 4.03 - Impianto.
- 4.04 - Attuale.
- 4.05 - Non censito.

5 – Dati stereometrici

- 5.01 – Superficie coperta mq 533,6.
- 5.02 – H gronda m 5,70.
- 5.03 – H media di gronda m /.
- 5.04 – Volume mc 3041,52.
- 5.05 – N° max piani 2.
- 5.06 – N° abitanti /.
- 5.07 – N° alloggi /.
- 5.08 – N° vani residenza /.
- 5.09 – N° vani altro uso 1.

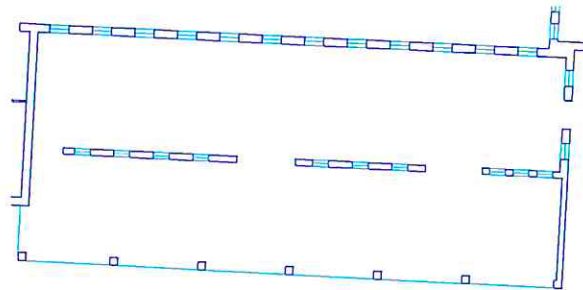

Planimetria sc. 1/500.

Corte Rurale: La Berettara

6 – Strutture verticali

	B	M	C
6.01 - Legno	<input type="checkbox"/>	<input type="checkbox"/>	<input type="checkbox"/>
6.02 - Laterizio	<input type="checkbox"/>	<input checked="" type="checkbox"/>	<input type="checkbox"/>
6.03 - Sasso	<input type="checkbox"/>	<input type="checkbox"/>	<input type="checkbox"/>
6.04 - Ferro	<input type="checkbox"/>	<input type="checkbox"/>	<input type="checkbox"/>
6.05 - Forati di cemento	<input type="checkbox"/>	<input type="checkbox"/>	<input type="checkbox"/>
6.06 - C. A.	<input type="checkbox"/>	<input type="checkbox"/>	<input type="checkbox"/>
6.07 - Altro:	<input type="checkbox"/>	<input type="checkbox"/>	<input type="checkbox"/>

B = buono – M = medio – C = carente

7 – Strutture orizzontali

	B	M	C
7.01 - Ferro	<input type="checkbox"/>	<input type="checkbox"/>	<input type="checkbox"/>
7.02 - Laterocemento	<input type="checkbox"/>	<input checked="" type="checkbox"/>	<input type="checkbox"/>
7.03 - C.A.	<input type="checkbox"/>	<input type="checkbox"/>	<input type="checkbox"/>
7.04 - Legno	<input type="checkbox"/>	<input type="checkbox"/>	<input type="checkbox"/>
7.05 - Altro:	<input type="checkbox"/>	<input type="checkbox"/>	<input type="checkbox"/>

B = buono – M = medio – C = carente

8 – Coperture

	B	M	C
8.01 - Piano	<input type="checkbox"/>	<input type="checkbox"/>	<input type="checkbox"/>
8.02 - 1 falda	<input type="checkbox"/>	<input type="checkbox"/>	<input type="checkbox"/>
8.03 - 2 falde	<input type="checkbox"/>	<input checked="" type="checkbox"/>	<input type="checkbox"/>
8.04 - Padiglione	<input type="checkbox"/>	<input type="checkbox"/>	<input type="checkbox"/>
8.05 - A volta	<input type="checkbox"/>	<input type="checkbox"/>	<input type="checkbox"/>

B = buono – M = medio – C = carente

8.1 – Struttura di copertura

	B	M	C
8.1.01 - Legno	<input type="checkbox"/>	<input checked="" type="checkbox"/>	<input type="checkbox"/>
8.1.02 - Laterizio	<input type="checkbox"/>	<input checked="" type="checkbox"/>	<input type="checkbox"/>
8.1.03 - Laterocemento	<input type="checkbox"/>	<input type="checkbox"/>	<input type="checkbox"/>
8.1.04 - Ferro	<input type="checkbox"/>	<input type="checkbox"/>	<input type="checkbox"/>
8.1.05 - C. A.	<input type="checkbox"/>	<input type="checkbox"/>	<input type="checkbox"/>
8.1.06 - Altro:	<input type="checkbox"/>	<input type="checkbox"/>	<input type="checkbox"/>

B = buono – M = medio – C = carente

8.2 – Manto di copertura

	B	M	C
8.2.01 - Laterizio	<input type="checkbox"/>	<input checked="" type="checkbox"/>	<input type="checkbox"/>
8.2.02 - Lamiera / fibrocemento	<input type="checkbox"/>	<input type="checkbox"/>	<input type="checkbox"/>
8.2.03 - Copertina catramata	<input type="checkbox"/>	<input type="checkbox"/>	<input type="checkbox"/>
8.2.04 - Altro:	<input type="checkbox"/>	<input type="checkbox"/>	<input type="checkbox"/>

B = buono – M = medio – C = carente

9 – Tipologia

9.01 -	<input type="checkbox"/>	Villa / Casa padronale.
9.02 -	<input type="checkbox"/>	Edificio isolato.
9.03 -	<input type="checkbox"/>	Edificio a blocco.
9.04 -	<input type="checkbox"/>	Edificio a schiera.
9.05 -	<input type="checkbox"/>	Edificio in linea.
9.06 -	<input checked="" type="checkbox"/>	Stalla/fienile.
9.07 -	<input type="checkbox"/>	Capannone.
9.08 -	<input type="checkbox"/>	Autorimessa.
9.09 -	<input type="checkbox"/>	Portico/barchessa.
9.10 -	<input type="checkbox"/>	Tettoia aperta.
9.11 -	<input type="checkbox"/>	Volume tecnico (silos, vasca, cisterna).
9.12 -	<input type="checkbox"/>	Altro:

10 – Vincoli

10.01 -	<input type="checkbox"/>	L. 1089/39.
10.02 -	<input checked="" type="checkbox"/>	L. 1497/39 – L. 431/86.
10.03 -	<input checked="" type="checkbox"/>	L.R. 24/85 art. 10.
10.04 -	<input type="checkbox"/>	Altri vincoli
10.05 -	<input type="checkbox"/>	Fascia di rispetto stradale.

11 – Proprietà

11.01 -	<input checked="" type="checkbox"/>	Privata personale.
11.02 -	<input type="checkbox"/>	Privata condominio.
11.03 -	<input type="checkbox"/>	Società.
11.04 -	<input type="checkbox"/>	Ente pubblico.
11.05 -	<input type="checkbox"/>	Ente religioso.
11.06 -	<input type="checkbox"/>	Altro.

12 – Titolo di godimento

12.01 -	<input checked="" type="checkbox"/>	Proprietà n° 1.
12.01 -	<input type="checkbox"/>	Affitto n°
12.01 -	<input type="checkbox"/>	Altro n°

Corte Rurale: La Berettara

13 – Destinazione d'uso

	PT	PP	AP	DP	NO
13.01 - Residenza connessa alla conduzione del fondo.	<input type="checkbox"/>	<input type="checkbox"/>	<input type="checkbox"/>	<input type="checkbox"/>	<input type="checkbox"/>
13.02 - Annesso rustico di azienda attiva.	<input checked="" type="checkbox"/>	<input checked="" type="checkbox"/>	<input type="checkbox"/>	<input checked="" type="checkbox"/>	<input type="checkbox"/>
13.03 - Annesso di servizio all'abitazione o all'azienda.	<input type="checkbox"/>	<input type="checkbox"/>	<input type="checkbox"/>	<input type="checkbox"/>	<input type="checkbox"/>
13.04 - Residenza non connessa all'azienda.	<input type="checkbox"/>	<input type="checkbox"/>	<input type="checkbox"/>	<input type="checkbox"/>	<input type="checkbox"/>
13.05 - Annesso di servizio alla stessa.	<input type="checkbox"/>	<input type="checkbox"/>	<input type="checkbox"/>	<input type="checkbox"/>	<input type="checkbox"/>
13.06 - Altro: rimessa.	<input checked="" type="checkbox"/>	<input type="checkbox"/>	<input type="checkbox"/>	<input type="checkbox"/>	<input type="checkbox"/>
13.07 - Non utilizzato.	<input type="checkbox"/>	<input type="checkbox"/>	<input type="checkbox"/>	<input type="checkbox"/>	<input type="checkbox"/>

PT = piano terra - PP = piano primo - AP = altro piano
DP = destinazione principale - NO = non occupato

14 – Funzionalità alla zona agricola

- 14.01 - Elementi di azienda attiva.
14.02 - Elemento non più funzionale all'attività.
14.03 - In parziale disuso.
14.04 - Non utilizzato da _____ anni.
14.05 - In difformità con la ruralità della zona:
14.05.01 - Compatibile.
14.05.01 - Incompatibile.

15 – Ulteriori elementi circa la funzionalità dell'edificio

- 15.01 - Presenza di ballatoi non tipologici
15.02 - Presenza di volumi di scarsa consistenza.
15.03 - Altro.

16 – Coerenza architettonica con l'impianto rurale

- 16.01 - Elemento di nucleo rurale originario.
16.02 - Alterato pesantemente.
16.03 - Alterato mediamente.
16.04 - Leggibile.
16.05 - Non coerente.
16.06 - Interventi epoche

17 – Caratterizzazione architettonica

- 17.01 - Globale dell'edificio.
17.02 - Globale degli esterni.
17.03 - Globale degli interni.
17.04 - Elementi isolati.
17.05 - Nessuno.

18 – Elementi decorativi originari di interesse

	B	M	C
18.01 - Cornici e mensole di gronda.	<input type="checkbox"/>	<input type="checkbox"/>	<input type="checkbox"/>
18.02 - Contorni alle aperture.	<input type="checkbox"/>	<input type="checkbox"/>	<input type="checkbox"/>
18.03 - Elementi isolati	<input type="checkbox"/>	<input type="checkbox"/>	<input type="checkbox"/>
18.04 - Decorazioni interne.	<input type="checkbox"/>	<input type="checkbox"/>	<input type="checkbox"/>
18.05 - Muri di cinta originari, portali, etc.	<input type="checkbox"/>	<input type="checkbox"/>	<input type="checkbox"/>
18.06 - Altri:	<input type="checkbox"/>	<input type="checkbox"/>	<input type="checkbox"/>

B = buono - M = medio - C = carente

19 – Dotazione di servizi

- 19.01 - Energia elettrica.
19.02 - Gas.
19.03 - Riscaldamento.
19.04 - Acqua.
19.05 - Fognatura.
19.06 - Latrina interna.
19.07 - Bagno interno.

Grado di protezione

- 4

Il fabbricato adibito a stalla/fienile, costruito tra le due guerre, mantiene i caratteri costruttivi e formali originari.

Corte Rurale: La Berettara

Località ... Berettara
Via/Piazza ... Guastalla, n° ... 19.
N.C.T. Foglio 12; Mapp. 134.



Corte Rurale: La Berettara

3 – Epoca di costruzione

- 3.01 – Secolo XX.
- 3.02 – Periodo 1938.

4 – Presenza al catasto

- 4.01 - Napoleonico.
- 4.02 - Austriaco.
- 4.03 - Impianto.
- 4.04 - Attuale.
- 4.05 - Non censito.

5 – Dati stereometrici

- 5.01 – Superficie coperta mq 141,52.
- 5.02 – H gronda m 6,30.
- 5.03 – H media di gronda m /.
- 5.04 – Volume mc 891,57.
- 5.05 – N° max piani 2.
- 5.06 – N° abitanti 7.
- 5.07 – N° alloggi 2.
- 5.08 – N° vani residenza 8.
- 5.09 – N° vani altro uso 2.

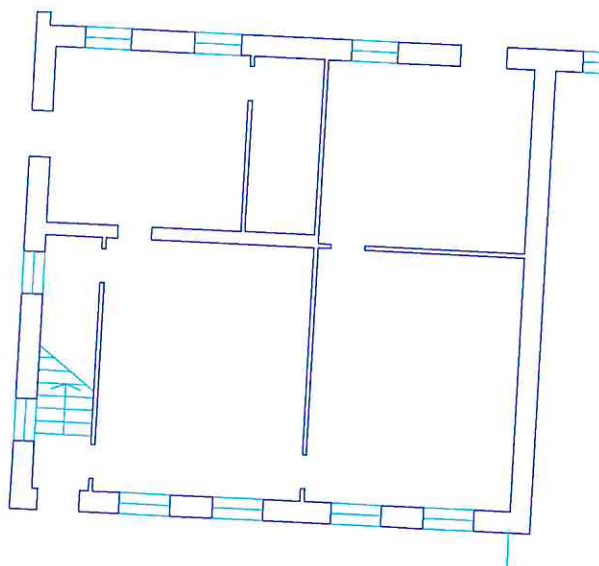

Planimetria sc. 1/200.

Corte Rurale: **La Berettara**

6 – Strutture verticali

	B	M	C
6.01 - Legno	<input type="checkbox"/>	<input type="checkbox"/>	<input type="checkbox"/>
6.02 - Laterizio	<input type="checkbox"/>	<input checked="" type="checkbox"/>	<input type="checkbox"/>
6.03 - Sasso	<input type="checkbox"/>	<input checked="" type="checkbox"/>	<input type="checkbox"/>
6.04 - Ferro	<input type="checkbox"/>	<input type="checkbox"/>	<input type="checkbox"/>
6.05 - Forati di cemento	<input type="checkbox"/>	<input type="checkbox"/>	<input type="checkbox"/>
6.06 - C. A.	<input type="checkbox"/>	<input type="checkbox"/>	<input type="checkbox"/>
6.07 - Altro:	<input type="checkbox"/>	<input type="checkbox"/>	<input type="checkbox"/>

B = buono – M = medio – C = carente

7 – Strutture orizzontali

	B	M	C
7.01 - Ferro	<input type="checkbox"/>	<input type="checkbox"/>	<input type="checkbox"/>
7.02 - Laterocemento	<input type="checkbox"/>	<input checked="" type="checkbox"/>	<input type="checkbox"/>
7.03 - C.A.	<input type="checkbox"/>	<input type="checkbox"/>	<input type="checkbox"/>
7.04 - Legno	<input type="checkbox"/>	<input type="checkbox"/>	<input type="checkbox"/>
7.05 - Altro:	<input type="checkbox"/>	<input type="checkbox"/>	<input type="checkbox"/>

B = buono – M = medio – C = carente

8 – Coperture

	B	M	C
8.01 - Piano	<input type="checkbox"/>	<input type="checkbox"/>	<input type="checkbox"/>
8.02 - 1 falda	<input type="checkbox"/>	<input type="checkbox"/>	<input type="checkbox"/>
8.03 - 2 falde	<input type="checkbox"/>	<input checked="" type="checkbox"/>	<input type="checkbox"/>
8.04 - Padiglione	<input type="checkbox"/>	<input type="checkbox"/>	<input type="checkbox"/>
8.05 - A volta	<input type="checkbox"/>	<input type="checkbox"/>	<input type="checkbox"/>

B = buono – M = medio – C = carente

8.1 – Struttura di copertura

	B	M	C
8.1.01 - Legno	<input type="checkbox"/>	<input checked="" type="checkbox"/>	<input type="checkbox"/>
8.1.02 - Laterizio	<input type="checkbox"/>	<input checked="" type="checkbox"/>	<input type="checkbox"/>
8.1.03 - Laterocemento	<input type="checkbox"/>	<input type="checkbox"/>	<input type="checkbox"/>
8.1.04 - Ferro	<input type="checkbox"/>	<input type="checkbox"/>	<input type="checkbox"/>
8.1.05 - C. A.	<input type="checkbox"/>	<input type="checkbox"/>	<input type="checkbox"/>
8.1.06 - Altro:	<input type="checkbox"/>	<input type="checkbox"/>	<input type="checkbox"/>

B = buono – M = medio – C = carente

8.2 – Manto di copertura

	B	M	C
8.2.01 - Laterizio	<input type="checkbox"/>	<input checked="" type="checkbox"/>	<input type="checkbox"/>
8.2.02 - Lamiera / fibrocemento	<input type="checkbox"/>	<input type="checkbox"/>	<input type="checkbox"/>
8.2.03 - Copertina catramata	<input type="checkbox"/>	<input type="checkbox"/>	<input type="checkbox"/>
8.2.04 - Altro:	<input type="checkbox"/>	<input type="checkbox"/>	<input type="checkbox"/>

B = buono – M = medio – C = carente

9 – Tipologia

9.01 -	<input type="checkbox"/>	Villa / Casa padronale.
9.02 -	<input type="checkbox"/>	Edificio isolato.
9.03 -	<input type="checkbox"/>	Edificio a blocco.
9.04 -	<input type="checkbox"/>	Edificio a schiera.
9.05 -	<input checked="" type="checkbox"/>	Edificio in linea.
9.06 -	<input type="checkbox"/>	Stalla/fienile.
9.07 -	<input type="checkbox"/>	Capannone.
9.08 -	<input type="checkbox"/>	Autorimessa.
9.09 -	<input type="checkbox"/>	Portico/barchessa.
9.10 -	<input type="checkbox"/>	Tettoia aperta.
9.11 -	<input type="checkbox"/>	Volume tecnico (silos, vasca, cisterna).
9.12 -	<input type="checkbox"/>	Altro:

10 – Vincoli

10.01 -	<input type="checkbox"/>	L. 1089/39.
10.02 -	<input checked="" type="checkbox"/>	L. 1497/39 – L. 431/86.
10.03 -	<input checked="" type="checkbox"/>	L.R. 24/85 art. 10.
10.04 -	<input type="checkbox"/>	Altri vincoli
10.05 -	<input type="checkbox"/>	Fascia di rispetto stradale.

11 – Proprietà

11.01 -	<input checked="" type="checkbox"/>	Privata personale.
11.02 -	<input type="checkbox"/>	Privata condominio.
11.03 -	<input type="checkbox"/>	Società.
11.04 -	<input type="checkbox"/>	Ente pubblico.
11.05 -	<input type="checkbox"/>	Ente religioso.
11.06 -	<input type="checkbox"/>	Altro.

12 – Titolo di godimento

12.01 -	<input checked="" type="checkbox"/>	Proprietà n° 1.
12.01 -	<input checked="" type="checkbox"/>	Affitto n° 1.
12.01 -	<input type="checkbox"/>	Altro n°

Corte Rurale: La Berettara

13 – Destinazione d'uso

	PT	PP	AP	DP	NO
13.01 - Residenza connessa alla conduzione del fondo.	<input checked="" type="checkbox"/>	<input checked="" type="checkbox"/>	<input type="checkbox"/>	<input checked="" type="checkbox"/>	<input type="checkbox"/>
13.02 - Annesso rustico di azienda attiva.	<input type="checkbox"/>	<input type="checkbox"/>	<input type="checkbox"/>	<input type="checkbox"/>	<input type="checkbox"/>
13.03 - Annesso di servizio all'abitazione o all'azienda.	<input type="checkbox"/>	<input type="checkbox"/>	<input type="checkbox"/>	<input type="checkbox"/>	<input type="checkbox"/>
13.04 - Residenza non connessa all'azienda.	<input type="checkbox"/>	<input type="checkbox"/>	<input type="checkbox"/>	<input type="checkbox"/>	<input type="checkbox"/>
13.05 - Annesso di servizio alla stessa.	<input type="checkbox"/>	<input type="checkbox"/>	<input type="checkbox"/>	<input type="checkbox"/>	<input type="checkbox"/>
13.06 - Altro:	<input type="checkbox"/>	<input type="checkbox"/>	<input type="checkbox"/>	<input type="checkbox"/>	<input type="checkbox"/>
13.07 - Non utilizzato.	<input type="checkbox"/>	<input type="checkbox"/>	<input type="checkbox"/>	<input type="checkbox"/>	<input type="checkbox"/>

PT = piano terra - PP = piano primo - AP = altro piano
DP = destinazione principale - NO = non occupato

14 – Funzionalità alla zona agricola

- 14.01 - Elementi di azienda attiva.
14.02 - Elemento non più funzionale
all'attività.
14.03 - In parziale disuso.
14.04 - Non utilizzato da _____ anni.
14.05 - In difformità con la ruralità della zona:
14.05.01 - Compatibile.
14.05.01 - Incompatibile.

**15 – Ulteriori elementi circa la funzionalità
dell'edificio**

- 15.01 - Presenza di ballatoi non tipologici
15.02 - Presenza di volumi di scarsa
consistenza.
15.03 - Altro.

**16 – Coerenza architettonica con l'impianto
rurale**

- 16.01 - Elemento di nucleo rurale originario.
16.02 - Alterato pesantemente.
16.03 - Alterato mediamente.
16.04 - Leggibile.
16.05 - Non coerente.
16.06 - Interventi epoche _____

17 – Caratterizzazione architettonica

- 17.01 - Globale dell'edificio.
17.02 - Globale degli esterni.
17.03 - Globale degli interni.
17.04 - Elementi isolati.
17.05 - Nessuno.

18 – Elementi decorativi originari di interesse

	B	M	C
18.01 - Cornici e mensole di gronda.	<input type="checkbox"/>	<input type="checkbox"/>	<input type="checkbox"/>
18.02 - Contorni alle aperture.	<input type="checkbox"/>	<input checked="" type="checkbox"/>	<input type="checkbox"/>
18.03 - Elementi isolati	<input type="checkbox"/>	<input type="checkbox"/>	<input type="checkbox"/>
18.04 - Decorazioni interne.	<input type="checkbox"/>	<input type="checkbox"/>	<input type="checkbox"/>
18.05 - Muri di cinta originari, portali, etc.	<input type="checkbox"/>	<input checked="" type="checkbox"/>	<input type="checkbox"/>
18.06 - Altri:	<input type="checkbox"/>	<input type="checkbox"/>	<input type="checkbox"/>

B = buono - M = medio - C = carente

19 – Dotazione di servizi

- 19.01 - Energia elettrica.
19.02 - Gas.
19.03 - Riscaldamento.
19.04 - Acqua.
19.05 - Fognatura.
19.06 - Latrina interna.
19.07 - Bagno interno.

Grado di protezione

- 4

**L'edificio, costruito tra le due guerre, mantiene
i caratteri costruttivi e formali originari.**

Corte Rurale: La Berettara

Località ... Berettara
Via/Piazza ... Guastalla, n° ...
N.C.T. Foglio 12; Mapp. 298.



Corte Rurale: La Berettara

3 – Epoca di costruzione

- 3.01 – Secolo XX.
- 3.02 – Periodo 1938.

4 – Presenza al catasto

- 4.01 - Napoleonico.
- 4.02 - Austriaco.
- 4.03 - Impianto.
- 4.04 - Attuale.
- 4.05 - Non censito.

5 – Dati stereometrici

- 5.01 – Superficie coperta mq 57,76.
- 5.02 – H gronda m 12,30.
- 5.03 – H media di gronda m /.
- 5.04 – Volume mc 710,44.
- 5.05 – N° max piani 4.
- 5.06 – N° abitanti 2.
- 5.07 – N° alloggi 1.
- 5.08 – N° vani residenza 3.
- 5.09 – N° vani altro uso 1.

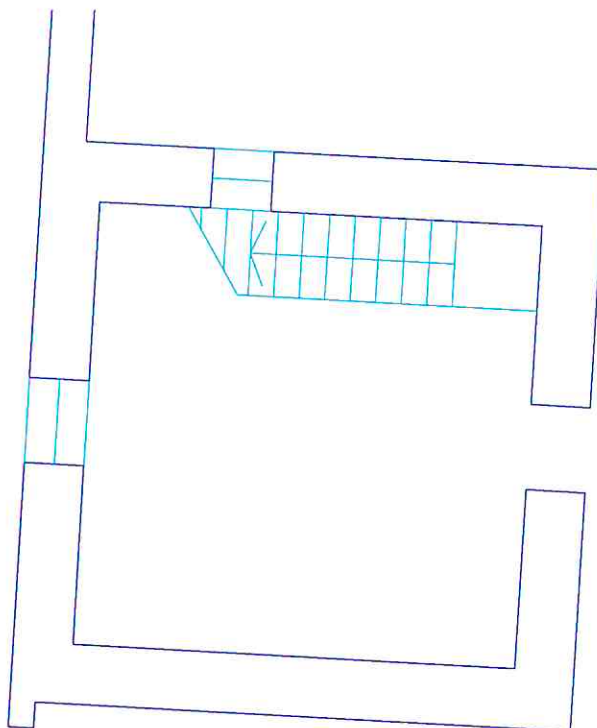

Planimetria sc. 1/100.

Corte Rurale: **La Berettara**

6 – Strutture verticali

	B	M	C
6.01 - Legno	<input type="checkbox"/>	<input type="checkbox"/>	<input type="checkbox"/>
6.02 - Laterizio	<input type="checkbox"/>	<input checked="" type="checkbox"/>	<input type="checkbox"/>
6.03 - Sasso	<input type="checkbox"/>	<input checked="" type="checkbox"/>	<input type="checkbox"/>
6.04 - Ferro	<input type="checkbox"/>	<input type="checkbox"/>	<input type="checkbox"/>
6.05 - Forati di cemento	<input type="checkbox"/>	<input type="checkbox"/>	<input type="checkbox"/>
6.06 - C. A.	<input type="checkbox"/>	<input type="checkbox"/>	<input type="checkbox"/>
6.07 - Altro:	<input type="checkbox"/>	<input type="checkbox"/>	<input type="checkbox"/>

B = buono – M = medio – C = carente

7 – Strutture orizzontali

	B	M	C
7.01 - Ferro	<input type="checkbox"/>	<input type="checkbox"/>	<input type="checkbox"/>
7.02 - Laterocemento	<input type="checkbox"/>	<input checked="" type="checkbox"/>	<input type="checkbox"/>
7.03 - C.A.	<input type="checkbox"/>	<input type="checkbox"/>	<input type="checkbox"/>
7.04 - Legno	<input type="checkbox"/>	<input type="checkbox"/>	<input type="checkbox"/>
7.05 - Altro:	<input type="checkbox"/>	<input type="checkbox"/>	<input type="checkbox"/>

B = buono – M = medio – C = carente

8 – Coperture

	B	M	C
8.01 - Piano	<input type="checkbox"/>	<input type="checkbox"/>	<input type="checkbox"/>
8.02 - 1 falda	<input type="checkbox"/>	<input type="checkbox"/>	<input type="checkbox"/>
8.03 - 2 falde	<input type="checkbox"/>	<input type="checkbox"/>	<input type="checkbox"/>
8.04 - Padiglione	<input type="checkbox"/>	<input checked="" type="checkbox"/>	<input type="checkbox"/>
8.05 - A volta	<input type="checkbox"/>	<input type="checkbox"/>	<input type="checkbox"/>

B = buono – M = medio – C = carente

8.1 – Struttura di copertura

	B	M	C
8.1.01 - Legno	<input type="checkbox"/>	<input checked="" type="checkbox"/>	<input type="checkbox"/>
8.1.02 - Laterizio	<input type="checkbox"/>	<input type="checkbox"/>	<input type="checkbox"/>
8.1.03 - Laterocemento	<input type="checkbox"/>	<input type="checkbox"/>	<input type="checkbox"/>
8.1.04 - Ferro	<input type="checkbox"/>	<input type="checkbox"/>	<input type="checkbox"/>
8.1.05 - C. A.	<input type="checkbox"/>	<input type="checkbox"/>	<input type="checkbox"/>
8.1.06 - Altro:	<input type="checkbox"/>	<input type="checkbox"/>	<input type="checkbox"/>

B = buono – M = medio – C = carente

8.2 – Manto di copertura

	B	M	C
8.2.01 - Laterizio	<input type="checkbox"/>	<input checked="" type="checkbox"/>	<input type="checkbox"/>
8.2.02 - Lamiera / fibrocemento	<input type="checkbox"/>	<input type="checkbox"/>	<input type="checkbox"/>
8.2.03 - Copertina catramata	<input type="checkbox"/>	<input type="checkbox"/>	<input type="checkbox"/>
8.2.04 - Altro:	<input type="checkbox"/>	<input type="checkbox"/>	<input type="checkbox"/>

B = buono – M = medio – C = carente

9 – Tipologia

9.01 -	<input type="checkbox"/>	Villa / Casa padronale.
9.02 -	<input checked="" type="checkbox"/>	Edificio isolato.
9.03 -	<input type="checkbox"/>	Edificio a blocco.
9.04 -	<input type="checkbox"/>	Edificio a schiera.
9.05 -	<input type="checkbox"/>	Edificio in linea.
9.06 -	<input type="checkbox"/>	Stalla/fienile.
9.07 -	<input type="checkbox"/>	Capannone.
9.08 -	<input type="checkbox"/>	Autorimessa.
9.09 -	<input type="checkbox"/>	Portico/barchessa.
9.10 -	<input type="checkbox"/>	Tettoia aperta.
9.11 -	<input type="checkbox"/>	Volume tecnico (silos, vasca, cisterna).
9.12 -	<input checked="" type="checkbox"/>	Altro: torre colombara.

10 – Vincoli

10.01 -	<input type="checkbox"/>	L. 1089/39.
10.02 -	<input checked="" type="checkbox"/>	L. 1497/39 – L. 431/86.
10.03 -	<input checked="" type="checkbox"/>	L.R. 24/85 art. 10.
10.04 -	<input type="checkbox"/>	Altri vincoli
10.05 -	<input type="checkbox"/>	Fascia di rispetto stradale.

11 – Proprietà

11.01 -	<input checked="" type="checkbox"/>	Privata personale.
11.02 -	<input type="checkbox"/>	Privata condominio.
11.03 -	<input type="checkbox"/>	Società.
11.04 -	<input type="checkbox"/>	Ente pubblico.
11.05 -	<input type="checkbox"/>	Ente religioso.
11.06 -	<input type="checkbox"/>	Altro.

12 – Titolo di godimento

12.01 -	<input checked="" type="checkbox"/>	Proprietà n° 1.
12.01 -	<input checked="" type="checkbox"/>	Affitto n° 1.
12.01 -	<input type="checkbox"/>	Altro n°

Corte Rurale: La Berettara

13 – Destinazione d'uso

	PT	PP	AP	DP	NO
13.01 - Residenza connessa alla conduzione del fondo.	<input type="checkbox"/>	<input type="checkbox"/>	<input type="checkbox"/>	<input type="checkbox"/>	<input type="checkbox"/>
13.02 - Annesso rustico di azienda attiva.	<input type="checkbox"/>	<input type="checkbox"/>	<input type="checkbox"/>	<input type="checkbox"/>	<input type="checkbox"/>
13.03 - Annesso di servizio all'abitazione o all'azienda.	<input type="checkbox"/>	<input type="checkbox"/>	<input type="checkbox"/>	<input type="checkbox"/>	<input type="checkbox"/>
13.04 - Residenza non connessa all'azienda.	<input checked="" type="checkbox"/>	<input checked="" type="checkbox"/>	<input checked="" type="checkbox"/>	<input checked="" type="checkbox"/>	<input type="checkbox"/>
13.05 - Annesso di servizio alla stessa.	<input type="checkbox"/>	<input type="checkbox"/>	<input type="checkbox"/>	<input type="checkbox"/>	<input type="checkbox"/>
13.06 - Altro:	<input type="checkbox"/>	<input type="checkbox"/>	<input type="checkbox"/>	<input type="checkbox"/>	<input type="checkbox"/>
13.07 - Non utilizzato.	<input type="checkbox"/>	<input type="checkbox"/>	<input type="checkbox"/>	<input type="checkbox"/>	<input type="checkbox"/>

PT = piano terra - PP = piano primo - AP = altro piano
DP = destinazione principale - NO = non occupato

14 – Funzionalità alla zona agricola

- 14.01 - Elementi di azienda attiva.
14.02 - Elemento non più funzionale all'attività.
14.03 - In parziale disuso.
14.04 - Non utilizzato da _____ anni.
14.05 - In difformità con la ruralità della zona:
14.05.01 - Compatibile.
14.05.01 - Incompatibile.

15 – Ulteriori elementi circa la funzionalità dell'edificio

- 15.01 - Presenza di ballatoi non tipologici
15.02 - Presenza di volumi di scarsa consistenza.
15.03 - Altro.

16 – Coerenza architettonica con l'impianto rurale

- 16.01 - Elemento di nucleo rurale originario.
16.02 - Alterato pesantemente.
16.03 - Alterato mediamente.
16.04 - Leggibile.
16.05 - Non coerente.
16.06 - Interventi epoche _____

17 – Caratterizzazione architettonica

- 17.01 - Globale dell'edificio.
17.02 - Globale degli esterni.
17.03 - Globale degli interni.
17.04 - Elementi isolati.
17.05 - Nessuno.

18 – Elementi decorativi originari di interesse

	B	M	C
18.01 - Cornici e mensole di gronda.	<input type="checkbox"/>	<input checked="" type="checkbox"/>	<input type="checkbox"/>
18.02 - Contorni alle aperture.	<input type="checkbox"/>	<input checked="" type="checkbox"/>	<input type="checkbox"/>
18.03 - Elementi isolati	<input type="checkbox"/>	<input type="checkbox"/>	<input type="checkbox"/>
18.04 - Decorazioni interne.	<input type="checkbox"/>	<input type="checkbox"/>	<input type="checkbox"/>
18.05 - Muri di cinta originari, portali, etc.	<input type="checkbox"/>	<input checked="" type="checkbox"/>	<input type="checkbox"/>
18.06 - Altri:	<input type="checkbox"/>	<input type="checkbox"/>	<input type="checkbox"/>

B = buono - M = medio - C = carente

19 – Dotazione di servizi

- 19.01 - Energia elettrica.
19.02 - Gas.
19.03 - Riscaldamento.
19.04 - Acqua.
19.05 - Fognatura.
19.06 - Latrina interna.
19.07 - Bagno interno.

Grado di protezione

- 2

La torre colombara, costruita tra le due guerre, è ben inserita assumendo il ruolo di segno riconoscibile e riconosciuto della corte.

Corte Rurale: La Berettara

Località ... Berettara
Via/Piazza ... Guastalla, n° ...
N.C.T. Foglio 12; Mapp. 298.



Corte Rurale: La Berettara

3 – Epoca di costruzione

3.01 – Secolo XX.

3.02 – Periodo 1938.

4 – Presenza al catasto

4.01 - Napoleonico.

4.02 - Austriaco.

4.03 - Impianto.

4.04 - Attuale.

4.05 - Non censito.

5 – Dati stereometrici

5.01 – Superficie coperta mq 142,29.

5.02 – H gronda m 3,60.

5.03 – H media di gronda m /.

5.04 – Volume mc 512,24.

5.05 – N° max piani 1.

5.06 – N° abitanti /.

5.07 – N° alloggi /.

5.08 – N° vani residenza /.

5.09 – N° vani altro uso 3.

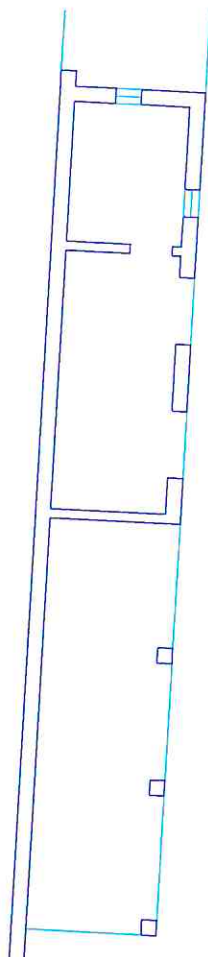

Planimetria sc. 1/200.

Corte Rurale: La Berettara

6 – Strutture verticali

	B	M	C
6.01 - Legno	<input type="checkbox"/>	<input type="checkbox"/>	<input type="checkbox"/>
6.02 - Laterizio	<input type="checkbox"/>	<input checked="" type="checkbox"/>	<input type="checkbox"/>
6.03 - Sasso	<input type="checkbox"/>	<input checked="" type="checkbox"/>	<input type="checkbox"/>
6.04 - Ferro	<input type="checkbox"/>	<input type="checkbox"/>	<input type="checkbox"/>
6.05 - Forati di cemento	<input type="checkbox"/>	<input type="checkbox"/>	<input type="checkbox"/>
6.06 - C. A.	<input type="checkbox"/>	<input checked="" type="checkbox"/>	<input type="checkbox"/>
6.07 - Altro:	<input type="checkbox"/>	<input type="checkbox"/>	<input type="checkbox"/>

B = buono – M = medio – C = carente

7 – Strutture orizzontali

	B	M	C
7.01 - Ferro	<input type="checkbox"/>	<input type="checkbox"/>	<input type="checkbox"/>
7.02 - Laterocemento	<input type="checkbox"/>	<input type="checkbox"/>	<input type="checkbox"/>
7.03 - C.A.	<input type="checkbox"/>	<input type="checkbox"/>	<input type="checkbox"/>
7.04 - Legno	<input type="checkbox"/>	<input type="checkbox"/>	<input type="checkbox"/>
7.05 - Altro:	<input type="checkbox"/>	<input type="checkbox"/>	<input type="checkbox"/>

B = buono – M = medio – C = carente

8 – Coperture

	B	M	C
8.01 - Piano	<input type="checkbox"/>	<input type="checkbox"/>	<input type="checkbox"/>
8.02 - 1 falda	<input type="checkbox"/>	<input type="checkbox"/>	<input type="checkbox"/>
8.03 - 2 falde	<input type="checkbox"/>	<input checked="" type="checkbox"/>	<input type="checkbox"/>
8.04 - Padiglione	<input type="checkbox"/>	<input type="checkbox"/>	<input type="checkbox"/>
8.05 - A volta	<input type="checkbox"/>	<input type="checkbox"/>	<input type="checkbox"/>

B = buono – M = medio – C = carente

8.1 – Struttura di copertura

	B	M	C
8.1.01 - Legno	<input type="checkbox"/>	<input checked="" type="checkbox"/>	<input type="checkbox"/>
8.1.02 - Laterizio	<input type="checkbox"/>	<input type="checkbox"/>	<input type="checkbox"/>
8.1.03 - Laterocemento	<input type="checkbox"/>	<input type="checkbox"/>	<input type="checkbox"/>
8.1.04 - Ferro	<input type="checkbox"/>	<input type="checkbox"/>	<input type="checkbox"/>
8.1.05 - C. A.	<input type="checkbox"/>	<input type="checkbox"/>	<input type="checkbox"/>
8.1.06 - Altro:	<input type="checkbox"/>	<input type="checkbox"/>	<input type="checkbox"/>

B = buono – M = medio – C = carente

8.2 – Manto di copertura

	B	M	C
8.2.01 - Laterizio	<input type="checkbox"/>	<input checked="" type="checkbox"/>	<input type="checkbox"/>
8.2.02 - Lamiera / fibrocemento	<input type="checkbox"/>	<input checked="" type="checkbox"/>	<input type="checkbox"/>
8.2.03 - Copertina catramata	<input type="checkbox"/>	<input type="checkbox"/>	<input type="checkbox"/>
8.2.04 - Altro:	<input type="checkbox"/>	<input type="checkbox"/>	<input type="checkbox"/>

B = buono – M = medio – C = carente

9 – Tipologia

9.01 - <input type="checkbox"/>	Villa / Casa padronale.
9.02 - <input type="checkbox"/>	Edificio isolato.
9.03 - <input type="checkbox"/>	Edificio a blocco.
9.04 - <input type="checkbox"/>	Edificio a schiera.
9.05 - <input type="checkbox"/>	Edificio in linea.
9.06 - <input type="checkbox"/>	Stalla/fienile.
9.07 - <input type="checkbox"/>	Capannone.
9.08 - <input checked="" type="checkbox"/>	Autorimessa.
9.09 - <input type="checkbox"/>	Portico/barchessa.
9.10 - <input checked="" type="checkbox"/>	Tettoia aperta.
9.11 - <input type="checkbox"/>	Volume tecnico (silos, vasca, cisterna).
9.12 - <input checked="" type="checkbox"/>	Altro: deposito.

10 – Vincoli

10.01 - <input type="checkbox"/>	L. 1089/39.
10.02 - <input checked="" type="checkbox"/>	L. 1497/39 – L. 431/86.
10.03 - <input checked="" type="checkbox"/>	L.R. 24/85 art. 10.
10.04 - <input type="checkbox"/>	Altri vincoli
10.05 - <input type="checkbox"/>	Fascia di rispetto stradale.

11 – Proprietà

11.01 - <input checked="" type="checkbox"/>	Privata personale.
11.02 - <input type="checkbox"/>	Privata condominio.
11.03 - <input type="checkbox"/>	Società.
11.04 - <input type="checkbox"/>	Ente pubblico.
11.05 - <input type="checkbox"/>	Ente religioso.
11.06 - <input type="checkbox"/>	Altro.

12 – Titolo di godimento

12.01 - <input checked="" type="checkbox"/>	Proprietà n° 1.
12.01 - <input type="checkbox"/>	Affitto n°
12.01 - <input type="checkbox"/>	Altro n°

Corte Rurale: La Berettara

13 – Destinazione d'uso

	PT	PP	AP	DP	NO
13.01 - Residenza connessa alla conduzione del fondo.	<input type="checkbox"/>	<input type="checkbox"/>	<input type="checkbox"/>	<input type="checkbox"/>	<input type="checkbox"/>
13.02 - Annesso rustico di azienda attiva.	<input type="checkbox"/>	<input type="checkbox"/>	<input type="checkbox"/>	<input type="checkbox"/>	<input type="checkbox"/>
13.03 - Annesso di servizio all'abitazione o all'azienda.	<input checked="" type="checkbox"/>	<input type="checkbox"/>	<input type="checkbox"/>	<input checked="" type="checkbox"/>	<input type="checkbox"/>
13.04 - Residenza non connessa all'azienda.	<input type="checkbox"/>	<input type="checkbox"/>	<input type="checkbox"/>	<input type="checkbox"/>	<input type="checkbox"/>
13.05 - Annesso di servizio alla stessa.	<input type="checkbox"/>	<input type="checkbox"/>	<input type="checkbox"/>	<input type="checkbox"/>	<input type="checkbox"/>
13.06 - Altro:	<input type="checkbox"/>	<input type="checkbox"/>	<input type="checkbox"/>	<input type="checkbox"/>	<input type="checkbox"/>
13.07 - Non utilizzato.	<input type="checkbox"/>	<input type="checkbox"/>	<input type="checkbox"/>	<input type="checkbox"/>	<input type="checkbox"/>

PT = piano terra - PP = piano primo - AP = altro piano
DP = destinazione principale - NO = non occupato

14 – Funzionalità alla zona agricola

- 14.01 - Elementi di azienda attiva.
14.02 - Elemento non più funzionale
all'attività.
14.03 - In parziale disuso.
14.04 - Non utilizzato da _____ anni.
14.05 - In difformità con la ruralità della zona:
14.05.01 - Compatibile.
14.05.01 - Incompatibile.

**15 – Ulteriori elementi circa la funzionalità
dell'edificio**

- 15.01 - Presenza di ballatoi non tipologici
15.02 - Presenza di volumi di scarsa
consistenza.
15.03 - Altro.

**16 – Coerenza architettonica con l'impianto
rurale**

- 16.01 - Elemento di nucleo rurale originario.
16.02 - Alterato pesantemente.
16.03 - Alterato mediamente.
16.04 - Leggibile.
16.05 - Non coerente.
16.06 - Interventi epoche _____

17 – Caratterizzazione architettonica

- 17.01 - Globale dell'edificio.
17.02 - Globale degli esterni.
17.03 - Globale degli interni.
17.04 - Elementi isolati.
17.05 - Nessuno.

18 – Elementi decorativi originari di interesse

	B	M	C
18.01 - Cornici e mensole di gronda.	<input type="checkbox"/>	<input type="checkbox"/>	<input type="checkbox"/>
18.02 - Contorni alle aperture.	<input type="checkbox"/>	<input type="checkbox"/>	<input type="checkbox"/>
18.03 - Elementi isolati	<input type="checkbox"/>	<input type="checkbox"/>	<input type="checkbox"/>
18.04 - Decorazioni interne.	<input type="checkbox"/>	<input type="checkbox"/>	<input type="checkbox"/>
18.05 - Muri di cinta originari, portali, etc.	<input type="checkbox"/>	<input type="checkbox"/>	<input type="checkbox"/>
18.06 - Altri:	<input type="checkbox"/>	<input type="checkbox"/>	<input type="checkbox"/>

B = buono - M = medio - C = carente

19 – Dotazione di servizi

- 19.01 - Energia elettrica.
19.02 - Gas.
19.03 - Riscaldamento.
19.04 - Acqua.
19.05 - Fognatura.
19.06 - Latrina interna.
19.07 - Bagno interno.

Grado di protezione

- 6 e 3

Parte dell'unità è costituita da una tettoia di alcun valore architettonico, costruita in aderenza al muro perimetrale della corte che deve essere mantenuto. La parte attigua al portale d'ingresso è invece un elemento architettonico significativo, sia sotto l'aspetto formale che strutturale.

Corte Rurale: La Berettara

Località ... Berettara

Via/Piazza ... Guastalla, n° ...

N.C.T. Foglio 12; Mapp.



Arch. Anna Braioni

Collaboratori: Arch. Maddalena Basso, Dott. Matteo Masconale.

Anno di stesura 1999

Nome del file:
Sch B unità 18 10

Pag.1 di 4

18
id corte

10
id unità

Corte Rurale: La Berettara

3 – Epoca di costruzione

- 3.01 – Secolo XX.
- 3.02 – Periodo 1950.

4 – Presenza al catasto

- 4.01 - Napoleonico.
- 4.02 - Austriaco.
- 4.03 - Impianto.
- 4.04 - Attuale.
- 4.05 - Non censito.

5 – Dati stereometrici

- 5.01 – Superficie coperta mq 32,64.
- 5.02 – H gronda m 2,20,.
- 5.03 – H media di gronda m /.
- 5.04 – Volume mc 71,80.
- 5.05 – N° max piani 1.
- 5.06 – N° abitanti /.
- 5.07 – N° alloggi /.
- 5.08 – N° vani residenza /.
- 5.09 – N° vani altro uso 2.

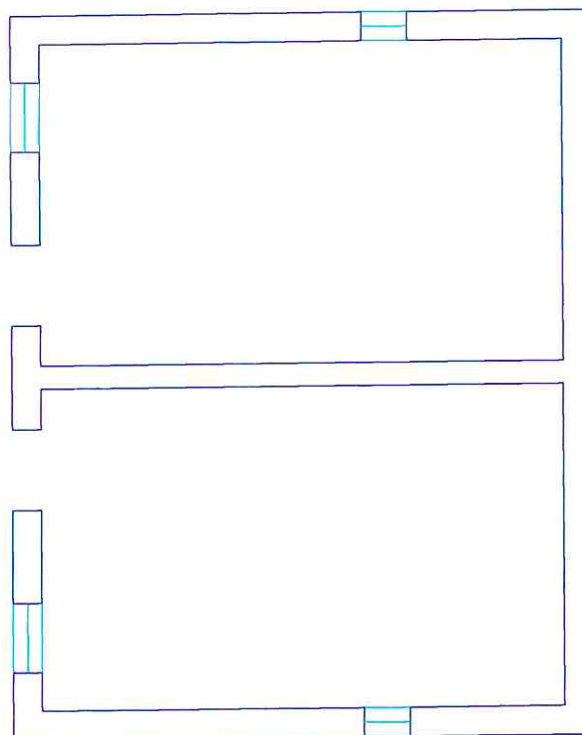

Planimetria sc. 1/100.

Corte Rurale: **La Berettara**

6 – Strutture verticali

	B	M	C
6.01 - Legno	<input type="checkbox"/>	<input type="checkbox"/>	<input type="checkbox"/>
6.02 - Laterizio	<input type="checkbox"/>	<input checked="" type="checkbox"/>	<input type="checkbox"/>
6.03 - Sasso	<input type="checkbox"/>	<input type="checkbox"/>	<input type="checkbox"/>
6.04 - Ferro	<input type="checkbox"/>	<input type="checkbox"/>	<input type="checkbox"/>
6.05 - Forati di cemento	<input type="checkbox"/>	<input type="checkbox"/>	<input type="checkbox"/>
6.06 - C. A.	<input type="checkbox"/>	<input type="checkbox"/>	<input type="checkbox"/>
6.07 - Altro:	<input type="checkbox"/>	<input type="checkbox"/>	<input type="checkbox"/>

B = buono – M = medio – C = carente

7 – Strutture orizzontali

	B	M	C
7.01 - Ferro	<input type="checkbox"/>	<input type="checkbox"/>	<input type="checkbox"/>
7.02 - Laterocemento	<input type="checkbox"/>	<input type="checkbox"/>	<input type="checkbox"/>
7.03 - C.A.	<input type="checkbox"/>	<input type="checkbox"/>	<input type="checkbox"/>
7.04 - Legno	<input type="checkbox"/>	<input type="checkbox"/>	<input type="checkbox"/>
7.05 - Altro:	<input type="checkbox"/>	<input type="checkbox"/>	<input type="checkbox"/>

B = buono – M = medio – C = carente

8 – Coperture

	B	M	C
8.01 - Piano	<input type="checkbox"/>	<input type="checkbox"/>	<input type="checkbox"/>
8.02 - 1 falda	<input type="checkbox"/>	<input type="checkbox"/>	<input type="checkbox"/>
8.03 - 2 falde	<input type="checkbox"/>	<input checked="" type="checkbox"/>	<input type="checkbox"/>
8.04 - Padiglione	<input type="checkbox"/>	<input type="checkbox"/>	<input type="checkbox"/>
8.05 - A volta	<input type="checkbox"/>	<input type="checkbox"/>	<input type="checkbox"/>

B = buono – M = medio – C = carente

8.1 – Struttura di copertura

	B	M	C
8.1.01 - Legno	<input type="checkbox"/>	<input checked="" type="checkbox"/>	<input type="checkbox"/>
8.1.02 - Laterizio	<input type="checkbox"/>	<input type="checkbox"/>	<input type="checkbox"/>
8.1.03 - Laterocemento	<input type="checkbox"/>	<input type="checkbox"/>	<input type="checkbox"/>
8.1.04 - Ferro	<input type="checkbox"/>	<input type="checkbox"/>	<input type="checkbox"/>
8.1.05 - C. A.	<input type="checkbox"/>	<input type="checkbox"/>	<input type="checkbox"/>
8.1.06 - Altro:	<input type="checkbox"/>	<input type="checkbox"/>	<input type="checkbox"/>

B = buono – M = medio – C = carente

8.2 – Manto di copertura

	B	M	C
8.2.01 - Laterizio	<input type="checkbox"/>	<input checked="" type="checkbox"/>	<input type="checkbox"/>
8.2.02 - Lamiera / fibrocemento	<input type="checkbox"/>	<input type="checkbox"/>	<input type="checkbox"/>
8.2.03 - Copertina catramata	<input type="checkbox"/>	<input type="checkbox"/>	<input type="checkbox"/>
8.2.04 - Altro:	<input type="checkbox"/>	<input type="checkbox"/>	<input type="checkbox"/>

B = buono – M = medio – C = carente

9 – Tipologia

9.01 -	<input type="checkbox"/>	Villa / Casa padronale.
9.02 -	<input type="checkbox"/>	Edificio isolato.
9.03 -	<input type="checkbox"/>	Edificio a blocco.
9.04 -	<input type="checkbox"/>	Edificio a schiera.
9.05 -	<input type="checkbox"/>	Edificio in linea.
9.06 -	<input checked="" type="checkbox"/>	Stalla/fienile.
9.07 -	<input type="checkbox"/>	Capannone.
9.08 -	<input type="checkbox"/>	Autorimessa.
9.09 -	<input type="checkbox"/>	Portico/barchessa.
9.10 -	<input type="checkbox"/>	Tettoia aperta.
9.11 -	<input type="checkbox"/>	Volume tecnico (silos, vasca, cisterna).
9.12 -	<input type="checkbox"/>	Altro:

10 – Vincoli

10.01 -	<input type="checkbox"/>	L. 1089/39.
10.02 -	<input checked="" type="checkbox"/>	L. 1497/39 – L. 431/86.
10.03 -	<input checked="" type="checkbox"/>	L.R. 24/85 art. 10.
10.04 -	<input type="checkbox"/>	Altri vincoli
10.05 -	<input type="checkbox"/>	Fascia di rispetto stradale.

11 – Proprietà

11.01 -	<input checked="" type="checkbox"/>	Privata personale.
11.02 -	<input type="checkbox"/>	Privata condominio.
11.03 -	<input type="checkbox"/>	Società.
11.04 -	<input type="checkbox"/>	Ente pubblico.
11.05 -	<input type="checkbox"/>	Ente religioso.
11.06 -	<input type="checkbox"/>	Altro.

12 – Titolo di godimento

12.01 -	<input checked="" type="checkbox"/>	Proprietà n° 1.
12.01 -	<input type="checkbox"/>	Affitto n°
12.01 -	<input type="checkbox"/>	Altro n°

Corte Rurale: La Berettara

13 – Destinazione d'uso

	PT	PP	AP	DP	NO
13.01 - Residenza connessa alla conduzione del fondo.	<input type="checkbox"/>	<input type="checkbox"/>	<input type="checkbox"/>	<input type="checkbox"/>	<input type="checkbox"/>
13.02 - Annesso rustico di azienda attiva.	<input type="checkbox"/>	<input type="checkbox"/>	<input type="checkbox"/>	<input type="checkbox"/>	<input type="checkbox"/>
13.03 - Annesso di servizio all'abitazione o all'azienda.	<input type="checkbox"/>	<input type="checkbox"/>	<input type="checkbox"/>	<input type="checkbox"/>	<input type="checkbox"/>
13.04 - Residenza non connessa all'azienda.	<input type="checkbox"/>	<input type="checkbox"/>	<input type="checkbox"/>	<input type="checkbox"/>	<input type="checkbox"/>
13.05 - Annesso di servizio alla stessa.	<input type="checkbox"/>	<input type="checkbox"/>	<input type="checkbox"/>	<input type="checkbox"/>	<input type="checkbox"/>
13.06 - Altro:	<input type="checkbox"/>	<input type="checkbox"/>	<input type="checkbox"/>	<input type="checkbox"/>	<input type="checkbox"/>
13.07 - Non utilizzato.	<input checked="" type="checkbox"/>	<input type="checkbox"/>	<input type="checkbox"/>	<input checked="" type="checkbox"/>	<input type="checkbox"/>

PT = piano terra - PP = piano primo - AP = altro piano
DP = destinazione principale - NO = non occupato

14 – Funzionalità alla zona agricola

- 14.01 - Elementi di azienda attiva.
14.02 - Elemento non più funzionale all'attività.
14.03 - In parziale disuso.
14.04 - Non utilizzato da 20 anni.
14.05 - In difformità con la ruralità della zona:
14.05.01 - Compatibile.
14.05.01 - Incompatibile.

15 – Ulteriori elementi circa la funzionalità dell'edificio

- 15.01 - Presenza di ballatoi non tipologici
15.02 - Presenza di volumi di scarsa consistenza.
15.03 - Altro.

16 – Coerenza architettonica con l'impianto rurale

- 16.01 - Elemento di nucleo rurale originario.
16.02 - Alterato pesantemente.
16.03 - Alterato mediamente.
16.04 - Leggibile.
16.05 - Non coerente.
16.06 - Interventi epoche

17 – Caratterizzazione architettonica

- 17.01 - Globale dell'edificio.
17.02 - Globale degli esterni.
17.03 - Globale degli interni.
17.04 - Elementi isolati.
17.05 - Nessuno.

18 – Elementi decorativi originari di interesse

	B	M	C
18.01 - Cornici e mensole di gronda.	<input type="checkbox"/>	<input type="checkbox"/>	<input type="checkbox"/>
18.02 - Contorni alle aperture.	<input type="checkbox"/>	<input type="checkbox"/>	<input type="checkbox"/>
18.03 - Elementi isolati	<input type="checkbox"/>	<input type="checkbox"/>	<input type="checkbox"/>
18.04 - Decorazioni interne.	<input type="checkbox"/>	<input type="checkbox"/>	<input type="checkbox"/>
18.05 - Muri di cinta originari, portali, etc.	<input type="checkbox"/>	<input type="checkbox"/>	<input type="checkbox"/>
18.06 - Altri:	<input type="checkbox"/>	<input type="checkbox"/>	<input type="checkbox"/>

B = buono - M = medio - C = carente

19 – Dotazione di servizi

- 19.01 - Energia elettrica.
19.02 - Gas.
19.03 - Riscaldamento.
19.04 - Acqua.
19.05 - Fognatura.
19.06 - Latrina interna.
19.07 - Bagno interno.

Grado di protezione

- 8

Corte Rurale: La Berettara

Località ... Berettara

Via/Piazza ... Guastalla, n° ...

N.C.T. Foglio 12; Mapp. ...



Corte Rurale: La Berettara

3 – Epoca di costruzione

- 3.01 – Secolo XX.
- 3.02 – Periodo 1950.

4 – Presenza al catasto

- 4.01 - Napoleonico.
- 4.02 - Austriaco.
- 4.03 - Impianto.
- 4.04 - Attuale.
- 4.05 - Non censito.

5 – Dati stereometrici

- 5.01 – Superficie coperta mq 49,40.
- 5.02 – H gronda m 2,00.
- 5.03 – H media di gronda m /.
- 5.04 – Volume mc 76,57.
- 5.05 – N° max piani 1.
- 5.06 – N° abitanti /.
- 5.07 – N° alloggi /.
- 5.08 – N° vani residenza /.
- 5.09 – N° vani altro uso 3.

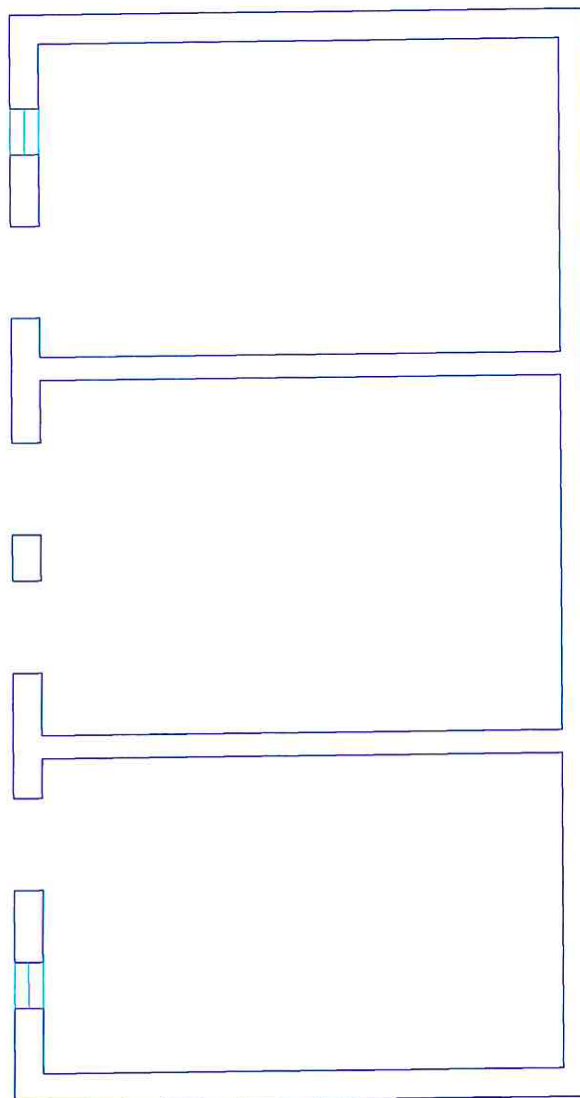

Planimetria sc. 1/100.

Corte Rurale: La Berettara

6 – Strutture verticali

	B	M	C
6.01 - Legno	<input type="checkbox"/>	<input type="checkbox"/>	<input type="checkbox"/>
6.02 - Laterizio	<input type="checkbox"/>	<input type="checkbox"/>	<input checked="" type="checkbox"/>
6.03 - Sasso	<input type="checkbox"/>	<input type="checkbox"/>	<input type="checkbox"/>
6.04 - Ferro	<input type="checkbox"/>	<input type="checkbox"/>	<input type="checkbox"/>
6.05 - Forati di cemento	<input type="checkbox"/>	<input type="checkbox"/>	<input type="checkbox"/>
6.06 - C. A.	<input type="checkbox"/>	<input type="checkbox"/>	<input type="checkbox"/>
6.07 - Altro:	<input type="checkbox"/>	<input type="checkbox"/>	<input type="checkbox"/>

B = buono – M = medio – C = carente

7 – Strutture orizzontali

	B	M	C
7.01 - Ferro	<input type="checkbox"/>	<input type="checkbox"/>	<input type="checkbox"/>
7.02 - Laterocemento	<input type="checkbox"/>	<input type="checkbox"/>	<input type="checkbox"/>
7.03 - C.A.	<input type="checkbox"/>	<input type="checkbox"/>	<input type="checkbox"/>
7.04 - Legno	<input type="checkbox"/>	<input type="checkbox"/>	<input type="checkbox"/>
7.05 - Altro:	<input type="checkbox"/>	<input type="checkbox"/>	<input type="checkbox"/>

B = buono – M = medio – C = carente

8 – Coperture

	B	M	C
8.01 - Piano	<input type="checkbox"/>	<input type="checkbox"/>	<input type="checkbox"/>
8.02 - 1 falda	<input type="checkbox"/>	<input type="checkbox"/>	<input checked="" type="checkbox"/>
8.03 - 2 falde	<input type="checkbox"/>	<input type="checkbox"/>	<input type="checkbox"/>
8.04 - Padiglione	<input type="checkbox"/>	<input type="checkbox"/>	<input type="checkbox"/>
8.05 - A volta	<input type="checkbox"/>	<input type="checkbox"/>	<input type="checkbox"/>

B = buono – M = medio – C = carente

8.1 – Struttura di copertura

	B	M	C
8.1.01 - Legno	<input type="checkbox"/>	<input type="checkbox"/>	<input type="checkbox"/>
8.1.02 - Laterizio	<input type="checkbox"/>	<input type="checkbox"/>	<input type="checkbox"/>
8.1.03 - Laterocemento	<input type="checkbox"/>	<input type="checkbox"/>	<input type="checkbox"/>
8.1.04 - Ferro	<input type="checkbox"/>	<input type="checkbox"/>	<input type="checkbox"/>
8.1.05 - C. A.	<input type="checkbox"/>	<input type="checkbox"/>	<input type="checkbox"/>
8.1.06 - Altro:	<input type="checkbox"/>	<input type="checkbox"/>	<input type="checkbox"/>

B = buono – M = medio – C = carente

8.2 – Manto di copertura

	B	M	C
8.2.01 - Laterizio	<input type="checkbox"/>	<input type="checkbox"/>	<input type="checkbox"/>
8.2.02 - Lamiera / fibrocemento	<input type="checkbox"/>	<input type="checkbox"/>	<input checked="" type="checkbox"/>
8.2.03 - Copertina catramata	<input type="checkbox"/>	<input type="checkbox"/>	<input type="checkbox"/>
8.2.04 - Altro:	<input type="checkbox"/>	<input type="checkbox"/>	<input type="checkbox"/>

B = buono – M = medio – C = carente

9 – Tipologia

9.01 -	<input type="checkbox"/>	Villa / Casa padronale.
9.02 -	<input type="checkbox"/>	Edificio isolato.
9.03 -	<input type="checkbox"/>	Edificio a blocco.
9.04 -	<input type="checkbox"/>	Edificio a schiera.
9.05 -	<input type="checkbox"/>	Edificio in linea.
9.06 -	<input checked="" type="checkbox"/>	Stalla/fienile.
9.07 -	<input type="checkbox"/>	Capannone.
9.08 -	<input type="checkbox"/>	Autorimessa.
9.09 -	<input type="checkbox"/>	Portico/barchessa.
9.10 -	<input type="checkbox"/>	Tettoia aperta.
9.11 -	<input type="checkbox"/>	Volume tecnico (silos, vasca, cisterna).
9.12 -	<input type="checkbox"/>	Altro:

10 – Vincoli

10.01 -	<input type="checkbox"/>	L. 1089/39.
10.02 -	<input checked="" type="checkbox"/>	L. 1497/39 – L. 431/86.
10.03 -	<input checked="" type="checkbox"/>	L.R. 24/85 art. 10.
10.04 -	<input type="checkbox"/>	Altri vincoli
10.05 -	<input type="checkbox"/>	Fascia di rispetto stradale.

11 – Proprietà

11.01 -	<input checked="" type="checkbox"/>	Privata personale.
11.02 -	<input type="checkbox"/>	Privata condominio.
11.03 -	<input type="checkbox"/>	Società.
11.04 -	<input type="checkbox"/>	Ente pubblico.
11.05 -	<input type="checkbox"/>	Ente religioso.
11.06 -	<input type="checkbox"/>	Altro.

12 – Titolo di godimento

12.01 -	<input checked="" type="checkbox"/>	Proprietà n° 1.
12.01 -	<input type="checkbox"/>	Affitto n°
12.01 -	<input type="checkbox"/>	Altro n°

Corte Rurale: **La Berettara**

13 – Destinazione d'uso

	PT	PP	AP	DP	NO
13.01 - Residenza connessa alla conduzione del fondo.	<input type="checkbox"/>	<input type="checkbox"/>	<input type="checkbox"/>	<input type="checkbox"/>	<input type="checkbox"/>
13.02 - Annesso rustico di azienda attiva.	<input type="checkbox"/>	<input type="checkbox"/>	<input type="checkbox"/>	<input type="checkbox"/>	<input type="checkbox"/>
13.03 - Annesso di servizio all'abitazione o all'azienda.	<input type="checkbox"/>	<input type="checkbox"/>	<input type="checkbox"/>	<input type="checkbox"/>	<input type="checkbox"/>
13.04 - Residenza non connessa all'azienda.	<input type="checkbox"/>	<input type="checkbox"/>	<input type="checkbox"/>	<input type="checkbox"/>	<input type="checkbox"/>
13.05 - Annesso di servizio alla stessa.	<input type="checkbox"/>	<input type="checkbox"/>	<input type="checkbox"/>	<input type="checkbox"/>	<input type="checkbox"/>
13.06 - Altro:	<input type="checkbox"/>	<input type="checkbox"/>	<input type="checkbox"/>	<input type="checkbox"/>	<input type="checkbox"/>
13.07 - Non utilizzato.	<input checked="" type="checkbox"/>	<input type="checkbox"/>	<input type="checkbox"/>	<input checked="" type="checkbox"/>	<input checked="" type="checkbox"/>

PT = piano terra - PP = piano primo - AP = altro piano
DP = destinazione principale - NO = non occupato

14 – Funzionalità alla zona agricola

- 14.01 - Elementi di azienda attiva.
14.02 - Elemento non più funzionale
all'attività.
14.03 - In parziale disuso.
14.04 - Non utilizzato da 20 anni.
14.05 - In difformità con la ruralità della zona:
14.05.01 - Compatibile.
14.05.01 - Incompatibile.

**15 – Ulteriori elementi circa la funzionalità
dell'edificio**

- 15.01 - Presenza di ballatoi non tipologici
15.02 - Presenza di volumi di scarsa
consistenza.
15.03 - Altro.

**16 – Coerenza architettonica con l'impianto
rurale**

- 16.01 - Elemento di nucleo rurale originario.
16.02 - Alterato pesantemente.
16.03 - Alterato mediamente.
16.04 - Leggibile.
16.05 - Non coerente.
16.06 - Interventi epoche

17 – Caratterizzazione architettonica

- 17.01 - Globale dell'edificio.
17.02 - Globale degli esterni.
17.03 - Globale degli interni.
17.04 - Elementi isolati.
17.05 - Nessuno.

18 – Elementi decorativi originari di interesse

	B	M	C
18.01 - Cornici e mensole di gronda.	<input type="checkbox"/>	<input type="checkbox"/>	<input type="checkbox"/>
18.02 - Contorni alle aperture.	<input type="checkbox"/>	<input type="checkbox"/>	<input type="checkbox"/>
18.03 - Elementi isolati	<input type="checkbox"/>	<input type="checkbox"/>	<input type="checkbox"/>
18.04 - Decorazioni interne.	<input type="checkbox"/>	<input type="checkbox"/>	<input type="checkbox"/>
18.05 - Muri di cinta originari, portali, etc.	<input type="checkbox"/>	<input type="checkbox"/>	<input type="checkbox"/>
18.06 - Altri:	<input type="checkbox"/>	<input type="checkbox"/>	<input type="checkbox"/>

B = buono - M = medio - C = carente

19 – Dotazione di servizi

- 19.01 - Energia elettrica.
19.02 - Gas.
19.03 - Riscaldamento.
19.04 - Acqua.
19.05 - Fognatura.
19.06 - Latrina interna.
19.07 - Bagno interno.

Grado di protezione

- 8

Corte Rurale: La Berettara

Località ... Berettara

Via/Piazza ... Guastalla, n° ...

N.C.T. Foglio 12; Mapp.



Corte Rurale: La Berettara

3 – Epoca di costruzione

3.01 – Secolo XX.

3.02 – Periodo 1950.

4 – Presenza al catasto

4.01 - Napoleonico.

4.02 - Austriaco.

4.03 - Impianto.

4.04 - Attuale.

4.05 - Non censito.

5 – Dati stereometrici

5.01 – Superficie coperta mq 32,64.

5.02 – H gronda m 1,80.

5.03 – H media di gronda m /.

5.04 – Volume mc 58,75.

5.05 – N° max piani 1.

5.06 – N° abitanti /.

5.07 – N° alloggi /.

5.08 – N° vani residenza /.

5.09 – N° vani altro uso 2.

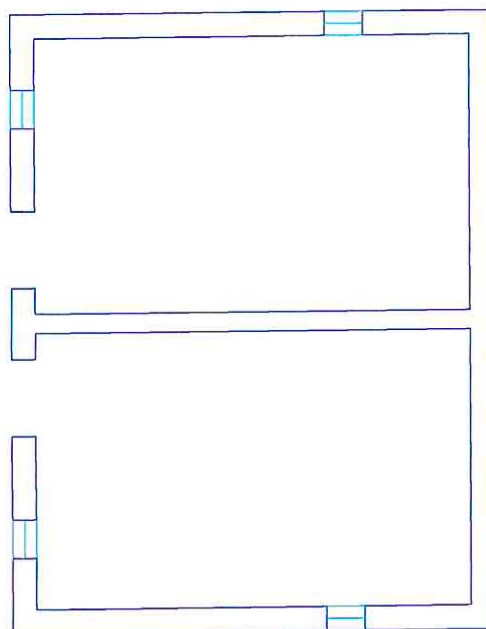

Planimetria sc. 1/100.

Corte Rurale: **La Berettara**

6 – Strutture verticali

	B	M	C
6.01 - Legno	<input type="checkbox"/>	<input type="checkbox"/>	<input type="checkbox"/>
6.02 - Laterizio	<input type="checkbox"/>	<input type="checkbox"/>	<input checked="" type="checkbox"/>
6.03 - Sasso	<input type="checkbox"/>	<input type="checkbox"/>	<input type="checkbox"/>
6.04 - Ferro	<input type="checkbox"/>	<input type="checkbox"/>	<input type="checkbox"/>
6.05 - Forati di cemento	<input type="checkbox"/>	<input type="checkbox"/>	<input type="checkbox"/>
6.06 - C. A.	<input type="checkbox"/>	<input type="checkbox"/>	<input type="checkbox"/>
6.07 - Altro:	<input type="checkbox"/>	<input type="checkbox"/>	<input type="checkbox"/>

B = buono – M = medio – C = carente

7 – Strutture orizzontali

	B	M	C
7.01 - Ferro	<input type="checkbox"/>	<input type="checkbox"/>	<input type="checkbox"/>
7.02 - Laterocemento	<input type="checkbox"/>	<input type="checkbox"/>	<input type="checkbox"/>
7.03 - C.A.	<input type="checkbox"/>	<input type="checkbox"/>	<input type="checkbox"/>
7.04 - Legno	<input type="checkbox"/>	<input type="checkbox"/>	<input type="checkbox"/>
7.05 - Altro:	<input type="checkbox"/>	<input type="checkbox"/>	<input type="checkbox"/>

B = buono – M = medio – C = carente

8 – Coperture

	B	M	C
8.01 - Piano	<input type="checkbox"/>	<input type="checkbox"/>	<input type="checkbox"/>
8.02 - 1 falda	<input type="checkbox"/>	<input type="checkbox"/>	<input type="checkbox"/>
8.03 - 2 falde	<input type="checkbox"/>	<input type="checkbox"/>	<input checked="" type="checkbox"/>
8.04 - Padiglione	<input type="checkbox"/>	<input type="checkbox"/>	<input type="checkbox"/>
8.05 - A volta	<input type="checkbox"/>	<input type="checkbox"/>	<input type="checkbox"/>

B = buono – M = medio – C = carente

8.1 – Struttura di copertura

	B	M	C
8.1.01 - Legno	<input type="checkbox"/>	<input type="checkbox"/>	<input checked="" type="checkbox"/>
8.1.02 - Laterizio	<input type="checkbox"/>	<input type="checkbox"/>	<input type="checkbox"/>
8.1.03 - Laterocemento	<input type="checkbox"/>	<input type="checkbox"/>	<input type="checkbox"/>
8.1.04 - Ferro	<input type="checkbox"/>	<input type="checkbox"/>	<input type="checkbox"/>
8.1.05 - C. A.	<input type="checkbox"/>	<input type="checkbox"/>	<input type="checkbox"/>
8.1.06 - Altro:	<input type="checkbox"/>	<input type="checkbox"/>	<input type="checkbox"/>

B = buono – M = medio – C = carente

8.2 – Manto di copertura

	B	M	C
8.2.01 - Laterizio	<input type="checkbox"/>	<input type="checkbox"/>	<input checked="" type="checkbox"/>
8.2.02 - Lamiera / fibrocemento	<input type="checkbox"/>	<input type="checkbox"/>	<input type="checkbox"/>
8.2.03 - Copertina catramata	<input type="checkbox"/>	<input type="checkbox"/>	<input type="checkbox"/>
8.2.04 - Altro:	<input type="checkbox"/>	<input type="checkbox"/>	<input type="checkbox"/>

B = buono – M = medio – C = carente

9 – Tipologia

9.01 - <input type="checkbox"/>	Villa / Casa padronale.
9.02 - <input type="checkbox"/>	Edificio isolato.
9.03 - <input type="checkbox"/>	Edificio a blocco.
9.04 - <input type="checkbox"/>	Edificio a schiera.
9.05 - <input type="checkbox"/>	Edificio in linea.
9.06 - <input checked="" type="checkbox"/>	Stalla/fienile.
9.07 - <input type="checkbox"/>	Capannone.
9.08 - <input type="checkbox"/>	Autorimessa.
9.09 - <input type="checkbox"/>	Portico/barchessa.
9.10 - <input type="checkbox"/>	Tettoia aperta.
9.11 - <input type="checkbox"/>	Volume tecnico (silos, vasca, cisterna).
9.12 - <input type="checkbox"/>	Altro:

10 – Vincoli

10.01 - <input type="checkbox"/>	L. 1089/39.
10.02 - <input checked="" type="checkbox"/>	L. 1497/39 – L. 431/86.
10.03 - <input checked="" type="checkbox"/>	L.R. 24/85 art. 10.
10.04 - <input type="checkbox"/>	Altri vincoli
10.05 - <input type="checkbox"/>	Fascia di rispetto stradale.

11 – Proprietà

11.01 - <input checked="" type="checkbox"/>	Privata personale.
11.02 - <input type="checkbox"/>	Privata condominio.
11.03 - <input type="checkbox"/>	Società.
11.04 - <input type="checkbox"/>	Ente pubblico.
11.05 - <input type="checkbox"/>	Ente religioso.
11.06 - <input type="checkbox"/>	Altro.

12 – Titolo di godimento

12.01 - <input checked="" type="checkbox"/>	Proprietà n° 1.
12.01 - <input type="checkbox"/>	Affitto n°
12.01 - <input type="checkbox"/>	Altro n°

Corte Rurale: La Berettara

13 – Destinazione d'uso

	PT	PP	AP	DP	NO
13.01 - Residenza connessa alla conduzione del fondo.	<input type="checkbox"/>	<input type="checkbox"/>	<input type="checkbox"/>	<input type="checkbox"/>	<input type="checkbox"/>
13.02 - Annesso rustico di azienda attiva.	<input type="checkbox"/>	<input type="checkbox"/>	<input type="checkbox"/>	<input type="checkbox"/>	<input type="checkbox"/>
13.03 - Annesso di servizio all'abitazione o all'azienda.	<input type="checkbox"/>	<input type="checkbox"/>	<input type="checkbox"/>	<input type="checkbox"/>	<input type="checkbox"/>
13.04 - Residenza non connessa all'azienda.	<input type="checkbox"/>	<input type="checkbox"/>	<input type="checkbox"/>	<input type="checkbox"/>	<input type="checkbox"/>
13.05 - Annesso di servizio alla stessa.	<input type="checkbox"/>	<input type="checkbox"/>	<input type="checkbox"/>	<input type="checkbox"/>	<input type="checkbox"/>
13.06 - Altro:	<input type="checkbox"/>	<input type="checkbox"/>	<input type="checkbox"/>	<input type="checkbox"/>	<input type="checkbox"/>
13.07 - Non utilizzato.	<input checked="" type="checkbox"/>	<input type="checkbox"/>	<input type="checkbox"/>	<input checked="" type="checkbox"/>	<input checked="" type="checkbox"/>

PT = piano terra - PP = piano primo - AP = altro piano
DP = destinazione principale - NO = non occupato

14 – Funzionalità alla zona agricola

- 14.01 - Elementi di azienda attiva.
14.02 - Elemento non più funzionale all'attività.
14.03 - In parziale disuso.
14.04 - Non utilizzato da 20 anni.
14.05 - In difformità con la ruralità della zona:
14.05.01 - Compatibile.
14.05.01 - Incompatibile.

15 – Ulteriori elementi circa la funzionalità dell'edificio

- 15.01 - Presenza di ballatoi non tipologici
15.02 - Presenza di volumi di scarsa consistenza.
15.03 - Altro.

16 – Coerenza architettonica con l'impianto rurale

- 16.01 - Elemento di nucleo rurale originario.
16.02 - Alterato pesantemente.
16.03 - Alterato mediamente.
16.04 - Leggibile.
16.05 - Non coerente.
16.06 - Interventi epoche

17 – Caratterizzazione architettonica

- 17.01 - Globale dell'edificio.
17.02 - Globale degli esterni.
17.03 - Globale degli interni.
17.04 - Elementi isolati.
17.05 - Nessuno.

18 – Elementi decorativi originari di interesse

	B	M	C
18.01 - Cornici e mensole di gronda.	<input type="checkbox"/>	<input type="checkbox"/>	<input type="checkbox"/>
18.02 - Contorni alle aperture.	<input type="checkbox"/>	<input type="checkbox"/>	<input type="checkbox"/>
18.03 - Elementi isolati	<input type="checkbox"/>	<input type="checkbox"/>	<input type="checkbox"/>
18.04 - Decorazioni interne.	<input type="checkbox"/>	<input type="checkbox"/>	<input type="checkbox"/>
18.05 - Muri di cinta originari, portali, etc.	<input type="checkbox"/>	<input type="checkbox"/>	<input type="checkbox"/>
18.06 - Altri:	<input type="checkbox"/>	<input type="checkbox"/>	<input type="checkbox"/>

B = buono - M = medio - C = carente

19 – Dotazione di servizi

- 19.01 - Energia elettrica.
19.02 - Gas.
19.03 - Riscaldamento.
19.04 - Acqua.
19.05 - Fognatura.
19.06 - Latrina interna.
19.07 - Bagno interno.

Grado di protezione

- 8

Corte Rurale: La Berettara

Località ... Berettara
Via/Piazza ... Guastalla, n° ...
N.C.T. Foglio 12; Mapp.



Corte Rurale: La Berettara

3 – Epoca di costruzione

- 3.01 – Secolo XX.
- 3.02 – Periodo 1950.

4 – Presenza al catasto

- 4.01 - Napoleonico.
- 4.02 - Austriaco.
- 4.03 - Impianto.
- 4.04 - Attuale.
- 4.05 - Non censito.

5 – Dati stereometrici

- 5.01 – Superficie coperta mq 50,14.
- 5.02 – H gronda m 2,15.
- 5.03 – H media di gronda m /.
- 5.04 – Volume mc 47,5.
- 5.05 – N° max piani 1.
- 5.06 – N° abitanti /.
- 5.07 – N° alloggi /.
- 5.08 – N° vani residenza /.
- 5.09 – N° vani altro uso 3.

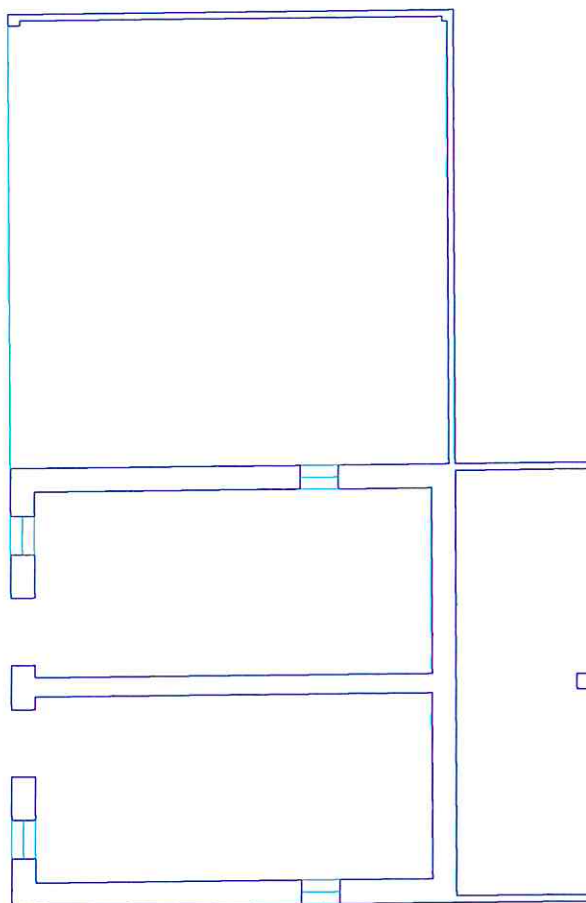

Planimetria sc. 1/100.

Corte Rurale: **La Berettara**

6 – Strutture verticali

	B	M	C
6.01 - Legno	<input type="checkbox"/>	<input type="checkbox"/>	<input type="checkbox"/>
6.02 - Laterizio	<input type="checkbox"/>	<input type="checkbox"/>	<input checked="" type="checkbox"/>
6.03 - Sasso	<input type="checkbox"/>	<input type="checkbox"/>	<input type="checkbox"/>
6.04 - Ferro	<input type="checkbox"/>	<input type="checkbox"/>	<input type="checkbox"/>
6.05 - Forati di cemento	<input type="checkbox"/>	<input type="checkbox"/>	<input type="checkbox"/>
6.06 - C. A.	<input type="checkbox"/>	<input type="checkbox"/>	<input type="checkbox"/>
6.07 - Altro:	<input type="checkbox"/>	<input type="checkbox"/>	<input type="checkbox"/>

B = buono – M = medio – C = carente

7 – Strutture orizzontali

	B	M	C
7.01 - Ferro	<input type="checkbox"/>	<input type="checkbox"/>	<input type="checkbox"/>
7.02 - Laterocemento	<input type="checkbox"/>	<input type="checkbox"/>	<input type="checkbox"/>
7.03 - C.A.	<input type="checkbox"/>	<input type="checkbox"/>	<input type="checkbox"/>
7.04 - Legno	<input type="checkbox"/>	<input type="checkbox"/>	<input type="checkbox"/>
7.05 - Altro:	<input type="checkbox"/>	<input type="checkbox"/>	<input type="checkbox"/>

B = buono – M = medio – C = carente

8 – Coperture

	B	M	C
8.01 - Piano	<input type="checkbox"/>	<input type="checkbox"/>	<input type="checkbox"/>
8.02 - 1 falda	<input type="checkbox"/>	<input type="checkbox"/>	<input checked="" type="checkbox"/>
8.03 - 2 falde	<input type="checkbox"/>	<input type="checkbox"/>	<input checked="" type="checkbox"/>
8.04 - Padiglione	<input type="checkbox"/>	<input type="checkbox"/>	<input type="checkbox"/>
8.05 - A volta	<input type="checkbox"/>	<input type="checkbox"/>	<input type="checkbox"/>

B = buono – M = medio – C = carente

8.1 – Struttura di copertura

	B	M	C
8.1.01 - Legno	<input type="checkbox"/>	<input type="checkbox"/>	<input checked="" type="checkbox"/>
8.1.02 - Laterizio	<input type="checkbox"/>	<input type="checkbox"/>	<input type="checkbox"/>
8.1.03 - Laterocemento	<input type="checkbox"/>	<input type="checkbox"/>	<input type="checkbox"/>
8.1.04 - Ferro	<input type="checkbox"/>	<input type="checkbox"/>	<input type="checkbox"/>
8.1.05 - C. A.	<input type="checkbox"/>	<input type="checkbox"/>	<input type="checkbox"/>
8.1.06 - Altro:	<input type="checkbox"/>	<input type="checkbox"/>	<input type="checkbox"/>

B = buono – M = medio – C = carente

8.2 – Manto di copertura

	B	M	C
8.2.01 - Laterizio	<input type="checkbox"/>	<input type="checkbox"/>	<input checked="" type="checkbox"/>
8.2.02 - Lamiera / fibrocemento	<input type="checkbox"/>	<input type="checkbox"/>	<input checked="" type="checkbox"/>
8.2.03 - Copertina catramata	<input type="checkbox"/>	<input type="checkbox"/>	<input type="checkbox"/>
8.2.04 - Altro:	<input type="checkbox"/>	<input type="checkbox"/>	<input type="checkbox"/>

B = buono – M = medio – C = carente

9 – Tipologia

9.01 -	<input type="checkbox"/>	Villa / Casa padronale.
9.02 -	<input type="checkbox"/>	Edificio isolato.
9.03 -	<input type="checkbox"/>	Edificio a blocco.
9.04 -	<input type="checkbox"/>	Edificio a schiera.
9.05 -	<input type="checkbox"/>	Edificio in linea.
9.06 -	<input checked="" type="checkbox"/>	Stalla/fienile.
9.07 -	<input type="checkbox"/>	Capannone.
9.08 -	<input type="checkbox"/>	Autorimessa.
9.09 -	<input type="checkbox"/>	Portico/barchessa.
9.10 -	<input type="checkbox"/>	Tettoia aperta.
9.11 -	<input type="checkbox"/>	Volume tecnico (silos, vasca, cisterna).
9.12 -	<input checked="" type="checkbox"/>	Altro: legnaia.

10 – Vincoli

10.01 -	<input type="checkbox"/>	L. 1089/39.
10.02 -	<input checked="" type="checkbox"/>	L. 1497/39 – L. 431/86.
10.03 -	<input checked="" type="checkbox"/>	L.R. 24/85 art. 10.
10.04 -	<input type="checkbox"/>	Altri vincoli
10.05 -	<input type="checkbox"/>	Fascia di rispetto stradale.

11 – Proprietà

11.01 -	<input checked="" type="checkbox"/>	Privata personale.
11.02 -	<input type="checkbox"/>	Privata condominio.
11.03 -	<input type="checkbox"/>	Società.
11.04 -	<input type="checkbox"/>	Ente pubblico.
11.05 -	<input type="checkbox"/>	Ente religioso.
11.06 -	<input type="checkbox"/>	Altro.

12 – Titolo di godimento

12.01 -	<input checked="" type="checkbox"/>	Proprietà n° 1.
12.01 -	<input type="checkbox"/>	Affitto n°
12.01 -	<input type="checkbox"/>	Altro n°

Corte Rurale: La Berettara

13 – Destinazione d'uso

	PT	PP	AP	DP	NO
13.01 - Residenza connessa alla conduzione del fondo.	<input type="checkbox"/>	<input type="checkbox"/>	<input type="checkbox"/>	<input type="checkbox"/>	<input type="checkbox"/>
13.02 - Annesso rustico di azienda attiva.	<input checked="" type="checkbox"/>	<input type="checkbox"/>	<input type="checkbox"/>	<input checked="" type="checkbox"/>	<input type="checkbox"/>
13.03 - Annesso di servizio all'abitazione o all'azienda.	<input type="checkbox"/>	<input type="checkbox"/>	<input type="checkbox"/>	<input type="checkbox"/>	<input type="checkbox"/>
13.04 - Residenza non connessa all'azienda.	<input type="checkbox"/>	<input type="checkbox"/>	<input type="checkbox"/>	<input type="checkbox"/>	<input type="checkbox"/>
13.05 - Annesso di servizio alla stessa.	<input type="checkbox"/>	<input type="checkbox"/>	<input type="checkbox"/>	<input type="checkbox"/>	<input type="checkbox"/>
13.06 - Altro:	<input type="checkbox"/>	<input type="checkbox"/>	<input type="checkbox"/>	<input type="checkbox"/>	<input type="checkbox"/>
13.07 - Non utilizzato.	<input type="checkbox"/>	<input type="checkbox"/>	<input type="checkbox"/>	<input type="checkbox"/>	<input type="checkbox"/>

PT = piano terra - PP = piano primo - AP = altro piano
DP = destinazione principale - NO = non occupato

14 – Funzionalità alla zona agricola

- 14.01 - Elementi di azienda attiva.
14.02 - Elemento non più funzionale all'attività.
14.03 - In parziale disuso.
14.04 - Non utilizzato da _____ anni.
14.05 - In difformità con la ruralità della zona:
14.05.01 - Compatibile.
14.05.01 - Incompatibile.

15 – Ulteriori elementi circa la funzionalità dell'edificio

- 15.01 - Presenza di ballatoi non tipologici
15.02 - Presenza di volumi di scarsa consistenza.
15.03 - Altro.

16 – Coerenza architettonica con l'impianto rurale

- 16.01 - Elemento di nucleo rurale originario.
16.02 - Alterato pesantemente.
16.03 - Alterato mediamente.
16.04 - Leggibile.
16.05 - Non coerente.
16.06 - Interventi epoche _____

17 – Caratterizzazione architettonica

- 17.01 - Globale dell'edificio.
17.02 - Globale degli esterni.
17.03 - Globale degli interni.
17.04 - Elementi isolati.
17.05 - Nessuno.

18 – Elementi decorativi originari di interesse

	B	M	C
18.01 - Cornici e mensole di gronda.	<input type="checkbox"/>	<input type="checkbox"/>	<input type="checkbox"/>
18.02 - Contorni alle aperture.	<input type="checkbox"/>	<input type="checkbox"/>	<input type="checkbox"/>
18.03 - Elementi isolati	<input type="checkbox"/>	<input type="checkbox"/>	<input type="checkbox"/>
18.04 - Decorazioni interne.	<input type="checkbox"/>	<input type="checkbox"/>	<input type="checkbox"/>
18.05 - Muri di cinta originari, portali, etc.	<input type="checkbox"/>	<input type="checkbox"/>	<input type="checkbox"/>
18.06 - Altri:	<input type="checkbox"/>	<input type="checkbox"/>	<input type="checkbox"/>

B = buono - M = medio - C = carente

19 – Dotazione di servizi

- 19.01 - Energia elettrica.
19.02 - Gas.
19.03 - Riscaldamento.
19.04 - Acqua.
19.05 - Fognatura.
19.06 - Latrina interna.
19.07 - Bagno interno.

Grado di protezione

- 8

Corte Rurale: La Berettara

Località ... Berettara
Via/Piazza ... Guastalla, n° ...
N.C.T. Foglio 21; Mapp. 12.



Corte Rurale: **La Berettara**

3 – Epoca di costruzione

- 3.01 – Secolo XX.
- 3.02 – Periodo 1960.

4 – Presenza al catasto

- 4.01 - Napoleonico.
- 4.02 - Austriaco.
- 4.03 - Impianto.
- 4.04 - Attuale.
- 4.05 - Non censito.

5 – Dati stereometrici

- 5.01 – Superficie coperta mq 92,4.
- 5.02 – H gronda m 3,40.
- 5.03 – H media di gronda m /.
- 5.04 – Volume mc 314,16.
- 5.05 – N° max piani 1.
- 5.06 – N° abitanti /.
- 5.07 – N° alloggi /.
- 5.08 – N° vani residenza /.
- 5.09 – N° vani altro uso 5.

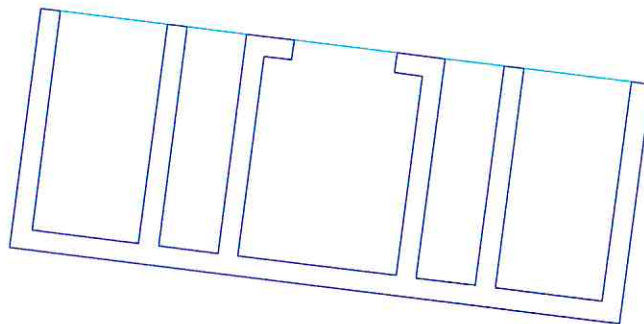

Planimetria sc. 1/200.

Corte Rurale: La Berettara

6 – Strutture verticali

	B	M	C
6.01 - Legno	<input checked="" type="checkbox"/>	<input type="checkbox"/>	<input type="checkbox"/>
6.02 - Laterizio	<input type="checkbox"/>	<input type="checkbox"/>	<input type="checkbox"/>
6.03 - Sasso	<input type="checkbox"/>	<input type="checkbox"/>	<input type="checkbox"/>
6.04 - Ferro	<input type="checkbox"/>	<input type="checkbox"/>	<input type="checkbox"/>
6.05 - Forati di cemento	<input type="checkbox"/>	<input type="checkbox"/>	<input type="checkbox"/>
6.06 - C. A.	<input type="checkbox"/>	<input type="checkbox"/>	<input type="checkbox"/>
6.07 - Altro:	<input type="checkbox"/>	<input type="checkbox"/>	<input type="checkbox"/>

B = buono – M = medio – C = carente

7 – Strutture orizzontali

	B	M	C
7.01 - Ferro	<input type="checkbox"/>	<input type="checkbox"/>	<input type="checkbox"/>
7.02 - Laterocemento	<input type="checkbox"/>	<input type="checkbox"/>	<input type="checkbox"/>
7.03 - C.A.	<input type="checkbox"/>	<input type="checkbox"/>	<input type="checkbox"/>
7.04 - Legno	<input type="checkbox"/>	<input type="checkbox"/>	<input type="checkbox"/>
7.05 - Altro:	<input type="checkbox"/>	<input type="checkbox"/>	<input type="checkbox"/>

B = buono – M = medio – C = carente

8 – Coperture

	B	M	C
8.01 - Piano	<input type="checkbox"/>	<input type="checkbox"/>	<input type="checkbox"/>
8.02 - 1 falda	<input type="checkbox"/>	<input type="checkbox"/>	<input type="checkbox"/>
8.03 - 2 falde	<input checked="" type="checkbox"/>	<input type="checkbox"/>	<input type="checkbox"/>
8.04 - Padiglione	<input type="checkbox"/>	<input type="checkbox"/>	<input type="checkbox"/>
8.05 - A volta	<input type="checkbox"/>	<input type="checkbox"/>	<input type="checkbox"/>

B = buono – M = medio – C = carente

8.1 – Struttura di copertura

	B	M	C
8.1.01 - Legno	<input checked="" type="checkbox"/>	<input type="checkbox"/>	<input type="checkbox"/>
8.1.02 - Laterizio	<input type="checkbox"/>	<input type="checkbox"/>	<input type="checkbox"/>
8.1.03 - Laterocemento	<input type="checkbox"/>	<input type="checkbox"/>	<input type="checkbox"/>
8.1.04 - Ferro	<input type="checkbox"/>	<input type="checkbox"/>	<input type="checkbox"/>
8.1.05 - C. A.	<input type="checkbox"/>	<input type="checkbox"/>	<input type="checkbox"/>
8.1.06 - Altro:	<input type="checkbox"/>	<input type="checkbox"/>	<input type="checkbox"/>

B = buono – M = medio – C = carente

8.2 – Manto di copertura

	B	M	C
8.2.01 - Laterizio	<input checked="" type="checkbox"/>	<input type="checkbox"/>	<input type="checkbox"/>
8.2.02 - Lamiera / fibrocemento	<input type="checkbox"/>	<input type="checkbox"/>	<input type="checkbox"/>
8.2.03 - Copertina catramata	<input type="checkbox"/>	<input type="checkbox"/>	<input type="checkbox"/>
8.2.04 - Altro:	<input type="checkbox"/>	<input type="checkbox"/>	<input type="checkbox"/>

B = buono – M = medio – C = carente

9 – Tipologia

9.01 -	<input type="checkbox"/>	Villa / Casa padronale.
9.02 -	<input type="checkbox"/>	Edificio isolato.
9.03 -	<input type="checkbox"/>	Edificio a blocco.
9.04 -	<input type="checkbox"/>	Edificio a schiera.
9.05 -	<input type="checkbox"/>	Edificio in linea.
9.06 -	<input type="checkbox"/>	Stalla/fienile.
9.07 -	<input type="checkbox"/>	Capannone.
9.08 -	<input type="checkbox"/>	Autorimessa.
9.09 -	<input checked="" type="checkbox"/>	Portico/barchessa.
9.10 -	<input type="checkbox"/>	Tettoia aperta.
9.11 -	<input type="checkbox"/>	Volume tecnico (silos, vasca, cisterna).
9.12 -	<input type="checkbox"/>	Altro:

10 – Vincoli

10.01 -	<input type="checkbox"/>	L. 1089/39.
10.02 -	<input checked="" type="checkbox"/>	L. 1497/39 – L. 431/86.
10.03 -	<input checked="" type="checkbox"/>	L.R. 24/85 art. 10.
10.04 -	<input type="checkbox"/>	Altri vincoli
10.05 -	<input type="checkbox"/>	Fascia di rispetto stradale.

11 – Proprietà

11.01 -	<input checked="" type="checkbox"/>	Privata personale.
11.02 -	<input type="checkbox"/>	Privata condominio.
11.03 -	<input type="checkbox"/>	Società.
11.04 -	<input type="checkbox"/>	Ente pubblico.
11.05 -	<input type="checkbox"/>	Ente religioso.
11.06 -	<input type="checkbox"/>	Altro.

12 – Titolo di godimento

12.01 -	<input checked="" type="checkbox"/>	Proprietà n° 1.
12.01 -	<input type="checkbox"/>	Affitto n°
12.01 -	<input type="checkbox"/>	Altro n°

Corte Rurale: La Berettara

13 – Destinazione d'uso

	PT	PP	AP	DP	NO
13.01 - Residenza connessa alla conduzione del fondo.	<input type="checkbox"/>	<input type="checkbox"/>	<input type="checkbox"/>	<input type="checkbox"/>	<input type="checkbox"/>
13.02 - Annesso rustico di azienda attiva.	<input checked="" type="checkbox"/>	<input type="checkbox"/>	<input type="checkbox"/>	<input checked="" type="checkbox"/>	<input type="checkbox"/>
13.03 - Annesso di servizio all'abitazione o all'azienda.	<input type="checkbox"/>	<input type="checkbox"/>	<input type="checkbox"/>	<input type="checkbox"/>	<input type="checkbox"/>
13.04 - Residenza non connessa all'azienda.	<input type="checkbox"/>	<input type="checkbox"/>	<input type="checkbox"/>	<input type="checkbox"/>	<input type="checkbox"/>
13.05 - Annesso di servizio alla stessa.	<input type="checkbox"/>	<input type="checkbox"/>	<input type="checkbox"/>	<input type="checkbox"/>	<input type="checkbox"/>
13.06 - Altro:	<input type="checkbox"/>	<input type="checkbox"/>	<input type="checkbox"/>	<input type="checkbox"/>	<input type="checkbox"/>
13.07 - Non utilizzato.	<input type="checkbox"/>	<input type="checkbox"/>	<input type="checkbox"/>	<input type="checkbox"/>	<input type="checkbox"/>

PT = piano terra - PP = piano primo - AP = altro piano
DP = destinazione principale - NO = non occupato

14 – Funzionalità alla zona agricola

- 14.01 - Elementi di azienda attiva.
14.02 - Elemento non più funzionale all'attività.
14.03 - In parziale disuso.
14.04 - Non utilizzato da _____ anni.
14.05 - In difformità con la ruralità della zona:
14.05.01 - Compatibile.
14.05.01 - Incompatibile.

15 – Ulteriori elementi circa la funzionalità dell'edificio

- 15.01 - Presenza di ballatoi non tipologici
15.02 - Presenza di volumi di scarsa consistenza.
15.03 - Altro.

16 – Coerenza architettonica con l'impianto rurale

- 16.01 - Elemento di nucleo rurale originario.
16.02 - Alterato pesantemente.
16.03 - Alterato mediamente.
16.04 - Leggibile.
16.05 - Non coerente.
16.06 - Interventi epoche 1995.

17 – Caratterizzazione architettonica

- 17.01 - Globale dell'edificio.
17.02 - Globale degli esterni.
17.03 - Globale degli interni.
17.04 - Elementi isolati.
17.05 - Nessuno.

18 – Elementi decorativi originari di interesse

	B	M	C
18.01 - Cornici e mensole di gronda.	<input type="checkbox"/>	<input type="checkbox"/>	<input type="checkbox"/>
18.02 - Contorni alle aperture.	<input type="checkbox"/>	<input type="checkbox"/>	<input type="checkbox"/>
18.03 - Elementi isolati	<input type="checkbox"/>	<input type="checkbox"/>	<input type="checkbox"/>
18.04 - Decorazioni interne.	<input type="checkbox"/>	<input type="checkbox"/>	<input type="checkbox"/>
18.05 - Muri di cinta originari, portali, etc.	<input type="checkbox"/>	<input type="checkbox"/>	<input type="checkbox"/>
18.06 - Altri:	<input type="checkbox"/>	<input type="checkbox"/>	<input type="checkbox"/>

B = buono - M = medio - C = carente

19 – Dotazione di servizi

- 19.01 - Energia elettrica.
19.02 - Gas.
19.03 - Riscaldamento.
19.04 - Acqua.
19.05 - Fognatura.
19.06 - Latrina interna.
19.07 - Bagno interno.

Grado di protezione

- 4

E' un portico di recente costruzione, i cui caratteri formali e strutturali ben aderiscono al contesto rurale.

Corte Rurale: La Berettara

Località ... Berettara
Via/Piazza ... Guastalla, n° ...
N.C.T. Foglio 21; Mapp. 12.



Corte Rurale: La Berettara

3 – Epoca di costruzione

- 3.01 – Secolo XX.
3.02 – Periodo 1960.

4 – Presenza al catasto

- 4.01 - Napoleonico.
4.02 - Austriaco.
4.03 - Impianto.
4.04 - Attuale.
4.05 - Non censito.

5 – Dati stereometrici

- 5.01 – Superficie coperta mq 9,60.
5.02 – H gronda m 2,55.
5.03 – H media di gronda m /.
5.04 – Volume mc 9,18.
5.05 – N° max piani 1.
5.06 – N° abitanti /.
5.07 – N° alloggi /.
5.08 – N° vani residenza /.
5.09 – N° vani altro uso 1.

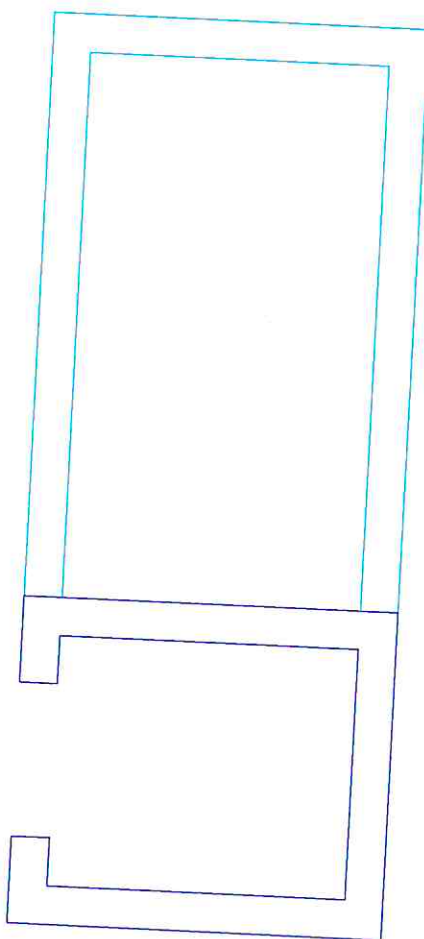

Planimetria sc. 1/10.

Corte Rurale: La Berettara

6 – Strutture verticali

	B	M	C
6.01 - Legno	<input type="checkbox"/>	<input type="checkbox"/>	<input type="checkbox"/>
6.02 - Laterizio	<input checked="" type="checkbox"/>	<input type="checkbox"/>	<input type="checkbox"/>
6.03 - Sasso	<input type="checkbox"/>	<input type="checkbox"/>	<input type="checkbox"/>
6.04 - Ferro	<input type="checkbox"/>	<input type="checkbox"/>	<input type="checkbox"/>
6.05 - Forati di cemento	<input type="checkbox"/>	<input type="checkbox"/>	<input type="checkbox"/>
6.06 - C. A.	<input type="checkbox"/>	<input type="checkbox"/>	<input type="checkbox"/>
6.07 - Altro:	<input type="checkbox"/>	<input type="checkbox"/>	<input type="checkbox"/>

B = buono – M = medio – C = carente

7 – Strutture orizzontali

	B	M	C
7.01 - Ferro	<input type="checkbox"/>	<input type="checkbox"/>	<input type="checkbox"/>
7.02 - Laterocemento	<input type="checkbox"/>	<input type="checkbox"/>	<input type="checkbox"/>
7.03 - C.A.	<input type="checkbox"/>	<input type="checkbox"/>	<input type="checkbox"/>
7.04 - Legno	<input type="checkbox"/>	<input type="checkbox"/>	<input type="checkbox"/>
7.05 - Altro:	<input type="checkbox"/>	<input type="checkbox"/>	<input type="checkbox"/>

B = buono – M = medio – C = carente

8 – Coperture

	B	M	C
8.01 - Piano	<input checked="" type="checkbox"/>	<input type="checkbox"/>	<input type="checkbox"/>
8.02 - 1 falda	<input type="checkbox"/>	<input type="checkbox"/>	<input type="checkbox"/>
8.03 - 2 falde	<input type="checkbox"/>	<input type="checkbox"/>	<input type="checkbox"/>
8.04 - Padiglione	<input type="checkbox"/>	<input type="checkbox"/>	<input type="checkbox"/>
8.05 - A volta	<input type="checkbox"/>	<input type="checkbox"/>	<input type="checkbox"/>

B = buono – M = medio – C = carente

8.1 – Struttura di copertura

	B	M	C
8.1.01 - Legno	<input type="checkbox"/>	<input type="checkbox"/>	<input type="checkbox"/>
8.1.02 - Laterizio	<input type="checkbox"/>	<input type="checkbox"/>	<input type="checkbox"/>
8.1.03 - Laterocemento	<input type="checkbox"/>	<input type="checkbox"/>	<input type="checkbox"/>
8.1.04 - Ferro	<input type="checkbox"/>	<input type="checkbox"/>	<input type="checkbox"/>
8.1.05 - C. A.	<input checked="" type="checkbox"/>	<input type="checkbox"/>	<input type="checkbox"/>
8.1.06 - Altro:	<input type="checkbox"/>	<input type="checkbox"/>	<input type="checkbox"/>

B = buono – M = medio – C = carente

8.2 – Manto di copertura

	B	M	C
8.2.01 - Laterizio	<input type="checkbox"/>	<input type="checkbox"/>	<input type="checkbox"/>
8.2.02 - Lamiera / fibrocemento	<input type="checkbox"/>	<input type="checkbox"/>	<input type="checkbox"/>
8.2.03 - Copertina catramata	<input type="checkbox"/>	<input type="checkbox"/>	<input type="checkbox"/>
8.2.04 - Altro: cemento.	<input type="checkbox"/>	<input type="checkbox"/>	<input type="checkbox"/>

B = buono – M = medio – C = carente

9 – Tipologia

9.01 -	<input type="checkbox"/>	Villa / Casa padronale.
9.02 -	<input type="checkbox"/>	Edificio isolato.
9.03 -	<input type="checkbox"/>	Edificio a blocco.
9.04 -	<input type="checkbox"/>	Edificio a schiera.
9.05 -	<input type="checkbox"/>	Edificio in linea.
9.06 -	<input type="checkbox"/>	Stalla/fienile.
9.07 -	<input type="checkbox"/>	Capannone.
9.08 -	<input type="checkbox"/>	Autorimessa.
9.09 -	<input type="checkbox"/>	Portico/barchessa.
9.10 -	<input type="checkbox"/>	Tettoia aperta.
9.11 -	<input checked="" type="checkbox"/>	Volume tecnico (silos, vasca, cisterna).
9.12 -	<input type="checkbox"/>	Altro:

10 – Vincoli

10.01 -	<input type="checkbox"/>	L. 1089/39.
10.02 -	<input checked="" type="checkbox"/>	L. 1497/39 – L. 431/86.
10.03 -	<input checked="" type="checkbox"/>	L.R. 24/85 art. 10.
10.04 -	<input type="checkbox"/>	Altri vincoli
10.05 -	<input type="checkbox"/>	Fascia di rispetto stradale.

11 – Proprietà

11.01 -	<input checked="" type="checkbox"/>	Privata personale.
11.02 -	<input type="checkbox"/>	Privata condominio.
11.03 -	<input type="checkbox"/>	Società.
11.04 -	<input type="checkbox"/>	Ente pubblico.
11.05 -	<input type="checkbox"/>	Ente religioso.
11.06 -	<input type="checkbox"/>	Altro.

12 – Titolo di godimento

12.01 -	<input checked="" type="checkbox"/>	Proprietà n° 1.
12.01 -	<input type="checkbox"/>	Affitto n°
12.01 -	<input type="checkbox"/>	Altro n°

Corte Rurale: La Berettara

13 – Destinazione d'uso

	PT	PP	AP	DP	NO
13.01 - Residenza connessa alla conduzione del fondo.	<input type="checkbox"/>	<input type="checkbox"/>	<input type="checkbox"/>	<input type="checkbox"/>	<input type="checkbox"/>
13.02 - Annesso rustico di azienda attiva.	<input type="checkbox"/>	<input type="checkbox"/>	<input type="checkbox"/>	<input type="checkbox"/>	<input type="checkbox"/>
13.03 - Annesso di servizio all'abitazione o all'azienda.	<input type="checkbox"/>	<input type="checkbox"/>	<input type="checkbox"/>	<input type="checkbox"/>	<input type="checkbox"/>
13.04 - Residenza non connessa all'azienda.	<input type="checkbox"/>	<input type="checkbox"/>	<input type="checkbox"/>	<input type="checkbox"/>	<input type="checkbox"/>
13.05 - Annesso di servizio alla stessa.	<input type="checkbox"/>	<input type="checkbox"/>	<input type="checkbox"/>	<input type="checkbox"/>	<input type="checkbox"/>
13.06 - Altro: autoclave.	<input checked="" type="checkbox"/>	<input type="checkbox"/>	<input type="checkbox"/>	<input checked="" type="checkbox"/>	<input type="checkbox"/>
13.07 - Non utilizzato.	<input type="checkbox"/>	<input type="checkbox"/>	<input type="checkbox"/>	<input type="checkbox"/>	<input type="checkbox"/>

PT = piano terra - PP = piano primo - AP = altro piano
DP = destinazione principale - NO = non occupato

14 – Funzionalità alla zona agricola

- 14.01 - Elementi di azienda attiva.
14.02 - Elemento non più funzionale all'attività.
14.03 - In parziale disuso.
14.04 - Non utilizzato da _____ anni.
14.05 - In difformità con la ruralità della zona:
14.05.01 - Compatibile.
14.05.01 - Incompatibile.

15 – Ulteriori elementi circa la funzionalità dell'edificio

- 15.01 - Presenza di ballatoi non tipologici
15.02 - Presenza di volumi di scarsa consistenza.
15.03 - Altro.

16 – Coerenza architettonica con l'impianto rurale

- 16.01 - Elemento di nucleo rurale originario.
16.02 - Alterato pesantemente.
16.03 - Alterato mediamente.
16.04 - Leggibile.
16.05 - Non coerente.
16.06 - Interventi epoche _____

17 – Caratterizzazione architettonica

- 17.01 - Globale dell'edificio.
17.02 - Globale degli esterni.
17.03 - Globale degli interni.
17.04 - Elementi isolati.
17.05 - Nessuno.

18 – Elementi decorativi originari di interesse

	B	M	C
18.01 - Cornici e mensole di gronda.	<input type="checkbox"/>	<input type="checkbox"/>	<input type="checkbox"/>
18.02 - Contorni alle aperture.	<input type="checkbox"/>	<input type="checkbox"/>	<input type="checkbox"/>
18.03 - Elementi isolati	<input type="checkbox"/>	<input type="checkbox"/>	<input type="checkbox"/>
18.04 - Decorazioni interne.	<input type="checkbox"/>	<input type="checkbox"/>	<input type="checkbox"/>
18.05 - Muri di cinta originari, portali, etc.	<input type="checkbox"/>	<input type="checkbox"/>	<input type="checkbox"/>
18.06 - Altri:	<input type="checkbox"/>	<input type="checkbox"/>	<input type="checkbox"/>

B = buono - M = medio - C = carente

19 – Dotazione di servizi

- 19.01 - Energia elettrica.
19.02 - Gas.
19.03 - Riscaldamento.
19.04 - Acqua.
19.05 - Fognatura.
19.06 - Latrina interna.
19.07 - Bagno interno.

Grado di protezione

- 7

Corte Rurale: La Berettara

Località ... Berettara
Via/Piazza ... Guastalla, n° ...
N.C.T. Foglio 21; Mapp. 12.



Corte Rurale: La Berettara

3 – Epoca di costruzione

- 3.01 – Secolo XX.
- 3.02 – Periodo 1960.

4 – Presenza al catasto

- 4.01 - Napoleonico.
- 4.02 - Austriaco.
- 4.03 - Impianto.
- 4.04 - Attuale.
- 4.05 - Non censito.

5 – Dati stereometrici

- 5.01 – Superficie coperta mq 146,08.
- 5.02 – H gronda m 4,10.
- 5.03 – H media di gronda m /.
- 5.04 – Volume mc 598,92.
- 5.05 – N° max piani 1.
- 5.06 – N° abitanti /.
- 5.07 – N° alloggi /.
- 5.08 – N° vani residenza /.
- 5.09 – N° vani altro uso 1.

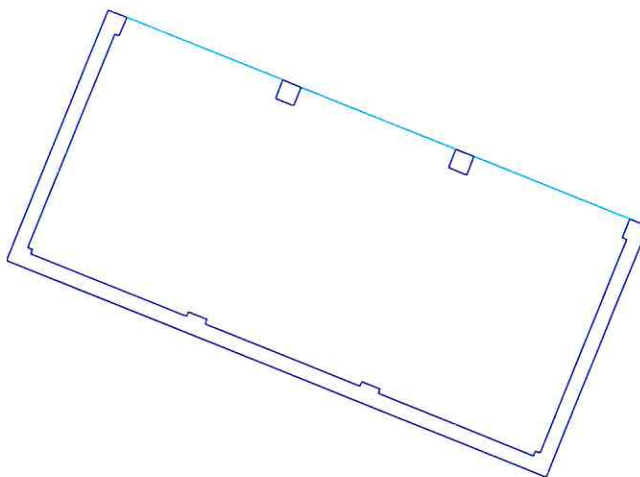

Planimetria sc. 1/200.

Corte Rurale: La Berettara

6 – Strutture verticali

	B	M	C
6.01 - Legno	<input type="checkbox"/>	<input type="checkbox"/>	<input type="checkbox"/>
6.02 - Laterizio	<input checked="" type="checkbox"/>	<input type="checkbox"/>	<input type="checkbox"/>
6.03 - Sasso	<input type="checkbox"/>	<input type="checkbox"/>	<input type="checkbox"/>
6.04 - Ferro	<input type="checkbox"/>	<input type="checkbox"/>	<input type="checkbox"/>
6.05 - Forati di cemento	<input type="checkbox"/>	<input type="checkbox"/>	<input type="checkbox"/>
6.06 - C. A.	<input type="checkbox"/>	<input type="checkbox"/>	<input type="checkbox"/>
6.07 - Altro:	<input type="checkbox"/>	<input type="checkbox"/>	<input type="checkbox"/>

B = buono – M = medio – C = carente

7 – Strutture orizzontali

	B	M	C
7.01 - Ferro	<input type="checkbox"/>	<input type="checkbox"/>	<input type="checkbox"/>
7.02 - Laterocemento	<input type="checkbox"/>	<input type="checkbox"/>	<input type="checkbox"/>
7.03 - C.A.	<input type="checkbox"/>	<input type="checkbox"/>	<input type="checkbox"/>
7.04 - Legno	<input type="checkbox"/>	<input type="checkbox"/>	<input type="checkbox"/>
7.05 - Altro:	<input type="checkbox"/>	<input type="checkbox"/>	<input type="checkbox"/>

B = buono – M = medio – C = carente

8 – Coperture

	B	M	C
8.01 - Piano	<input type="checkbox"/>	<input type="checkbox"/>	<input type="checkbox"/>
8.02 - 1 falda	<input type="checkbox"/>	<input type="checkbox"/>	<input type="checkbox"/>
8.03 - 2 falde	<input checked="" type="checkbox"/>	<input type="checkbox"/>	<input type="checkbox"/>
8.04 - Padiglione	<input type="checkbox"/>	<input type="checkbox"/>	<input type="checkbox"/>
8.05 - A volta	<input type="checkbox"/>	<input type="checkbox"/>	<input type="checkbox"/>

B = buono – M = medio – C = carente

8.1 – Struttura di copertura

	B	M	C
8.1.01 - Legno	<input checked="" type="checkbox"/>	<input type="checkbox"/>	<input type="checkbox"/>
8.1.02 - Laterizio	<input type="checkbox"/>	<input type="checkbox"/>	<input type="checkbox"/>
8.1.03 - Laterocemento	<input type="checkbox"/>	<input type="checkbox"/>	<input type="checkbox"/>
8.1.04 - Ferro	<input type="checkbox"/>	<input type="checkbox"/>	<input type="checkbox"/>
8.1.05 - C. A.	<input type="checkbox"/>	<input type="checkbox"/>	<input type="checkbox"/>
8.1.06 - Altro:	<input type="checkbox"/>	<input type="checkbox"/>	<input type="checkbox"/>

B = buono – M = medio – C = carente

8.2 – Manto di copertura

	B	M	C
8.2.01 - Laterizio	<input checked="" type="checkbox"/>	<input type="checkbox"/>	<input type="checkbox"/>
8.2.02 - Lamiera / fibrocemento	<input type="checkbox"/>	<input type="checkbox"/>	<input type="checkbox"/>
8.2.03 - Copertina catramata	<input type="checkbox"/>	<input type="checkbox"/>	<input type="checkbox"/>
8.2.04 - Altro:	<input type="checkbox"/>	<input type="checkbox"/>	<input type="checkbox"/>

B = buono – M = medio – C = carente

9 – Tipologia

9.01 - <input type="checkbox"/>	Villa / Casa padronale.
9.02 - <input type="checkbox"/>	Edificio isolato.
9.03 - <input type="checkbox"/>	Edificio a blocco.
9.04 - <input type="checkbox"/>	Edificio a schiera.
9.05 - <input type="checkbox"/>	Edificio in linea.
9.06 - <input type="checkbox"/>	Stalla/fienile.
9.07 - <input type="checkbox"/>	Capannone.
9.08 - <input type="checkbox"/>	Autorimessa.
9.09 - <input checked="" type="checkbox"/>	Portico/barchessa.
9.10 - <input type="checkbox"/>	Tettoia aperta.
9.11 - <input type="checkbox"/>	Volume tecnico (silos, vasca, cisterna).
9.12 - <input type="checkbox"/>	Altro:

10 – Vincoli

10.01 - <input type="checkbox"/>	L. 1089/39.
10.02 - <input checked="" type="checkbox"/>	L. 1497/39 – L. 431/86.
10.03 - <input checked="" type="checkbox"/>	L.R. 24/85 art. 10.
10.04 - <input type="checkbox"/>	Altri vincoli
10.05 - <input type="checkbox"/>	Fascia di rispetto stradale.

11 – Proprietà

11.01 - <input checked="" type="checkbox"/>	Privata personale.
11.02 - <input type="checkbox"/>	Privata condominio.
11.03 - <input type="checkbox"/>	Società.
11.04 - <input type="checkbox"/>	Ente pubblico.
11.05 - <input type="checkbox"/>	Ente religioso.
11.06 - <input type="checkbox"/>	Altro.

12 – Titolo di godimento

12.01 - <input checked="" type="checkbox"/>	Proprietà n° 1.
12.01 - <input type="checkbox"/>	Affitto n°
12.01 - <input type="checkbox"/>	Altro n°

Corte Rurale: La Berettara

13 – Destinazione d'uso

	PT	PP	AP	DP	NO
13.01 - Residenza connessa alla conduzione del fondo.	<input type="checkbox"/>	<input type="checkbox"/>	<input type="checkbox"/>	<input type="checkbox"/>	<input type="checkbox"/>
13.02 - Annesso rustico di azienda attiva.	<input type="checkbox"/>	<input type="checkbox"/>	<input type="checkbox"/>	<input type="checkbox"/>	<input type="checkbox"/>
13.03 - Annesso di servizio all'abitazione o all'azienda.	<input checked="" type="checkbox"/>	<input type="checkbox"/>	<input type="checkbox"/>	<input checked="" type="checkbox"/>	<input type="checkbox"/>
13.04 - Residenza non connessa all'azienda.	<input type="checkbox"/>	<input type="checkbox"/>	<input type="checkbox"/>	<input type="checkbox"/>	<input type="checkbox"/>
13.05 - Annesso di servizio alla stessa.	<input type="checkbox"/>	<input type="checkbox"/>	<input type="checkbox"/>	<input type="checkbox"/>	<input type="checkbox"/>
13.06 - Altro:	<input type="checkbox"/>	<input type="checkbox"/>	<input type="checkbox"/>	<input type="checkbox"/>	<input type="checkbox"/>
13.07 - Non utilizzato.	<input type="checkbox"/>	<input type="checkbox"/>	<input type="checkbox"/>	<input type="checkbox"/>	<input type="checkbox"/>

PT = piano terra - PP = piano primo - AP = altro piano
DP = destinazione principale - NO = non occupato

14 – Funzionalità alla zona agricola

- 14.01 - Elementi di azienda attiva.
14.02 - Elemento non più funzionale all'attività.
14.03 - In parziale disuso.
14.04 - Non utilizzato da _____ anni.
14.05 - In difformità con la ruralità della zona:
14.05.01 - Compatibile.
14.05.01 - Incompatibile.

15 – Ulteriori elementi circa la funzionalità dell'edificio

- 15.01 - Presenza di ballatoi non tipologici
15.02 - Presenza di volumi di scarsa consistenza.
15.03 - Altro.

16 – Coerenza architettonica con l'impianto rurale

- 16.01 - Elemento di nucleo rurale originario.
16.02 - Alterato pesantemente.
16.03 - Alterato mediamente.
16.04 - Leggibile.
16.05 - Non coerente.
16.06 - Interventi epoche

17 – Caratterizzazione architettonica

- 17.01 - Globale dell'edificio.
17.02 - Globale degli esterni.
17.03 - Globale degli interni.
17.04 - Elementi isolati.
17.05 - Nessuno.

18 – Elementi decorativi originari di interesse

	B	M	C
18.01 - Cornici e mensole di gronda.	<input type="checkbox"/>	<input type="checkbox"/>	<input type="checkbox"/>
18.02 - Contorni alle aperture.	<input type="checkbox"/>	<input type="checkbox"/>	<input type="checkbox"/>
18.03 - Elementi isolati	<input type="checkbox"/>	<input type="checkbox"/>	<input type="checkbox"/>
18.04 - Decorazioni interne.	<input type="checkbox"/>	<input type="checkbox"/>	<input type="checkbox"/>
18.05 - Muri di cinta originari, portali, etc.	<input type="checkbox"/>	<input type="checkbox"/>	<input type="checkbox"/>
18.06 - Altri:	<input type="checkbox"/>	<input type="checkbox"/>	<input type="checkbox"/>

B = buono - M = medio - C = carente

19 – Dotazione di servizi

- 19.01 - Energia elettrica.
19.02 - Gas.
19.03 - Riscaldamento.
19.04 - Acqua.
19.05 - Fognatura.
19.06 - Latrina interna.
19.07 - Bagno interno.

Grado di protezione

- 5

Annesso rustico di recente costruzione con caratteri formali non del tutto coerenti con il contesto rurale.