

ORIGINALE

ALLEGATO ALLA DELIBERAZIONE DI
CONSIGLIO COMUNALE N° 30
DEL 12/05/05

COMUNE DI SOMMACAMPAGNA (VR)

PIANO DI RECUPERO

AI SENSI DELL'ART. 15 L.R. 61/85 DI UN NUCLEO RURALE EDIFICATO

ALL'INTERNO DI AZIENDA AGRICOLA SITA IN VIA DOSSOBUONO

LOC. PANTINA DEL CAPOLUOGO DI PROPRIETA' DELLA

DITTA: GIACOPUZZI MARIO E GRAZIANO S.S.

ARRIVATO IL

13 MAG. 2005

UFFICIO TECNICO Edilizia Privata
COMUNE DI SOMMACAMPAGNA

ORDINE
degli
ARCHITETTI
PIANIFICATORI
PAESAGGISTI
CONSERVATORI
della provincia di
VERONA
Luigi Sivetti
n° 747
sezione A
settore architettura
ARCHITETTO

*Giuseppe Mario
Giacopuzzi Graziano*

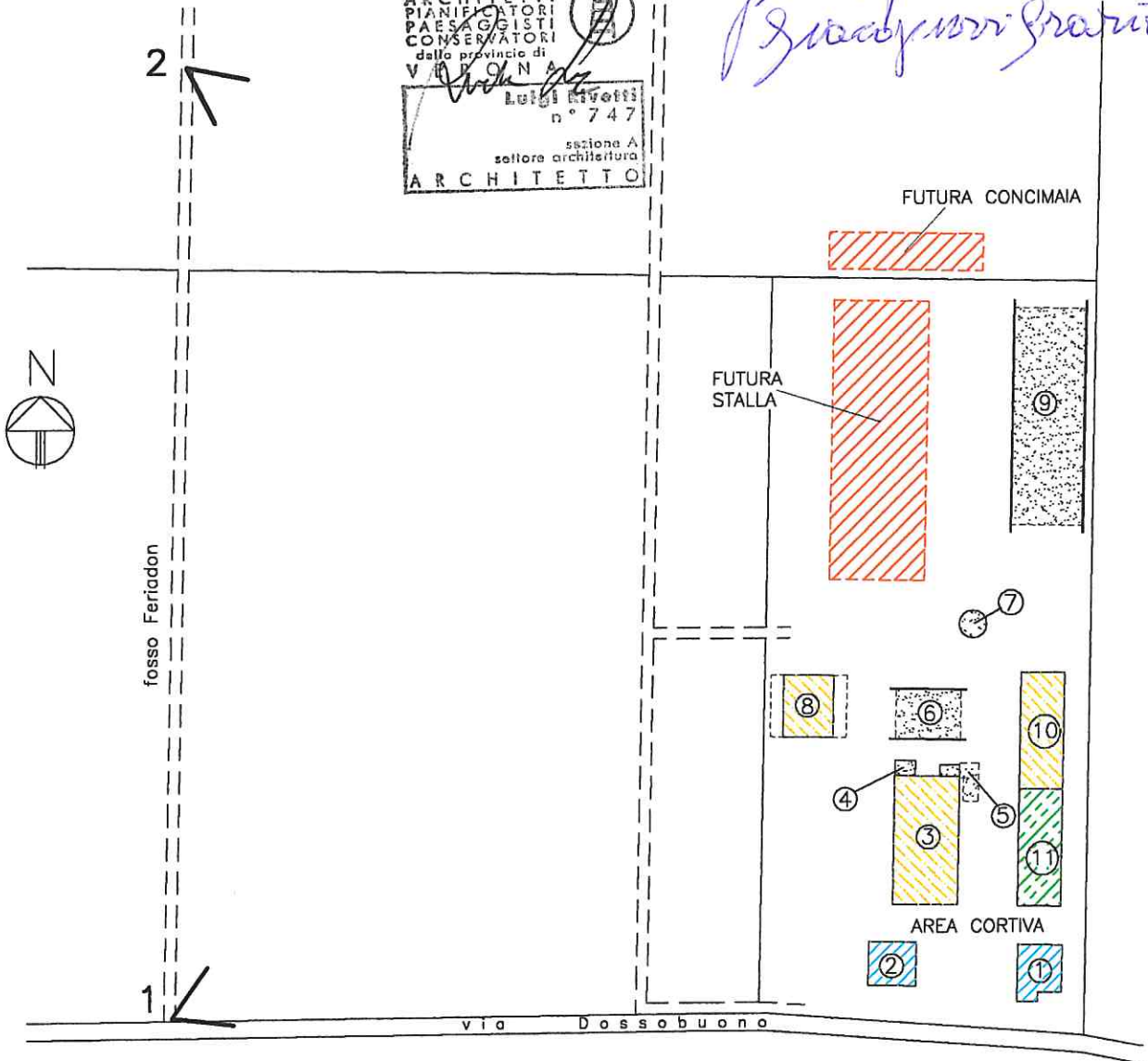

PLANIMETRIA GENERALE CON VISTE FOTOGRAFICHE

- | | | | | |
|--|--------------------------|---------------|----------------------------|----------------------------|
| | RESIDENZA RURALE | ① abitazione | ⑤ pesa con locale annesso | ⑧ stalla |
| | ANNESSE RUSTICO | ② abitazione | ⑥ deposito aperto foraggio | ⑨ deposito aperto foraggio |
| | STALLA | ③ stalla | ⑦ silos | ⑩ stalla |
| | MANUFATTI ACCESSORI VARI | ④ ripostiglio | | ⑪ portico |



1) Vista azienda agricola da via Dossobuono, lato SUD-OVEST

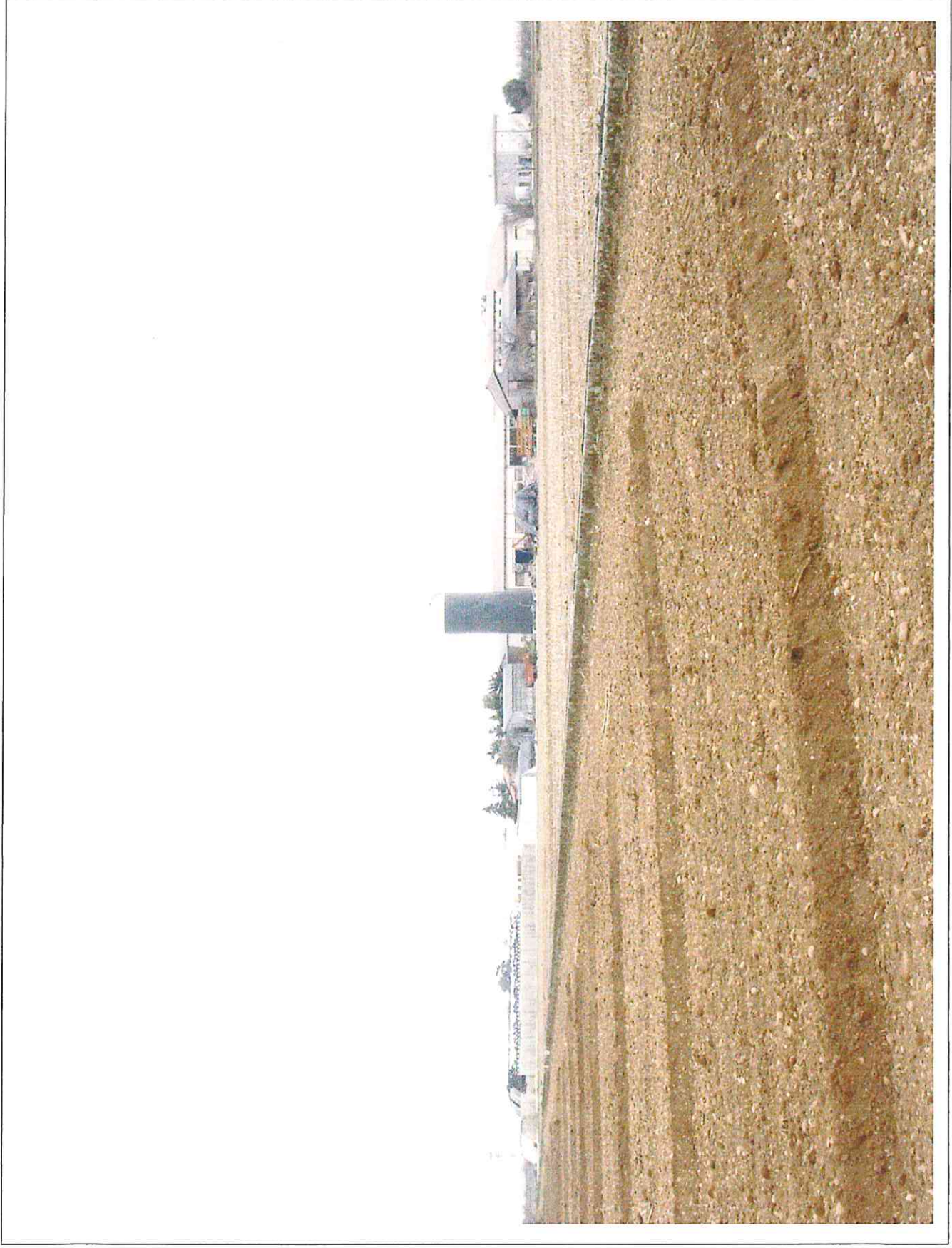

2) Vista azienda agricola lato NORD-OVEST

FABBRICATO N° 1

1 Epoca costruzione 2 Dati stereometrici

1.01 Anteriore il 09/67 <input checked="" type="checkbox"/>	2.01 Superficie coperta mq 182,40	2.06 Piani interrati N° 1
1.02 Dal 1967 al 1975 <input type="checkbox"/>	2.02 H in gronda m 4,43	2.07 Alloggi N° 1
1.03 Dal 1975 al 1985 <input type="checkbox"/>	2.03 H media in gronda m _____	2.08 Abitanti N° 2
	2.04 Volume mc 753,81	2.09 Vani residenza N° 10
	2.05 Piani fuori terra N° 1	2.10 Vani altro uso N° 6

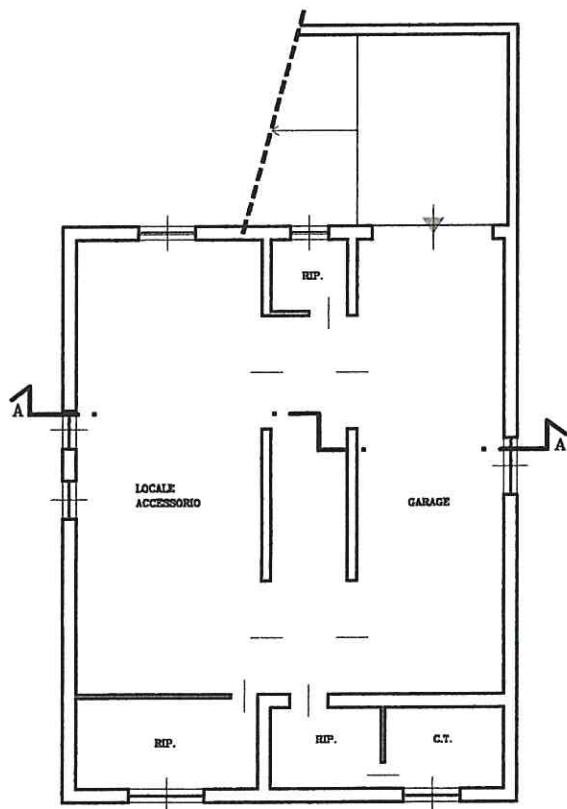

PIANO SEMINTERRATO scala 1:200

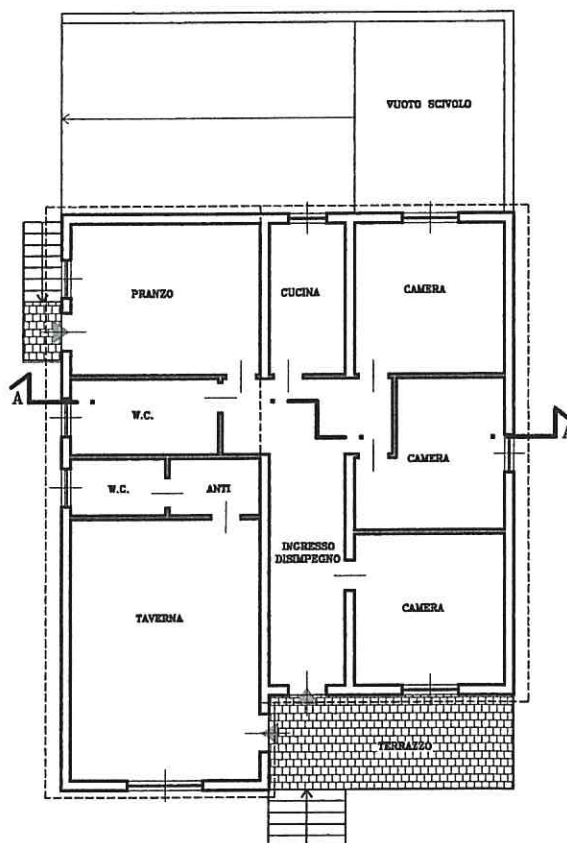

PIANO RIALZATO scala 1:200

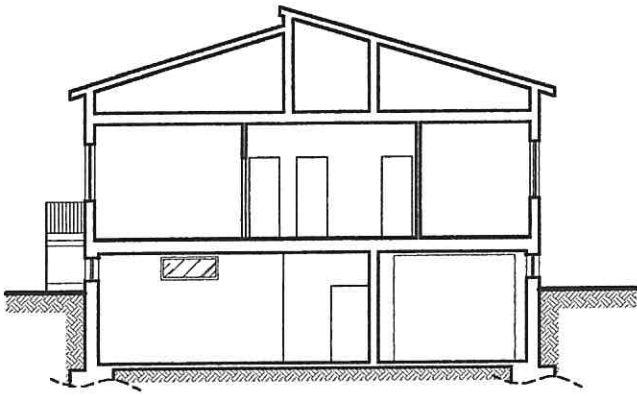

SEZIONE A-A

scala 1:200

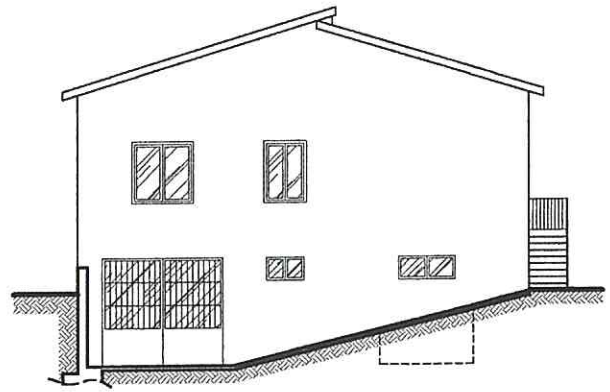

PROSPETTO NORD

scala 1:200

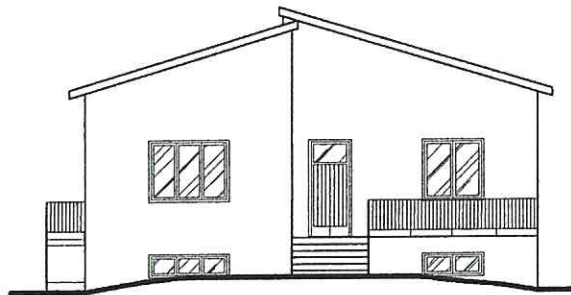

PROSPETTO SUD

scala 1:200

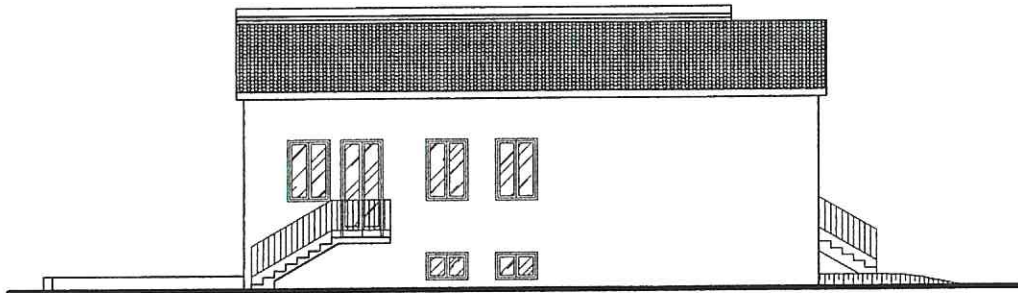

PROSPETTO EST

scala 1:200

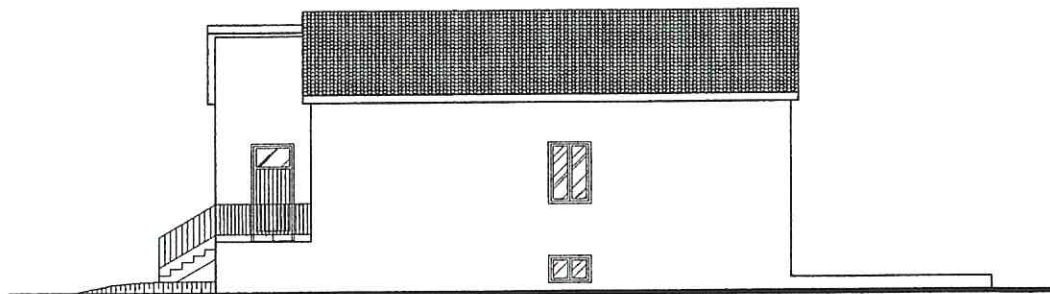

PROSPETTO OVEST

scala 1:200

3 Strutture verticali

	B	M	C
3.01 Legno	<input type="checkbox"/>	<input type="checkbox"/>	<input type="checkbox"/>
3.02 Laterizio	<input checked="" type="checkbox"/>	<input type="checkbox"/>	<input type="checkbox"/>
3.03 Sasso	<input type="checkbox"/>	<input type="checkbox"/>	<input type="checkbox"/>
3.04 Ferro	<input type="checkbox"/>	<input type="checkbox"/>	<input type="checkbox"/>
3.05 Forati di cemento	<input type="checkbox"/>	<input type="checkbox"/>	<input type="checkbox"/>
3.06 C.A.	<input checked="" type="checkbox"/>	<input type="checkbox"/>	<input type="checkbox"/>
3.07 Altro: _____	<input type="checkbox"/>	<input type="checkbox"/>	<input type="checkbox"/>

B=buono - M=medio - C=carente

4 Strutture orizzontali

	B	M	C
4.01 Ferro	<input type="checkbox"/>	<input type="checkbox"/>	<input type="checkbox"/>
4.02 Laterocemento	<input checked="" type="checkbox"/>	<input type="checkbox"/>	<input type="checkbox"/>
4.03 C.A.	<input type="checkbox"/>	<input type="checkbox"/>	<input type="checkbox"/>
4.04 Legno	<input type="checkbox"/>	<input type="checkbox"/>	<input type="checkbox"/>
4.05 Altro: _____	<input type="checkbox"/>	<input type="checkbox"/>	<input type="checkbox"/>

B=buono - M=medio - C=carente

5 Copertura

	B	M	C
5.01 Piana	<input type="checkbox"/>	<input type="checkbox"/>	<input type="checkbox"/>
5.02 1 falda	<input type="checkbox"/>	<input type="checkbox"/>	<input type="checkbox"/>
5.03 2 falde	<input checked="" type="checkbox"/>	<input type="checkbox"/>	<input type="checkbox"/>
5.04 Padiglione	<input type="checkbox"/>	<input type="checkbox"/>	<input type="checkbox"/>
5.05 A volta	<input type="checkbox"/>	<input type="checkbox"/>	<input type="checkbox"/>

B=buono - M=medio - C=carente

5.1 Struttura di copertura

	B	M	C
5.1.01 Legno	<input type="checkbox"/>	<input type="checkbox"/>	<input type="checkbox"/>
5.1.02 Laterizio	<input type="checkbox"/>	<input type="checkbox"/>	<input type="checkbox"/>
5.1.03 Laterocemento	<input checked="" type="checkbox"/>	<input type="checkbox"/>	<input type="checkbox"/>
5.1.04 Ferro	<input type="checkbox"/>	<input type="checkbox"/>	<input type="checkbox"/>
5.1.05 C.A.	<input type="checkbox"/>	<input type="checkbox"/>	<input type="checkbox"/>

B=buono - M=medio - C=carente

5.2 Manto di copertura

- | | B | M | C |
|--------------------------|-------------------------------------|--------------------------|--------------------------|
| 5.2.01 Laterizio | <input checked="" type="checkbox"/> | <input type="checkbox"/> | <input type="checkbox"/> |
| 5.2.02 Lamiera/fibrocem. | <input type="checkbox"/> | <input type="checkbox"/> | <input type="checkbox"/> |
| 5.2.03 Copertina catram. | <input type="checkbox"/> | <input type="checkbox"/> | <input type="checkbox"/> |
| 5.2.04 Altro: _____ | <input type="checkbox"/> | <input type="checkbox"/> | <input type="checkbox"/> |

B=buono - M=medio - C=carente

6 Tipologia

- | | |
|---|-------------------------------------|
| 6.01 Villa/Casa padronale | <input type="checkbox"/> |
| 6.02 Edificio isolato | <input checked="" type="checkbox"/> |
| 6.03 Edificio a blocco | <input type="checkbox"/> |
| 6.04 Edificio a schiera | <input type="checkbox"/> |
| 6.05 Edificio in linea | <input type="checkbox"/> |
| 6.06 Stalla/Fienile | <input type="checkbox"/> |
| 6.07 Capannone | <input type="checkbox"/> |
| 6.08 Autorimessa | <input type="checkbox"/> |
| 6.09 Portico/Barchessa | <input type="checkbox"/> |
| 6.10 Tettoia aperta | <input type="checkbox"/> |
| 6.11 Volume tecnico (silos, vasca ecc.) | <input type="checkbox"/> |
| 6.12 Altro: _____ | <input type="checkbox"/> |

7 Vincoli

- | | |
|-------------------------|-------------------------------------|
| 7.01 Fascia di rispetto | <input checked="" type="checkbox"/> |
| 7.02 Nessun vincolo | <input type="checkbox"/> |

8 Titolo di godimento

- | | |
|-------------------|-------------------------------------|
| 8.01 Proprietà | <input checked="" type="checkbox"/> |
| 8.02 Affitto | <input type="checkbox"/> |
| 8.03 Altro: _____ | <input type="checkbox"/> |

9 Destinazione d'uso

	PT	PP	AP	DP	NO
9.01 Residenza connessa alla conduzione del fondo	<input checked="" type="checkbox"/>	<input type="checkbox"/>	<input type="checkbox"/>	<input type="checkbox"/>	<input type="checkbox"/>
9.02 Annesso rustico di azienda attiva	<input type="checkbox"/>	<input type="checkbox"/>	<input type="checkbox"/>	<input type="checkbox"/>	<input type="checkbox"/>
9.03 Annesso di servizio all'abitazione o all'azienda	<input type="checkbox"/>	<input type="checkbox"/>	<input checked="" type="checkbox"/>	<input type="checkbox"/>	<input type="checkbox"/>
9.04 Residenza non connessa all'azienda	<input type="checkbox"/>	<input type="checkbox"/>	<input type="checkbox"/>	<input type="checkbox"/>	<input type="checkbox"/>
9.05 Annesso di servizio alla stessa	<input type="checkbox"/>	<input type="checkbox"/>	<input type="checkbox"/>	<input type="checkbox"/>	<input type="checkbox"/>
9.06 Altro: _____	<input type="checkbox"/>	<input type="checkbox"/>	<input type="checkbox"/>	<input type="checkbox"/>	<input type="checkbox"/>

PT=piano terra – PP=piano primo – AP= altro piano
DP=destinazione principale – NO=non occupato

10 Funzionalità alla zona agricola

10.01 Elementi di azienda attiva	<input checked="" type="checkbox"/>
10.02 Elementi non più funzionali all'azienda	<input type="checkbox"/>
10.03 In parziale disuso	<input type="checkbox"/>
10.04 Non utilizzato da _____ anni	<input type="checkbox"/>
10.05 In difformità con la ruralità della zona:	<input type="checkbox"/>
10.05.01 Compatibile	<input type="checkbox"/>
10.05.02 Incompatibile	<input type="checkbox"/>

11 Coerenza architettonica con l'impianto naturale

12.01 Elemento di nucleo originario	<input checked="" type="checkbox"/>
12.02 Alterato pesantemente	<input type="checkbox"/>
12.03 Alterato mediamente	<input type="checkbox"/>
12.04 Leggibile	<input type="checkbox"/>
12.05 Non coerente	<input type="checkbox"/>
12.06 Interventi epoche	<input type="checkbox"/>

12 Caratteristiche architettoniche

13.01 Globale dell'edificio	<input type="checkbox"/>
13.02 Globale degli esterni	<input type="checkbox"/>
13.03 Globale degli interni	<input type="checkbox"/>
13.04 Elementi isolati	<input type="checkbox"/>
13.05 Nessuno	<input checked="" type="checkbox"/>

13 **Dotazione di servizi**

- | | | |
|-------|-------------------|-------------------------------------|
| 14.01 | Energia elettrica | <input checked="" type="checkbox"/> |
| 14.02 | Gas | <input checked="" type="checkbox"/> |
| 14.03 | Riscaldamento | <input checked="" type="checkbox"/> |
| 14.04 | Acqua | <input checked="" type="checkbox"/> |
| 14.05 | Fognatura | <input checked="" type="checkbox"/> |
| 14.06 | Latrina interna | <input type="checkbox"/> |
| 14.07 | Bagno interno | <input checked="" type="checkbox"/> |

14 **Grado di protezione**

- | | | |
|-------|-------------------------------------|-------------------------------------|
| 15.01 | Restauro e risanamento conservativo | <input type="checkbox"/> |
| 15.02 | Restauro integrativo e propositivo | <input type="checkbox"/> |
| 15.03 | Ristrutturazione parziale | <input type="checkbox"/> |
| 15.04 | Ristrutturazione globale | <input checked="" type="checkbox"/> |
| 15.05 | Adeguamento ambientale | <input type="checkbox"/> |
| 15.06 | Costruzione in sostituzione | <input type="checkbox"/> |
| 15.07 | Integrazione edilizia | <input type="checkbox"/> |
| 15.08 | Demolizione senza ricostruzione | <input type="checkbox"/> |



1) Vista ingresso abitazione lato SUD



2) Vista lato NORD - OVEST

FABBRICATO N° 2

1 Epoca costruzione 2 Dati stereometrici

1.01 Anteriore il 09/67	<input type="checkbox"/>	2.01 Superficie coperta mq	147,90	2.06 Piani interrati N°	0
1.02 Dal 1967 al 1975	<input checked="" type="checkbox"/>	2.02 H in gronda m	6,45	2.07 Alloggi	N° 2
1.03 Dal 1975 al 1985	<input type="checkbox"/>	2.03 H media in gronda m	_____	2.08 Abitanti	N° 3
		2.04 Volume mc	953,96	2.09 Vani residenza N°	19
		2.05 Piani fuori terra	N° 2	2.10 Vani altro uso N°	3

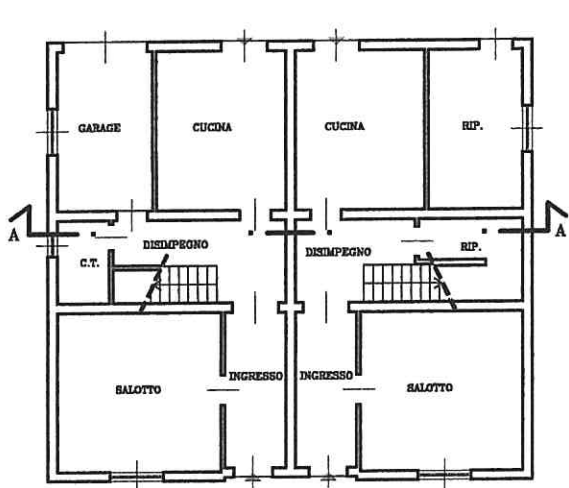

PIANO TERRA scala 1:200

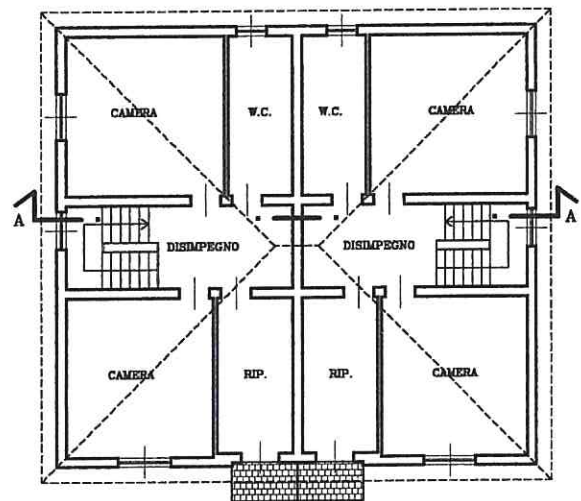

PIANO PRIMO scala 1:200

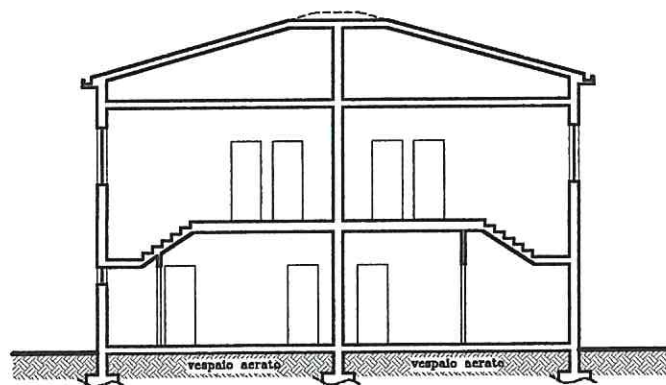

SEZIONE A-A scala 1:200

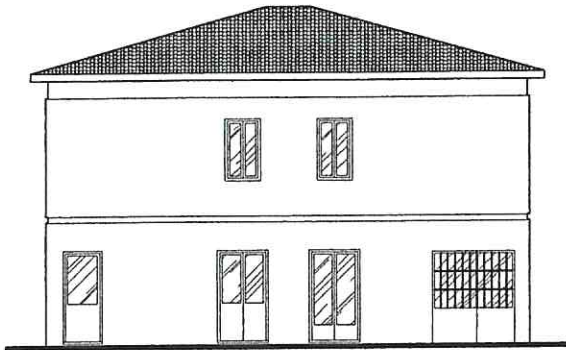

PROSPETTO NORD

scala 1:200



PROSPETTO SUD

scala 1:200

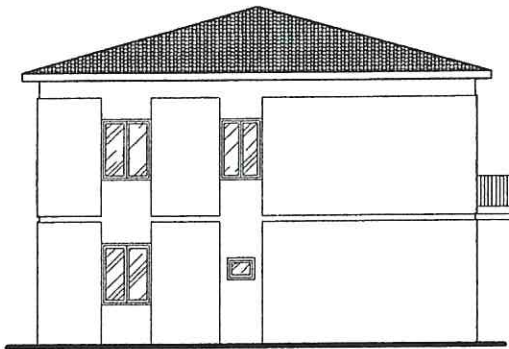

PROSPETTO OVEST

scala 1:200

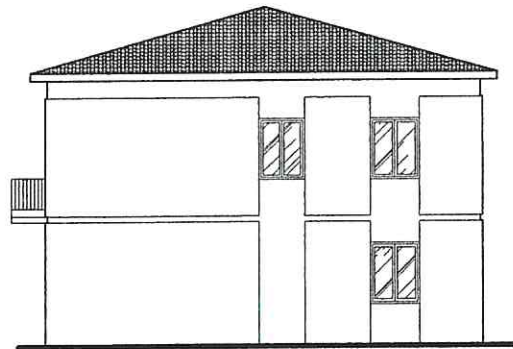

PROSPETTO EST

scala 1:200

3 Strutture verticali

	B	M	C
3.01 Legno	<input type="checkbox"/>	<input type="checkbox"/>	<input type="checkbox"/>
3.02 Laterizio	<input checked="" type="checkbox"/>	<input type="checkbox"/>	<input type="checkbox"/>
3.03 Sasso	<input type="checkbox"/>	<input type="checkbox"/>	<input type="checkbox"/>
3.04 Ferro	<input type="checkbox"/>	<input type="checkbox"/>	<input type="checkbox"/>
3.05 Forati di cemento	<input type="checkbox"/>	<input type="checkbox"/>	<input type="checkbox"/>
3.06 C.A.	<input checked="" type="checkbox"/>	<input type="checkbox"/>	<input type="checkbox"/>
3.07 Altro: _____	<input type="checkbox"/>	<input type="checkbox"/>	<input type="checkbox"/>

B=buono - M=medio - C=carente

4 Strutture orizzontali

	B	M	C
4.01 Ferro	<input type="checkbox"/>	<input type="checkbox"/>	<input type="checkbox"/>
4.02 Laterocemento	<input checked="" type="checkbox"/>	<input type="checkbox"/>	<input type="checkbox"/>
4.03 C.A.	<input type="checkbox"/>	<input type="checkbox"/>	<input type="checkbox"/>
4.04 Legno	<input type="checkbox"/>	<input type="checkbox"/>	<input type="checkbox"/>
4.05 Altro: _____	<input type="checkbox"/>	<input type="checkbox"/>	<input type="checkbox"/>

B=buono - M=medio - C=carente

5 Copertura

	B	M	C
5.01 Piana	<input type="checkbox"/>	<input type="checkbox"/>	<input type="checkbox"/>
5.02 1 falda	<input type="checkbox"/>	<input type="checkbox"/>	<input type="checkbox"/>
5.03 2 falde	<input type="checkbox"/>	<input type="checkbox"/>	<input type="checkbox"/>
5.04 Padiglione	<input checked="" type="checkbox"/>	<input type="checkbox"/>	<input type="checkbox"/>
5.05 A volta	<input type="checkbox"/>	<input type="checkbox"/>	<input type="checkbox"/>

B=buono - M=medio - C=carente

5.1 Struttura di copertura

	B	M	C
5.1.01 Legno	<input type="checkbox"/>	<input type="checkbox"/>	<input type="checkbox"/>
5.1.02 Laterizio	<input type="checkbox"/>	<input type="checkbox"/>	<input type="checkbox"/>
5.1.03 Laterocemento	<input checked="" type="checkbox"/>	<input type="checkbox"/>	<input type="checkbox"/>
5.1.04 Ferro	<input type="checkbox"/>	<input type="checkbox"/>	<input type="checkbox"/>
5.1.05 C.A.	<input type="checkbox"/>	<input type="checkbox"/>	<input type="checkbox"/>

B=buono - M=medio - C=carente

5.2 Manto di copertura

- | | B | M | C |
|--------------------------|-------------------------------------|--------------------------|--------------------------|
| 5.2.01 Laterizio | <input checked="" type="checkbox"/> | <input type="checkbox"/> | <input type="checkbox"/> |
| 5.2.02 Lamiera/fibrocem. | <input type="checkbox"/> | <input type="checkbox"/> | <input type="checkbox"/> |
| 5.2.03 Copertina catram. | <input type="checkbox"/> | <input type="checkbox"/> | <input type="checkbox"/> |
| 5.2.04 Altro: _____ | <input type="checkbox"/> | <input type="checkbox"/> | <input type="checkbox"/> |

B=buono - M=medio - C=carente

6 Tipologia

- | | |
|---|-------------------------------------|
| 6.01 Villa/Casa padronale | <input type="checkbox"/> |
| 6.02 Edificio isolato | <input checked="" type="checkbox"/> |
| 6.03 Edificio a blocco | <input type="checkbox"/> |
| 6.04 Edificio a schiera | <input type="checkbox"/> |
| 6.05 Edificio in linea | <input type="checkbox"/> |
| 6.06 Stalla/Fienile | <input type="checkbox"/> |
| 6.07 Capannone | <input type="checkbox"/> |
| 6.08 Autorimessa | <input type="checkbox"/> |
| 6.09 Portico/Barchessa | <input type="checkbox"/> |
| 6.10 Tettoia aperta | <input type="checkbox"/> |
| 6.11 Volume tecnico (silos, vasca ecc.) | <input type="checkbox"/> |
| 6.12 Altro: _____ | <input type="checkbox"/> |

7 Vincoli

- | | |
|-------------------------|-------------------------------------|
| 7.01 Fascia di rispetto | <input checked="" type="checkbox"/> |
| 7.02 Nessun vincolo | <input type="checkbox"/> |

8 Titolo di godimento

- | | |
|-------------------|-------------------------------------|
| 8.01 Proprietà | <input checked="" type="checkbox"/> |
| 8.02 Affitto | <input type="checkbox"/> |
| 8.03 Altro: _____ | <input type="checkbox"/> |

9 Destinazione d'uso

	PT	PP	AP	DP	NO
9.01 Residenza connessa alla conduzione del fondo	<input checked="" type="checkbox"/>	<input checked="" type="checkbox"/>	<input type="checkbox"/>	<input type="checkbox"/>	<input type="checkbox"/>
9.02 Annesso rustico di azienda attiva	<input type="checkbox"/>	<input type="checkbox"/>	<input type="checkbox"/>	<input type="checkbox"/>	<input type="checkbox"/>
9.03 Annesso di servizio all'abitazione o all'azienda	<input type="checkbox"/>	<input type="checkbox"/>	<input type="checkbox"/>	<input type="checkbox"/>	<input type="checkbox"/>
9.04 Residenza non connessa all'azienda	<input type="checkbox"/>	<input type="checkbox"/>	<input type="checkbox"/>	<input type="checkbox"/>	<input type="checkbox"/>
9.05 Annesso di servizio alla stessa	<input type="checkbox"/>	<input type="checkbox"/>	<input type="checkbox"/>	<input type="checkbox"/>	<input type="checkbox"/>
9.06 Altro: _____	<input type="checkbox"/>	<input type="checkbox"/>	<input type="checkbox"/>	<input type="checkbox"/>	<input type="checkbox"/>

PT=piano terra – PP=piano primo – AP= altro piano
DP=destinazione principale – NO=non occupato

10 Funzionalità alla zona agricola

10.01 Elementi di azienda attiva	<input checked="" type="checkbox"/>
10.02 Elementi non più funzionali all'azienda	<input type="checkbox"/>
10.03 In parziale disuso	<input type="checkbox"/>
10.04 Non utilizzato da _____ anni	<input type="checkbox"/>
10.05 In difformità con la ruralità della zona:	<input type="checkbox"/>
10.05.01 Compatibile	<input type="checkbox"/>
10.05.02 Incompatibile	<input type="checkbox"/>

11 Coerenza architettonica con l'impianto naturale

12.01 Elemento di nucleo originario	<input checked="" type="checkbox"/>
12.02 Alterato pesantemente	<input type="checkbox"/>
12.03 Alterato mediamente	<input type="checkbox"/>
12.04 Leggibile	<input type="checkbox"/>
12.05 Non coerente	<input type="checkbox"/>
12.06 Interventi epoche	<input type="checkbox"/>

12 Caratteristiche architettoniche

13.01 Globale dell'edificio	<input type="checkbox"/>
13.02 Globale degli esterni	<input type="checkbox"/>
13.03 Globale degli interni	<input type="checkbox"/>
13.04 Elementi isolati	<input type="checkbox"/>
13.05 Nessuno	<input checked="" type="checkbox"/>

13 **Dotazione di servizi**

- | | | |
|-------|-------------------|-------------------------------------|
| 14.01 | Energia elettrica | <input checked="" type="checkbox"/> |
| 14.02 | Gas | <input checked="" type="checkbox"/> |
| 14.03 | Riscaldamento | <input checked="" type="checkbox"/> |
| 14.04 | Acqua | <input checked="" type="checkbox"/> |
| 14.05 | Fognatura | <input checked="" type="checkbox"/> |
| 14.06 | Latrina interna | <input type="checkbox"/> |
| 14.07 | Bagno interno | <input checked="" type="checkbox"/> |

14 **Grado di protezione**

- | | | |
|-------|-------------------------------------|-------------------------------------|
| 15.01 | Restauro e risanamento conservativo | <input type="checkbox"/> |
| 15.02 | Restauro integrativo e propositivo | <input type="checkbox"/> |
| 15.03 | Ristrutturazione parziale | <input type="checkbox"/> |
| 15.04 | Ristrutturazione globale | <input checked="" type="checkbox"/> |
| 15.05 | Adeguamento ambientale | <input type="checkbox"/> |
| 15.06 | Costruzione in sostituzione | <input type="checkbox"/> |
| 15.07 | Integrazione edilizia | <input type="checkbox"/> |
| 15.08 | Demolizione senza ricostruzione | <input type="checkbox"/> |



1) Vista ingresso abitazione lato SUD



2) Vista lato NORD - OVEST

FABBRICATO N° 3

1 Epoca costruzione 2 Dati stereometrici

1.01 Anteriore il 09/67	<input checked="" type="checkbox"/>	2.01 Superficie coperta	mq	593,40	2.06 Piani interrati	N° 0
1.02 Dal 1967 al 1975	<input type="checkbox"/>	2.02 H in gronda	m	5,35	2.07 Alloggi	N° 0
1.03 Dal 1975 al 1985	<input type="checkbox"/>	2.03 H media in gronda	m	_____	2.08 Abitanti	N° 0
		2.04 Volume	mc	4213,14	2.09 Vani residenza	N° 0
		2.05 Piani fuori terra	N°	1	2.10 Vani altro uso	N° 1

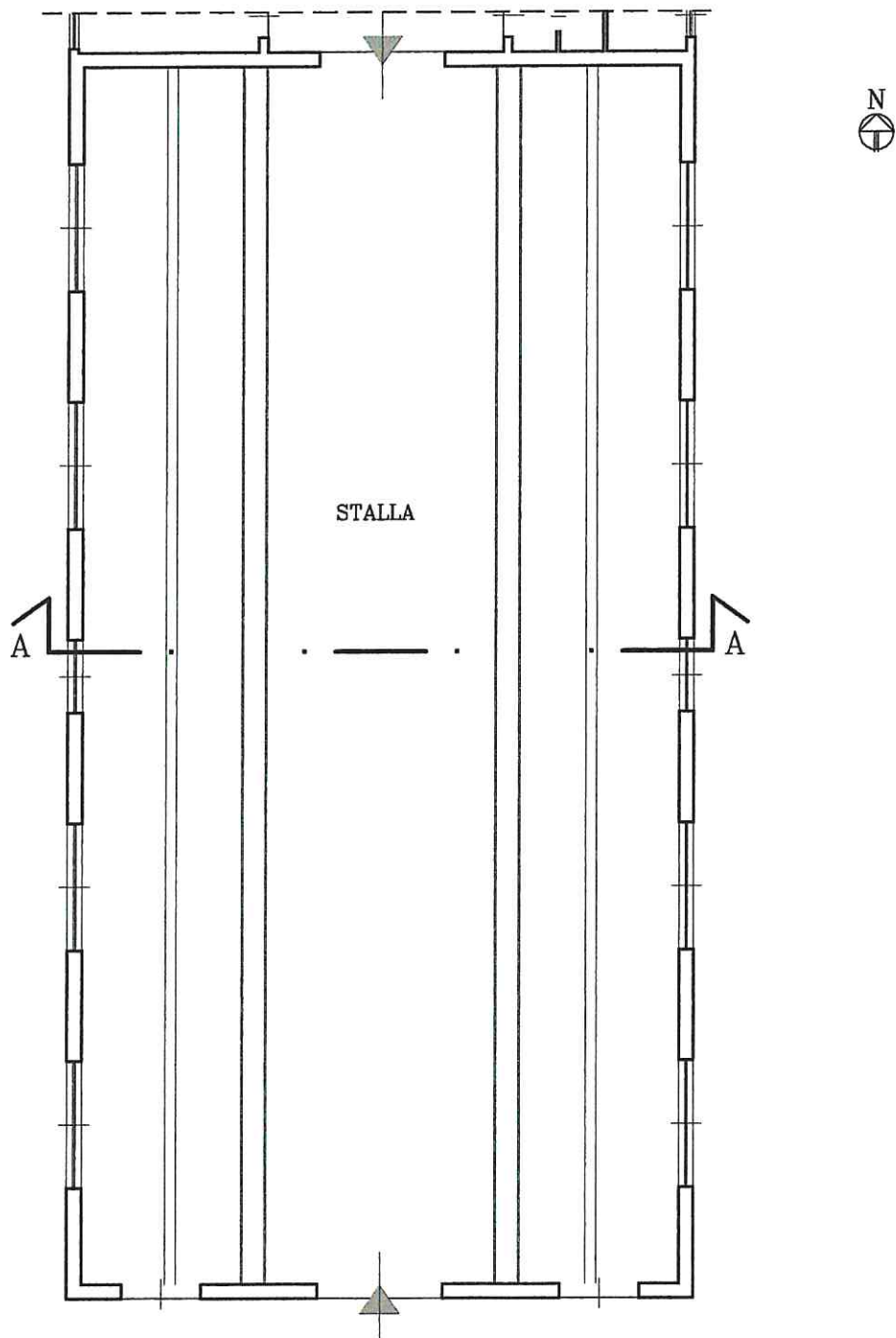

PIANO TERRA

scala 1:200

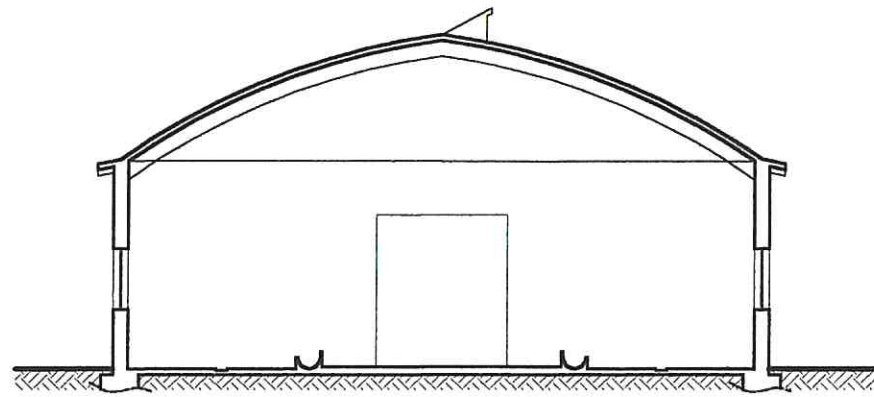

SEZIONE A-A scala 1:200

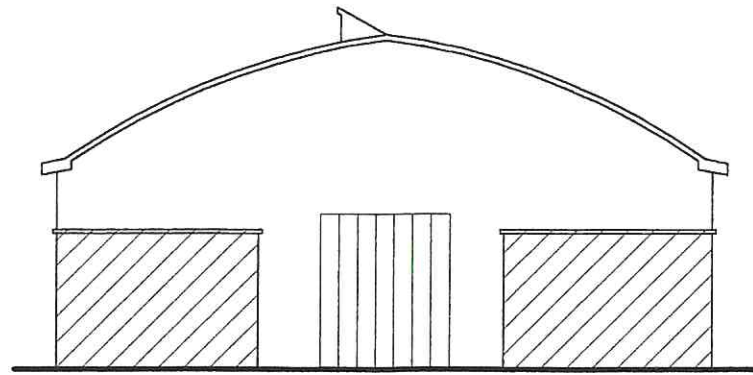

PROSPETTO NORD scala 1:200

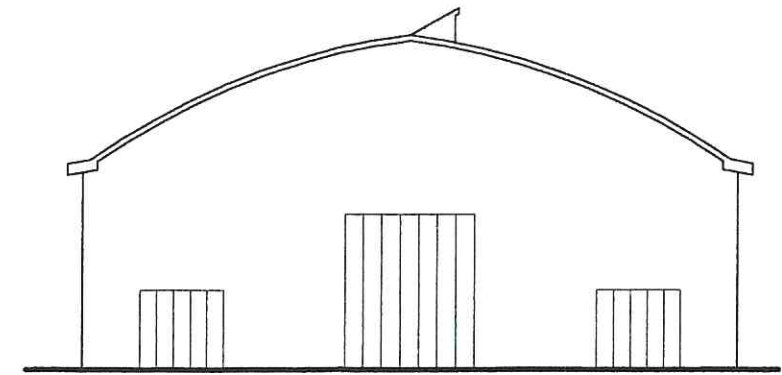

PROSPETTO SUD scala 1:200

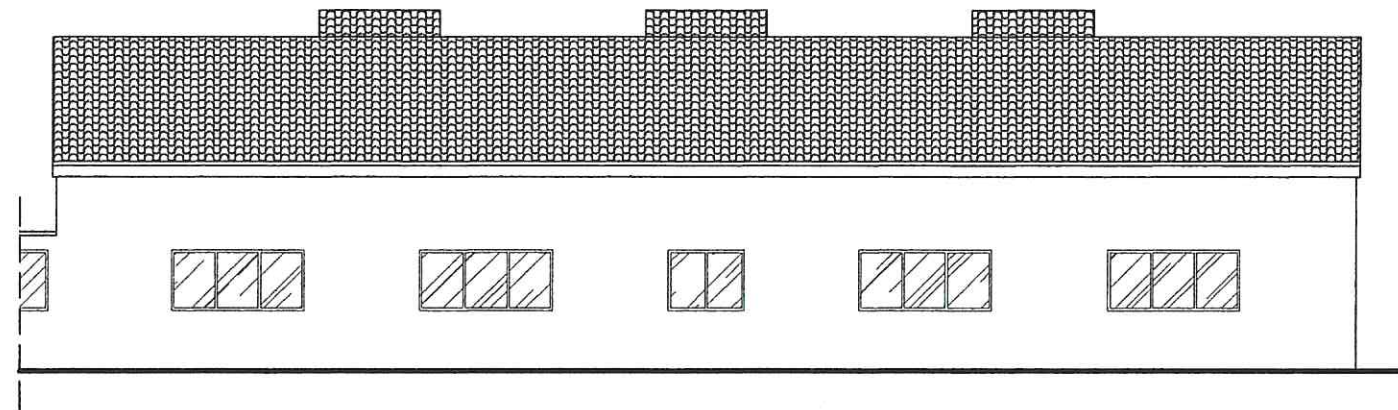

PROSPETTO OVEST scala 1:200

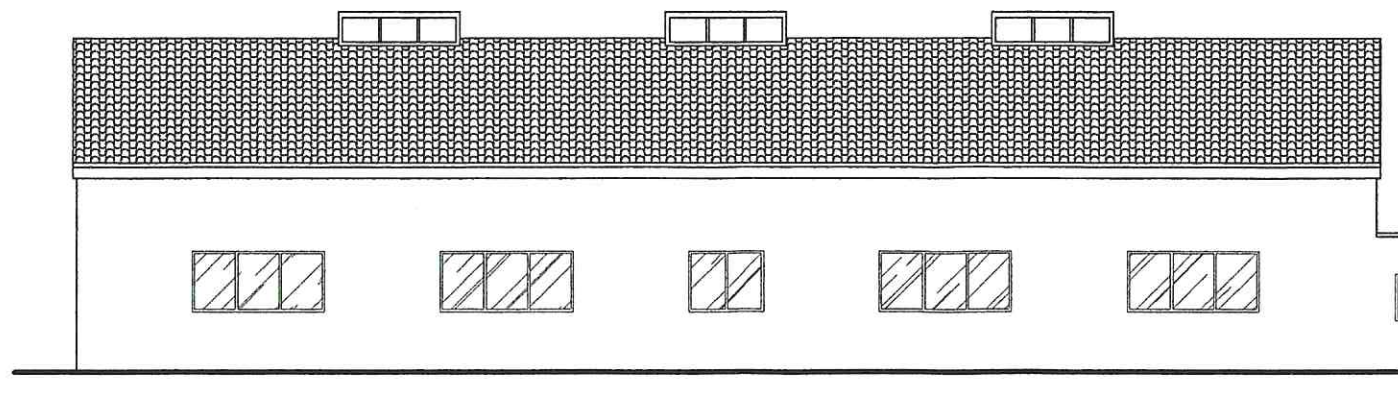

PROSPETTO EST scala 1:200

3 Strutture verticali

	B	M	C
3.01 Legno	<input type="checkbox"/>	<input type="checkbox"/>	<input type="checkbox"/>
3.02 Laterizio	<input checked="" type="checkbox"/>	<input type="checkbox"/>	<input type="checkbox"/>
3.03 Sasso	<input type="checkbox"/>	<input type="checkbox"/>	<input type="checkbox"/>
3.04 Ferro	<input type="checkbox"/>	<input type="checkbox"/>	<input type="checkbox"/>
3.05 Forati di cemento	<input type="checkbox"/>	<input type="checkbox"/>	<input type="checkbox"/>
3.06 C.A.	<input type="checkbox"/>	<input type="checkbox"/>	<input type="checkbox"/>
3.07 Altro: _____	<input type="checkbox"/>	<input type="checkbox"/>	<input type="checkbox"/>

B=buono - M=medio - C=carente

4 Strutture orizzontali

	B	M	C
4.01 Ferro	<input type="checkbox"/>	<input type="checkbox"/>	<input type="checkbox"/>
4.02 Laterocemento	<input type="checkbox"/>	<input type="checkbox"/>	<input type="checkbox"/>
4.03 C.A.	<input type="checkbox"/>	<input type="checkbox"/>	<input type="checkbox"/>
4.04 Legno	<input type="checkbox"/>	<input type="checkbox"/>	<input type="checkbox"/>
4.05 Altro: _____	<input type="checkbox"/>	<input type="checkbox"/>	<input type="checkbox"/>

B=buono - M=medio - C=carente

5 Copertura

	B	M	C
5.01 Piana	<input type="checkbox"/>	<input type="checkbox"/>	<input type="checkbox"/>
5.02 1 falda	<input type="checkbox"/>	<input type="checkbox"/>	<input type="checkbox"/>
5.03 2 falde	<input checked="" type="checkbox"/>	<input type="checkbox"/>	<input type="checkbox"/>
5.04 Padiglione	<input type="checkbox"/>	<input type="checkbox"/>	<input type="checkbox"/>
5.05 A volta	<input type="checkbox"/>	<input type="checkbox"/>	<input type="checkbox"/>

B=buono - M=medio - C=carente

5.1 Struttura di copertura

	B	M	C
5.1.01 Legno	<input type="checkbox"/>	<input type="checkbox"/>	<input type="checkbox"/>
5.1.02 Laterizio	<input type="checkbox"/>	<input type="checkbox"/>	<input type="checkbox"/>
5.1.03 Laterocemento	<input checked="" type="checkbox"/>	<input type="checkbox"/>	<input type="checkbox"/>
5.1.04 Ferro	<input type="checkbox"/>	<input type="checkbox"/>	<input type="checkbox"/>
5.1.05 C.A.	<input type="checkbox"/>	<input type="checkbox"/>	<input type="checkbox"/>

B=buono - M=medio - C=carente

5.2 Manto di copertura

- | | B | M | C |
|--------------------------|-------------------------------------|--------------------------|--------------------------|
| 5.2.01 Laterizio | <input checked="" type="checkbox"/> | <input type="checkbox"/> | <input type="checkbox"/> |
| 5.2.02 Lamiera/fibrocem. | <input type="checkbox"/> | <input type="checkbox"/> | <input type="checkbox"/> |
| 5.2.03 Copertina catram. | <input type="checkbox"/> | <input type="checkbox"/> | <input type="checkbox"/> |
| 5.2.04 Altro: _____ | <input type="checkbox"/> | <input type="checkbox"/> | <input type="checkbox"/> |

B=buono - M=medio - C=carente

6 Tipologia

- | | |
|---|-------------------------------------|
| 6.01 Villa/Casa padronale | <input type="checkbox"/> |
| 6.02 Edificio isolato | <input type="checkbox"/> |
| 6.03 Edificio a blocco | <input type="checkbox"/> |
| 6.04 Edificio a schiera | <input type="checkbox"/> |
| 6.05 Edificio in linea | <input type="checkbox"/> |
| 6.06 Stalla/Fienile | <input checked="" type="checkbox"/> |
| 6.07 Capannone | <input type="checkbox"/> |
| 6.08 Autorimessa | <input type="checkbox"/> |
| 6.09 Portico/Barchessa | <input type="checkbox"/> |
| 6.10 Tettoia aperta | <input type="checkbox"/> |
| 6.11 Volume tecnico (silos, vasca ecc.) | <input type="checkbox"/> |
| 6.12 Altro: _____ | <input type="checkbox"/> |

7 Vincoli

- | | |
|-------------------------|-------------------------------------|
| 7.01 Fascia di rispetto | <input type="checkbox"/> |
| 7.02 Nessun vincolo | <input checked="" type="checkbox"/> |

8 Titolo di godimento

- | | |
|-------------------|-------------------------------------|
| 8.01 Proprietà | <input checked="" type="checkbox"/> |
| 8.02 Affitto | <input type="checkbox"/> |
| 8.03 Altro: _____ | <input type="checkbox"/> |

9 Destinazione d'uso

	PT	PP	AP	DP	NO
9.01 Residenza connessa alla conduzione del fondo	<input type="checkbox"/>	<input type="checkbox"/>	<input type="checkbox"/>	<input type="checkbox"/>	<input type="checkbox"/>
9.02 Annesso rustico di azienda attiva	<input type="checkbox"/>	<input type="checkbox"/>	<input type="checkbox"/>	<input type="checkbox"/>	<input type="checkbox"/>
9.03 Annesso di servizio all'abitazione o all'azienda	<input type="checkbox"/>	<input type="checkbox"/>	<input type="checkbox"/>	<input type="checkbox"/>	<input type="checkbox"/>
9.04 Residenza non connessa all'azienda	<input type="checkbox"/>	<input type="checkbox"/>	<input type="checkbox"/>	<input type="checkbox"/>	<input type="checkbox"/>
9.05 Annesso di servizio alla stessa	<input type="checkbox"/>	<input type="checkbox"/>	<input type="checkbox"/>	<input type="checkbox"/>	<input type="checkbox"/>
9.06 Altro: stalla _____	<input checked="" type="checkbox"/>	<input type="checkbox"/>	<input type="checkbox"/>	<input type="checkbox"/>	<input type="checkbox"/>

PT=piano terra – PP=piano primo – AP= altro piano
DP=destinazione principale – NO=non occupato

10 Funzionalità alla zona agricola

10.01 Elementi di azienda attiva	<input checked="" type="checkbox"/>
10.02 Elementi non più funzionali all'azienda	<input type="checkbox"/>
10.03 In parziale disuso	<input type="checkbox"/>
10.04 Non utilizzato da _____ anni	<input type="checkbox"/>
10.05 In difformità con la ruralità della zona:	<input type="checkbox"/>
10.05.01 Compatibile	<input type="checkbox"/>
10.05.02 Incompatibile	<input type="checkbox"/>

11 Coerenza architettonica con l'impianto naturale

12.01 Elemento di nucleo originario	<input checked="" type="checkbox"/>
12.02 Alterato pesantemente	<input type="checkbox"/>
12.03 Alterato mediamente	<input type="checkbox"/>
12.04 Leggibile	<input type="checkbox"/>
12.05 Non coerente	<input type="checkbox"/>
12.06 Interventi epoche	<input type="checkbox"/>

12 Caratteristiche architettoniche

13.01 Globale dell'edificio	<input type="checkbox"/>
13.02 Globale degli esterni	<input type="checkbox"/>
13.03 Globale degli interni	<input type="checkbox"/>
13.04 Elementi isolati	<input type="checkbox"/>
13.05 Nessuno	<input checked="" type="checkbox"/>

13 Dotazione di servizi

- | | | |
|-------|-------------------|-------------------------------------|
| 14.01 | Energia elettrica | <input checked="" type="checkbox"/> |
| 14.02 | Gas | <input type="checkbox"/> |
| 14.03 | Riscaldamento | <input type="checkbox"/> |
| 14.04 | Acqua | <input type="checkbox"/> |
| 14.05 | Fognatura | <input type="checkbox"/> |
| 14.06 | Latrina interna | <input checked="" type="checkbox"/> |
| 14.07 | Bagno interno | <input type="checkbox"/> |

14 Grado di protezione

- | | | |
|-------|-------------------------------------|-------------------------------------|
| 15.01 | Restauro e risanamento conservativo | <input type="checkbox"/> |
| 15.02 | Restauro integrativo e propositivo | <input type="checkbox"/> |
| 15.03 | Ristrutturazione parziale | <input type="checkbox"/> |
| 15.04 | Ristrutturazione globale | <input checked="" type="checkbox"/> |
| 15.05 | Adeguamento ambientale | <input type="checkbox"/> |
| 15.06 | Costruzione in sostituzione | <input type="checkbox"/> |
| 15.07 | Integrazione edilizia | <input type="checkbox"/> |
| 15.08 | Demolizione senza ricostruzione | <input type="checkbox"/> |



1) Vista stalla lato SUD - OVEST

FABBRICATO N° 4

1 Epoca costruzione 2 Dati stereometrici

1.01 Anteriore il 09/67 <input type="checkbox"/>	2.01 Superficie coperta mq 22,30	2.06 Piani interrati N° 0
1.02 Dal 1967 al 1975 <input checked="" type="checkbox"/>	2.02 H in gronda m _____	2.07 Alloggi N° 0
1.03 Dal 1975 al 1985 <input type="checkbox"/>	2.03 H media in gronda m 3,50	2.08 Abitanti N° 0
	2.04 Volume mc 78,05	2.09 Vani residenza N° 0
	2.05 Piani fuori terra N° 1	2.10 Vani altro uso N° 1

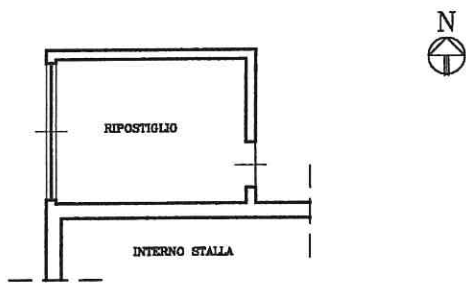

PIANO TERRA scala 1:200

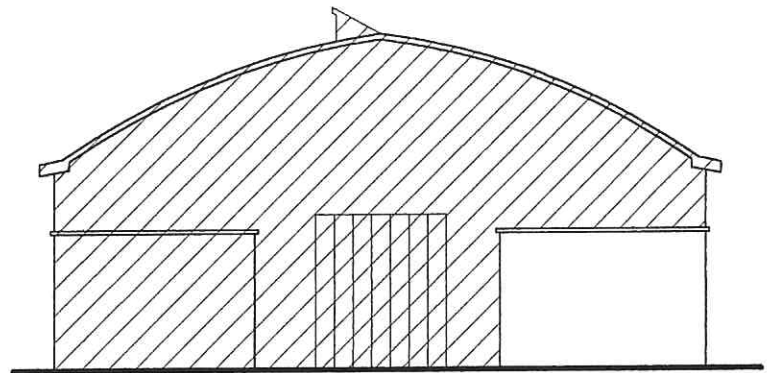

PROSPETTO NORD scala 1:200

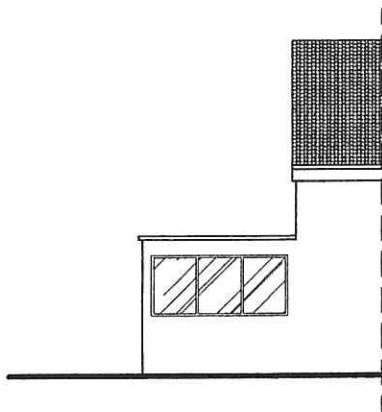

PROSPETTO OVEST scala 1:200

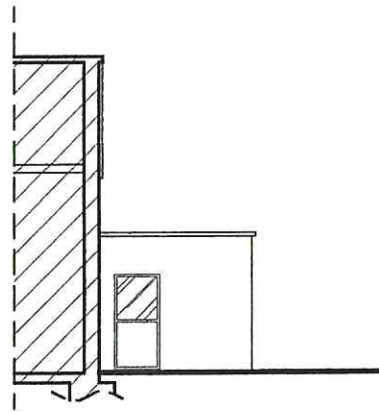

PROSPETTO EST scala 1:200

3 Strutture verticali

	B	M	C
3.01 Legno	<input type="checkbox"/>	<input type="checkbox"/>	<input type="checkbox"/>
3.02 Laterizio	<input checked="" type="checkbox"/>	<input type="checkbox"/>	<input type="checkbox"/>
3.03 Sasso	<input type="checkbox"/>	<input type="checkbox"/>	<input type="checkbox"/>
3.04 Ferro	<input type="checkbox"/>	<input type="checkbox"/>	<input type="checkbox"/>
3.05 Forati di cemento	<input type="checkbox"/>	<input type="checkbox"/>	<input type="checkbox"/>
3.06 C.A.	<input type="checkbox"/>	<input type="checkbox"/>	<input type="checkbox"/>
3.07 Altro: _____	<input type="checkbox"/>	<input type="checkbox"/>	<input type="checkbox"/>

B=buono - M=medio - C=carente

4 Strutture orizzontali

	B	M	C
4.01 Ferro	<input type="checkbox"/>	<input type="checkbox"/>	<input type="checkbox"/>
4.02 Laterocemento	<input type="checkbox"/>	<input type="checkbox"/>	<input type="checkbox"/>
4.03 C.A.	<input type="checkbox"/>	<input type="checkbox"/>	<input type="checkbox"/>
4.04 Legno	<input type="checkbox"/>	<input type="checkbox"/>	<input type="checkbox"/>
4.05 Altro: _____	<input type="checkbox"/>	<input type="checkbox"/>	<input type="checkbox"/>

B=buono - M=medio - C=carente

5 Copertura

	B	M	C
5.01 Piana	<input checked="" type="checkbox"/>	<input type="checkbox"/>	<input type="checkbox"/>
5.02 1 falda	<input type="checkbox"/>	<input type="checkbox"/>	<input type="checkbox"/>
5.03 2 falde	<input type="checkbox"/>	<input type="checkbox"/>	<input type="checkbox"/>
5.04 Padiglione	<input type="checkbox"/>	<input type="checkbox"/>	<input type="checkbox"/>
5.05 A volta	<input type="checkbox"/>	<input type="checkbox"/>	<input type="checkbox"/>

B=buono - M=medio - C=carente

5.1 Struttura di copertura

	B	M	C
5.1.01 Legno	<input type="checkbox"/>	<input type="checkbox"/>	<input type="checkbox"/>
5.1.02 Laterizio	<input type="checkbox"/>	<input type="checkbox"/>	<input type="checkbox"/>
5.1.03 Laterocemento	<input type="checkbox"/>	<input type="checkbox"/>	<input type="checkbox"/>
5.1.04 Ferro	<input type="checkbox"/>	<input type="checkbox"/>	<input type="checkbox"/>
5.1.05 C.A.	<input checked="" type="checkbox"/>	<input type="checkbox"/>	<input type="checkbox"/>

B=buono - M=medio - C=carente

5.2 Manto di copertura

- | | B | M | C |
|-------------------------------|-------------------------------------|--------------------------|--------------------------|
| 5.2.01 Laterizio | <input type="checkbox"/> | <input type="checkbox"/> | <input type="checkbox"/> |
| 5.2.02 Lamiera/fibrocem. | <input type="checkbox"/> | <input type="checkbox"/> | <input type="checkbox"/> |
| 5.2.03 Copertina catram. | <input type="checkbox"/> | <input type="checkbox"/> | <input type="checkbox"/> |
| 5.2.04 Altro: soletta in C.A. | <input checked="" type="checkbox"/> | <input type="checkbox"/> | <input type="checkbox"/> |

B=buono – M=medio – C=carente

6 Tipologia

- | | |
|---|-------------------------------------|
| 6.01 Villa/Casa padronale | <input type="checkbox"/> |
| 6.02 Edificio isolato | <input type="checkbox"/> |
| 6.03 Edificio a blocco | <input type="checkbox"/> |
| 6.04 Edificio a schiera | <input type="checkbox"/> |
| 6.05 Edificio in linea | <input type="checkbox"/> |
| 6.06 Stalla/Fienile | <input type="checkbox"/> |
| 6.07 Capannone | <input type="checkbox"/> |
| 6.08 Autorimessa | <input type="checkbox"/> |
| 6.09 Portico/Barchessa | <input type="checkbox"/> |
| 6.10 Tettoia aperta | <input type="checkbox"/> |
| 6.11 Volume tecnico (silos, vasca ecc.) | <input checked="" type="checkbox"/> |
| 6.12 Altro: _____ | <input type="checkbox"/> |

7 Vincoli

- | | |
|-------------------------|-------------------------------------|
| 7.01 Fascia di rispetto | <input type="checkbox"/> |
| 7.02 Nessun vincolo | <input checked="" type="checkbox"/> |

8 Titolo di godimento

- | | |
|-------------------|-------------------------------------|
| 8.01 Proprietà | <input checked="" type="checkbox"/> |
| 8.02 Affitto | <input type="checkbox"/> |
| 8.03 Altro: _____ | <input type="checkbox"/> |

9 Destinazione d'uso

	PT	PP	AP	DP	NO
9.01 Residenza connessa alla conduzione del fondo	<input type="checkbox"/>	<input type="checkbox"/>	<input type="checkbox"/>	<input type="checkbox"/>	<input type="checkbox"/>
9.02 Annesso rustico di azienda attiva	<input type="checkbox"/>	<input type="checkbox"/>	<input type="checkbox"/>	<input type="checkbox"/>	<input type="checkbox"/>
9.03 Annesso di servizio all'abitazione o all'azienda	<input checked="" type="checkbox"/>	<input type="checkbox"/>	<input type="checkbox"/>	<input type="checkbox"/>	<input type="checkbox"/>
9.04 Residenza non connessa all'azienda	<input type="checkbox"/>	<input type="checkbox"/>	<input type="checkbox"/>	<input type="checkbox"/>	<input type="checkbox"/>
9.05 Annesso di servizio alla stessa	<input type="checkbox"/>	<input type="checkbox"/>	<input type="checkbox"/>	<input type="checkbox"/>	<input type="checkbox"/>
9.06 Altro: _____	<input type="checkbox"/>	<input type="checkbox"/>	<input type="checkbox"/>	<input type="checkbox"/>	<input type="checkbox"/>

PT=piano terra – PP=piano primo – AP= altro piano
DP=destinazione principale – NO=non occupato

10 Funzionalità alla zona agricola

10.01 Elementi di azienda attiva	<input checked="" type="checkbox"/>
10.02 Elementi non più funzionali all'azienda	<input type="checkbox"/>
10.03 In parziale disuso	<input type="checkbox"/>
10.04 Non utilizzato da _____ anni	<input type="checkbox"/>
10.05 In difformità con la ruralità della zona:	<input type="checkbox"/>
10.05.01 Compatibile	<input type="checkbox"/>
10.05.02 Incompatibile	<input type="checkbox"/>

11 Coerenza architettonica con l'impianto naturale

12.01 Elemento di nucleo originario	<input checked="" type="checkbox"/>
12.02 Alterato pesantemente	<input type="checkbox"/>
12.03 Alterato mediamente	<input type="checkbox"/>
12.04 Leggibile	<input type="checkbox"/>
12.05 Non coerente	<input type="checkbox"/>
12.06 Interventi epoche	<input type="checkbox"/>

12 Caratteristiche architettoniche

13.01 Globale dell'edificio	<input type="checkbox"/>
13.02 Globale degli esterni	<input type="checkbox"/>
13.03 Globale degli interni	<input type="checkbox"/>
13.04 Elementi isolati	<input type="checkbox"/>
13.05 Nessuno	<input checked="" type="checkbox"/>

13 Dotazione di servizi

- 14.01 Energia elettrica
- 14.02 Gas
- 14.03 Riscaldamento
- 14.04 Acqua
- 14.05 Fognatura
- 14.06 Latrina interna
- 14.07 Bagno interno

14 Grado di protezione

- 15.01 Restauro e risanamento conservativo
- 15.02 Restauro integrativo e propositivo
- 15.03 Ristrutturazione parziale
- 15.04 Ristrutturazione globale
- 15.05 Adeguamento ambientale
- 15.06 Costruzione in sostituzione
- 15.07 Integrazione edilizia
- 15.08 Demolizione senza ricostruzione



1) Vista ripostiglio lato OVEST

FABBRICATO N° 5

1 Epoca costruzione 2 Dati stereometrici

1.01	Anteriore il 09/67	<input type="checkbox"/>	2.01	Superficie coperta	mq 15,90	2.06	Piani interrati	N° 0
1.02	Dal 1967 al 1975	<input checked="" type="checkbox"/>	2.01a	Sup. pavimentata	mq 44,75	2.07	Alloggi	N° 0
1.03	Dal 1975 al 1985	<input type="checkbox"/>	2.02	H in gronda	m 3,50	2.08	Abitanti	N° 0
			2.03	H media in gronda	m _____	2.09	Vani residenza	N° 0
			2.04	Volume	mc 55,65	2.10	Vani altro uso	N° 2
			2.05	Piani fuori terra	N° 1			

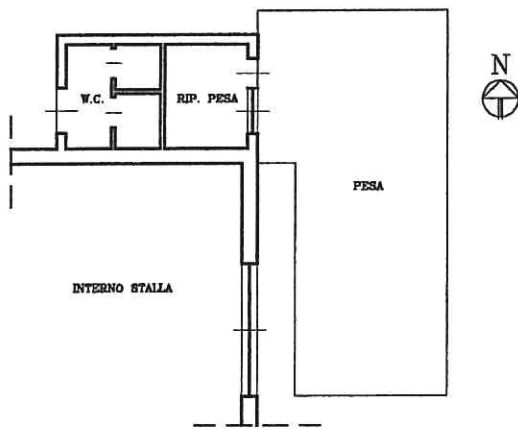

PIANO TERRA scala 1:200

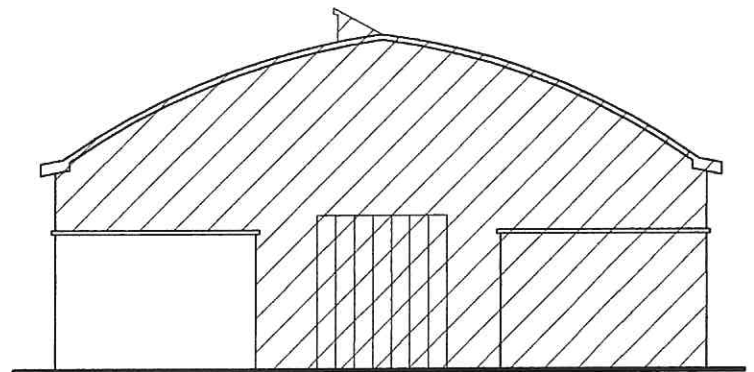

PROSPETTO NORD scala 1:200

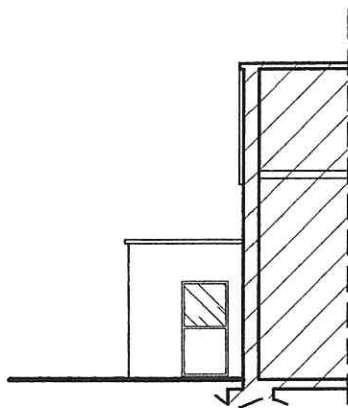

PROSPETTO OVEST scala 1:200

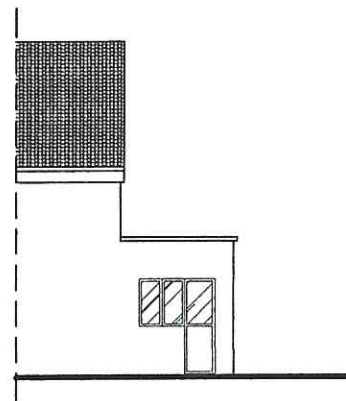

PROSPETTO EST scala 1:200

3 Strutture verticali

	B	M	C
3.01 Legno	<input type="checkbox"/>	<input type="checkbox"/>	<input type="checkbox"/>
3.02 Laterizio	<input checked="" type="checkbox"/>	<input type="checkbox"/>	<input type="checkbox"/>
3.03 Sasso	<input type="checkbox"/>	<input type="checkbox"/>	<input type="checkbox"/>
3.04 Ferro	<input type="checkbox"/>	<input type="checkbox"/>	<input type="checkbox"/>
3.05 Forati di cemento	<input type="checkbox"/>	<input type="checkbox"/>	<input type="checkbox"/>
3.06 C.A.	<input type="checkbox"/>	<input type="checkbox"/>	<input type="checkbox"/>
3.07 Altro: _____	<input type="checkbox"/>	<input type="checkbox"/>	<input type="checkbox"/>

B=buono - M=medio - C=carente

4 Strutture orizzontali

	B	M	C
4.01 Ferro	<input type="checkbox"/>	<input type="checkbox"/>	<input type="checkbox"/>
4.02 Laterocemento	<input type="checkbox"/>	<input type="checkbox"/>	<input type="checkbox"/>
4.03 C.A.	<input type="checkbox"/>	<input type="checkbox"/>	<input type="checkbox"/>
4.04 Legno	<input type="checkbox"/>	<input type="checkbox"/>	<input type="checkbox"/>
4.05 Altro: _____	<input type="checkbox"/>	<input type="checkbox"/>	<input type="checkbox"/>

B=buono - M=medio - C=carente

5 Copertura

	B	M	C
5.01 Piana	<input checked="" type="checkbox"/>	<input type="checkbox"/>	<input type="checkbox"/>
5.02 1 falda	<input type="checkbox"/>	<input type="checkbox"/>	<input type="checkbox"/>
5.03 2 falde	<input type="checkbox"/>	<input type="checkbox"/>	<input type="checkbox"/>
5.04 Padiglione	<input type="checkbox"/>	<input type="checkbox"/>	<input type="checkbox"/>
5.05 A volta	<input type="checkbox"/>	<input type="checkbox"/>	<input type="checkbox"/>

B=buono - M=medio - C=carente

5.1 Struttura di copertura

	B	M	C
5.1.01 Legno	<input type="checkbox"/>	<input type="checkbox"/>	<input type="checkbox"/>
5.1.02 Laterizio	<input type="checkbox"/>	<input type="checkbox"/>	<input type="checkbox"/>
5.1.03 Laterocemento	<input type="checkbox"/>	<input type="checkbox"/>	<input type="checkbox"/>
5.1.04 Ferro	<input type="checkbox"/>	<input type="checkbox"/>	<input type="checkbox"/>
5.1.05 C.A.	<input checked="" type="checkbox"/>	<input type="checkbox"/>	<input type="checkbox"/>

B=buono - M=medio - C=carente

5.2 Manto di copertura

- | | B | M | C |
|-------------------------------|-------------------------------------|--------------------------|--------------------------|
| 5.2.01 Laterizio | <input type="checkbox"/> | <input type="checkbox"/> | <input type="checkbox"/> |
| 5.2.02 Lamiera/fibrocem. | <input type="checkbox"/> | <input type="checkbox"/> | <input type="checkbox"/> |
| 5.2.03 Copertina catram. | <input type="checkbox"/> | <input type="checkbox"/> | <input type="checkbox"/> |
| 5.2.04 Altro: soletta in C.A. | <input checked="" type="checkbox"/> | <input type="checkbox"/> | <input type="checkbox"/> |

B=buono - M=medio - C=carente

6 Tipologia

- | | |
|---|-------------------------------------|
| 6.01 Villa/Casa padronale | <input type="checkbox"/> |
| 6.02 Edificio isolato | <input type="checkbox"/> |
| 6.03 Edificio a blocco | <input type="checkbox"/> |
| 6.04 Edificio a schiera | <input type="checkbox"/> |
| 6.05 Edificio in linea | <input type="checkbox"/> |
| 6.06 Stalla/Fienile | <input type="checkbox"/> |
| 6.07 Capannone | <input type="checkbox"/> |
| 6.08 Autorimessa | <input type="checkbox"/> |
| 6.09 Portico/Barchessa | <input type="checkbox"/> |
| 6.10 Tettoia aperta | <input type="checkbox"/> |
| 6.11 Volume tecnico (silos, vasca ecc.) | <input checked="" type="checkbox"/> |
| 6.12 Altro: _____ | <input type="checkbox"/> |

7 Vincoli

- | | |
|-------------------------|-------------------------------------|
| 7.01 Fascia di rispetto | <input type="checkbox"/> |
| 7.02 Nessun vincolo | <input checked="" type="checkbox"/> |

8 Titolo di godimento

- | | |
|-------------------|-------------------------------------|
| 8.01 Proprietà | <input checked="" type="checkbox"/> |
| 8.02 Affitto | <input type="checkbox"/> |
| 8.03 Altro: _____ | <input type="checkbox"/> |

9 Destinazione d'uso

	PT	PP	AP	DP	NO
9.01 Residenza connessa alla conduzione del fondo	<input type="checkbox"/>	<input type="checkbox"/>	<input type="checkbox"/>	<input type="checkbox"/>	<input type="checkbox"/>
9.02 Annesso rustico di azienda attiva	<input type="checkbox"/>	<input type="checkbox"/>	<input type="checkbox"/>	<input type="checkbox"/>	<input type="checkbox"/>
9.03 Annesso di servizio all'abitazione o all'azienda	<input checked="" type="checkbox"/>	<input type="checkbox"/>	<input type="checkbox"/>	<input type="checkbox"/>	<input type="checkbox"/>
9.04 Residenza non connessa all'azienda	<input type="checkbox"/>	<input type="checkbox"/>	<input type="checkbox"/>	<input type="checkbox"/>	<input type="checkbox"/>
9.05 Annesso di servizio alla stessa	<input type="checkbox"/>	<input type="checkbox"/>	<input type="checkbox"/>	<input type="checkbox"/>	<input type="checkbox"/>
9.06 Altro: _____	<input type="checkbox"/>	<input type="checkbox"/>	<input type="checkbox"/>	<input type="checkbox"/>	<input type="checkbox"/>

PT=piano terra – PP=piano primo – AP= altro piano
DP=destinazione principale – NO=non occupato

10 Funzionalità alla zona agricola

10.01 Elementi di azienda attiva	<input checked="" type="checkbox"/>
10.02 Elementi non più funzionali all'azienda	<input type="checkbox"/>
10.03 In parziale disuso	<input type="checkbox"/>
10.04 Non utilizzato da _____ anni	<input type="checkbox"/>
10.05 In difformità con la ruralità della zona:	<input type="checkbox"/>
10.05.01 Compatibile	<input type="checkbox"/>
10.05.02 Incompatibile	<input type="checkbox"/>

11 Coerenza architettonica con l'impianto naturale

12.01 Elemento di nucleo originario	<input checked="" type="checkbox"/>
12.02 Alterato pesantemente	<input type="checkbox"/>
12.03 Alterato mediamente	<input type="checkbox"/>
12.04 Leggibile	<input type="checkbox"/>
12.05 Non coerente	<input type="checkbox"/>
12.06 Interventi epoche	<input type="checkbox"/>

12 Caratteristiche architettoniche

13.01 Globale dell'edificio	<input type="checkbox"/>
13.02 Globale degli esterni	<input type="checkbox"/>
13.03 Globale degli interni	<input type="checkbox"/>
13.04 Elementi isolati	<input type="checkbox"/>
13.05 Nessuno	<input checked="" type="checkbox"/>

13 **Dotazione di servizi**

- | | | |
|-------|-------------------|-------------------------------------|
| 14.01 | Energia elettrica | <input checked="" type="checkbox"/> |
| 14.02 | Gas | <input type="checkbox"/> |
| 14.03 | Riscaldamento | <input type="checkbox"/> |
| 14.04 | Acqua | <input checked="" type="checkbox"/> |
| 14.05 | Fognatura | <input checked="" type="checkbox"/> |
| 14.06 | Latrina interna | <input type="checkbox"/> |
| 14.07 | Bagno interno | <input checked="" type="checkbox"/> |

14 **Grado di protezione**

- | | | |
|-------|-------------------------------------|-------------------------------------|
| 15.01 | Restauro e risanamento conservativo | <input type="checkbox"/> |
| 15.02 | Restauro integrativo e propositivo | <input type="checkbox"/> |
| 15.03 | Ristrutturazione parziale | <input type="checkbox"/> |
| 15.04 | Ristrutturazione globale | <input checked="" type="checkbox"/> |
| 15.05 | Adeguamento ambientale | <input type="checkbox"/> |
| 15.06 | Costruzione in sostituzione | <input type="checkbox"/> |
| 15.07 | Integrazione edilizia | <input type="checkbox"/> |
| 15.08 | Demolizione senza ricostruzione | <input type="checkbox"/> |



1) Vista pesa con locale annesso lato NORD

FABBRICATO N° 6

1 Epoca costruzione 2 Dati stereometrici

1.01 Anteriore il 09/67 <input checked="" type="checkbox"/>	2.01 Sup. pavimentata	mq 278,10	2.06 Piani interrati N°	___
1.02 Dal 1967 al 1975 <input type="checkbox"/>	2.02 H in gronda	m _____	2.07 Alloggi	N° ___
1.03 Dal 1975 al 1985 <input type="checkbox"/>	2.03 H media in gronda	m _____	2.08 Abitanti	N° ___
	2.04 Volume	mc _____	2.09 Vani residenza N°	___
	2.05 Piani fuori terra	N° _____	2.10 Vani altro uso N°	___

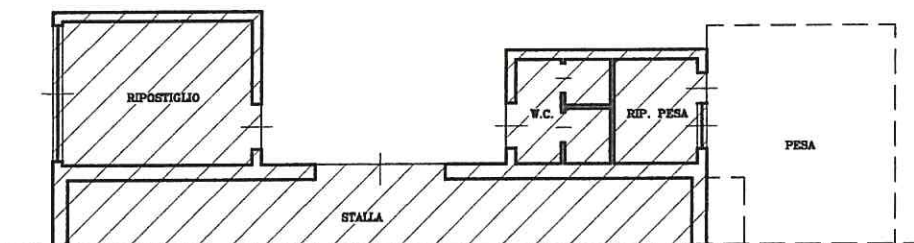
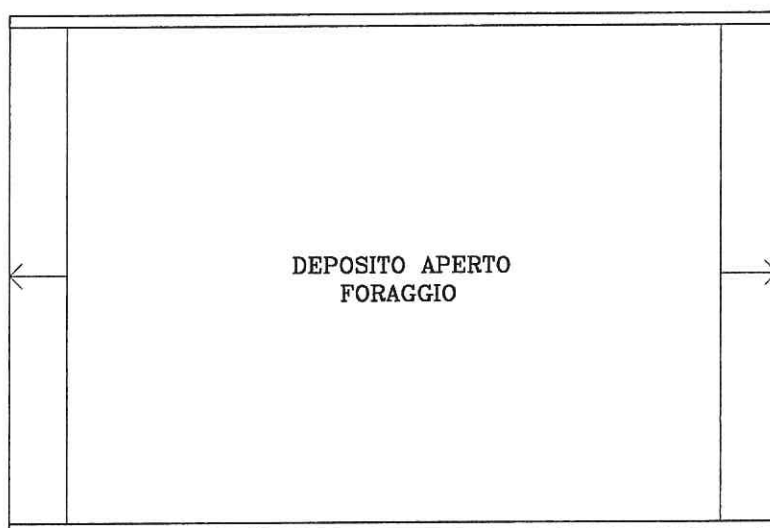

PIANO TERRA

scala 1:200

3 Strutture verticali

	B	M	C
3.01 Legno	<input type="checkbox"/>	<input type="checkbox"/>	<input type="checkbox"/>
3.02 Laterizio	<input type="checkbox"/>	<input type="checkbox"/>	<input type="checkbox"/>
3.03 Sasso	<input type="checkbox"/>	<input type="checkbox"/>	<input type="checkbox"/>
3.04 Ferro	<input type="checkbox"/>	<input type="checkbox"/>	<input type="checkbox"/>
3.05 Forati di cemento	<input type="checkbox"/>	<input type="checkbox"/>	<input type="checkbox"/>
3.06 C.A.	<input type="checkbox"/>	<input type="checkbox"/>	<input type="checkbox"/>
3.07 Altro: _____	<input type="checkbox"/>	<input type="checkbox"/>	<input type="checkbox"/>

B=buono - M=medio - C=carente

4 Strutture orizzontali

	B	M	C
4.01 Ferro	<input type="checkbox"/>	<input type="checkbox"/>	<input type="checkbox"/>
4.02 Laterocemento	<input type="checkbox"/>	<input type="checkbox"/>	<input type="checkbox"/>
4.03 C.A.	<input type="checkbox"/>	<input type="checkbox"/>	<input type="checkbox"/>
4.04 Legno	<input type="checkbox"/>	<input type="checkbox"/>	<input type="checkbox"/>
4.05 Altro: _____	<input type="checkbox"/>	<input type="checkbox"/>	<input type="checkbox"/>

B=buono - M=medio - C=carente

5 Copertura

	B	M	C
5.01 Piana	<input type="checkbox"/>	<input type="checkbox"/>	<input type="checkbox"/>
5.02 1 falda	<input type="checkbox"/>	<input type="checkbox"/>	<input type="checkbox"/>
5.03 2 falde	<input type="checkbox"/>	<input type="checkbox"/>	<input type="checkbox"/>
5.04 Padiglione	<input type="checkbox"/>	<input type="checkbox"/>	<input type="checkbox"/>
5.05 A volta	<input type="checkbox"/>	<input type="checkbox"/>	<input type="checkbox"/>

B=buono - M=medio - C=carente

5.1 Struttura di copertura

	B	M	C
5.1.01 Legno	<input type="checkbox"/>	<input type="checkbox"/>	<input type="checkbox"/>
5.1.02 Laterizio	<input type="checkbox"/>	<input type="checkbox"/>	<input type="checkbox"/>
5.1.03 Laterocemento	<input type="checkbox"/>	<input type="checkbox"/>	<input type="checkbox"/>
5.1.04 Ferro	<input type="checkbox"/>	<input type="checkbox"/>	<input type="checkbox"/>
5.1.05 C.A.	<input type="checkbox"/>	<input type="checkbox"/>	<input type="checkbox"/>

B=buono - M=medio - C=carente

5.2 Manto di copertura

	B	M	C
5.2.01 Laterizio	<input type="checkbox"/>	<input type="checkbox"/>	<input type="checkbox"/>
5.2.02 Lamiera/fibrocem.	<input type="checkbox"/>	<input type="checkbox"/>	<input type="checkbox"/>
5.2.03 Copertina catram.	<input type="checkbox"/>	<input type="checkbox"/>	<input type="checkbox"/>
5.2.04 Altro: _____	<input type="checkbox"/>	<input type="checkbox"/>	<input type="checkbox"/>

B=buono – M=medio – C=carente

6 Tipologia

6.01 Villa/Casa padronale	<input type="checkbox"/>
6.02 Edificio isolato	<input type="checkbox"/>
6.03 Edificio a blocco	<input type="checkbox"/>
6.04 Edificio a schiera	<input type="checkbox"/>
6.05 Edificio in linea	<input type="checkbox"/>
6.06 Stalla/Fienile	<input type="checkbox"/>
6.07 Capannone	<input type="checkbox"/>
6.08 Autorimessa	<input type="checkbox"/>
6.09 Portico/Barchessa	<input type="checkbox"/>
6.10 Tettoia aperta	<input type="checkbox"/>
6.11 Volume tecnico (silos, vasca ecc.)	<input type="checkbox"/>
6.12 Altro: area pavimentata scoperta	<input checked="" type="checkbox"/>

7 Vincoli

7.01 Fascia di rispetto	<input type="checkbox"/>
7.02 Nessun vincolo	<input checked="" type="checkbox"/>

8 Titolo di godimento

8.01 Proprietà	<input checked="" type="checkbox"/>
8.02 Affitto	<input type="checkbox"/>
8.03 Altro: _____	<input type="checkbox"/>

9 Destinazione d'uso

	PT	PP	AP	DP	NO
9.01 Residenza connessa alla conduzione del fondo	<input type="checkbox"/>	<input type="checkbox"/>	<input type="checkbox"/>	<input type="checkbox"/>	<input type="checkbox"/>
9.02 Annesso rustico di azienda attiva	<input type="checkbox"/>	<input type="checkbox"/>	<input type="checkbox"/>	<input type="checkbox"/>	<input type="checkbox"/>
9.03 Annesso di servizio all'abitazione o all'azienda	<input checked="" type="checkbox"/>	<input type="checkbox"/>	<input type="checkbox"/>	<input type="checkbox"/>	<input type="checkbox"/>
9.04 Residenza non connessa all'azienda	<input type="checkbox"/>	<input type="checkbox"/>	<input type="checkbox"/>	<input type="checkbox"/>	<input type="checkbox"/>
9.05 Annesso di servizio alla stessa	<input type="checkbox"/>	<input type="checkbox"/>	<input type="checkbox"/>	<input type="checkbox"/>	<input type="checkbox"/>
9.06 Altro: _____	<input type="checkbox"/>	<input type="checkbox"/>	<input type="checkbox"/>	<input type="checkbox"/>	<input type="checkbox"/>

PT=piano terra – PP=piano primo – AP= altro piano
DP=destinazione principale – NO=non occupato

10 Funzionalità alla zona agricola

10.01 Elementi di azienda attiva	<input type="checkbox"/>
10.02 Elementi non più funzionali all'azienda	<input checked="" type="checkbox"/>
10.03 In parziale disuso	<input type="checkbox"/>
10.04 Non utilizzato da _____ anni	<input type="checkbox"/>
10.05 In difformità con la ruralità della zona:	<input type="checkbox"/>
10.05.01 Compatibile	<input type="checkbox"/>
10.05.02 Incompatibile	<input type="checkbox"/>

11 Coerenza architettonica con l'impianto naturale

12.01 Elemento di nucleo originario	<input checked="" type="checkbox"/>
12.02 Alterato pesantemente	<input type="checkbox"/>
12.03 Alterato mediamente	<input type="checkbox"/>
12.04 Leggibile	<input type="checkbox"/>
12.05 Non coerente	<input type="checkbox"/>
12.06 Interventi epoche	<input type="checkbox"/>

12 Caratteristiche architettoniche

13.01 Globale dell'edificio	<input type="checkbox"/>
13.02 Globale degli esterni	<input type="checkbox"/>
13.03 Globale degli interni	<input type="checkbox"/>
13.04 Elementi isolati	<input type="checkbox"/>
13.05 Nessuno	<input checked="" type="checkbox"/>

13 Dotazione di servizi

- 14.01 Energia elettrica
- 14.02 Gas
- 14.03 Riscaldamento
- 14.04 Acqua
- 14.05 Fognatura
- 14.06 Latrina interna
- 14.07 Bagno interno

14 Grado di protezione

- 15.01 Restauro e risanamento conservativo
- 15.02 Restauro integrativo e propositivo
- 15.03 Ristrutturazione parziale
- 15.04 Ristrutturazione globale
- 15.05 Adeguamento ambientale
- 15.06 Costruzione in sostituzione
- 15.07 Integrazione edilizia
- 15.08 Demolizione senza ricostruzione



1) Vista manufatto da SUD-OVEST

FABBRICATO N° 7

1 Epoca costruzione 2 Dati stereometrici

1.01 Anteriore il 09/67 <input checked="" type="checkbox"/>	2.01 Superficie coperta	mq	23,10	2.06 Piani interrati	N° 0
1.02 Dal 1967 al 1975 <input type="checkbox"/>	2.02 H in gronda	m	14,40	2.07 Alloggi	N° 0
1.03 Dal 1975 al 1985 <input type="checkbox"/>	2.03 H media in gronda	m	-----	2.08 Abitanti	N° 0
	2.04 Volume	mc	360,35	2.09 Vani residenza	N° 0
	2.05 Piani fuori terra	N°	1	2.10 Vani altro uso	N° 1

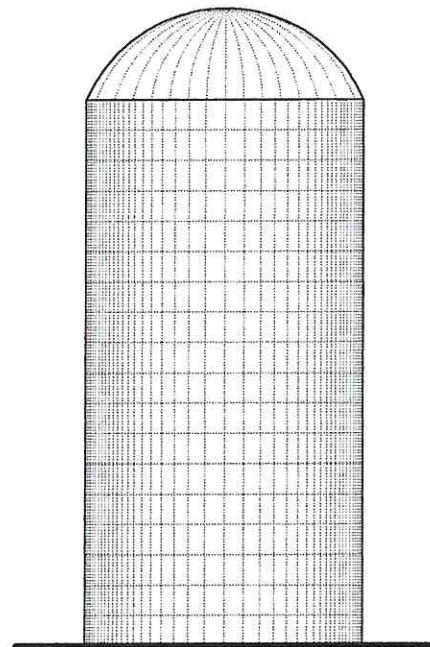
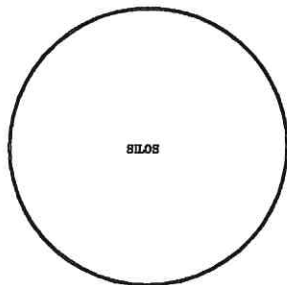

PROSPETTO scala 1:200

CORTE PRIVATA

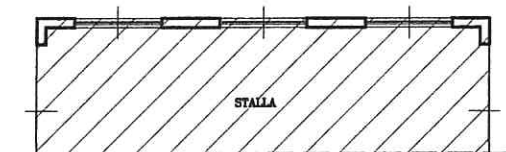

PIANO TERRA scala 1:200

3 Strutture verticali

	B	M	C
3.01 Legno	<input type="checkbox"/>	<input type="checkbox"/>	<input type="checkbox"/>
3.02 Laterizio	<input type="checkbox"/>	<input type="checkbox"/>	<input type="checkbox"/>
3.03 Sasso	<input type="checkbox"/>	<input type="checkbox"/>	<input type="checkbox"/>
3.04 Ferro	<input checked="" type="checkbox"/>	<input type="checkbox"/>	<input type="checkbox"/>
3.05 Forati di cemento	<input type="checkbox"/>	<input type="checkbox"/>	<input type="checkbox"/>
3.06 C.A.	<input type="checkbox"/>	<input type="checkbox"/>	<input type="checkbox"/>
3.07 Altro: _____	<input type="checkbox"/>	<input type="checkbox"/>	<input type="checkbox"/>

B=buono - M=medio - C=carente

4 Strutture orizzontali

	B	M	C
4.01 Ferro	<input type="checkbox"/>	<input type="checkbox"/>	<input type="checkbox"/>
4.02 Laterocemento	<input type="checkbox"/>	<input type="checkbox"/>	<input type="checkbox"/>
4.03 C.A.	<input type="checkbox"/>	<input type="checkbox"/>	<input type="checkbox"/>
4.04 Legno	<input type="checkbox"/>	<input type="checkbox"/>	<input type="checkbox"/>
4.05 Altro: _____	<input type="checkbox"/>	<input type="checkbox"/>	<input type="checkbox"/>

B=buono - M=medio - C=carente

5 Copertura

	B	M	C
5.01 Piana	<input type="checkbox"/>	<input type="checkbox"/>	<input type="checkbox"/>
5.02 1 falda	<input type="checkbox"/>	<input type="checkbox"/>	<input type="checkbox"/>
5.03 2 falde	<input type="checkbox"/>	<input type="checkbox"/>	<input type="checkbox"/>
5.04 Padiglione	<input type="checkbox"/>	<input type="checkbox"/>	<input type="checkbox"/>
5.05 A volta	<input checked="" type="checkbox"/>	<input type="checkbox"/>	<input type="checkbox"/>

B=buono - M=medio - C=carente

5.1 Struttura di copertura

	B	M	C
5.1.01 Legno	<input type="checkbox"/>	<input type="checkbox"/>	<input type="checkbox"/>
5.1.02 Laterizio	<input type="checkbox"/>	<input type="checkbox"/>	<input type="checkbox"/>
5.1.03 Laterocemento	<input type="checkbox"/>	<input type="checkbox"/>	<input type="checkbox"/>
5.1.04 Ferro	<input checked="" type="checkbox"/>	<input type="checkbox"/>	<input type="checkbox"/>
5.1.05 C.A.	<input type="checkbox"/>	<input type="checkbox"/>	<input type="checkbox"/>

B=buono - M=medio - C=carente

5.2 Manto di copertura

	B	M	C
5.2.01 Laterizio	<input type="checkbox"/>	<input type="checkbox"/>	<input type="checkbox"/>
5.2.02 Lamiera/fibrocem.	<input type="checkbox"/>	<input type="checkbox"/>	<input type="checkbox"/>
5.2.03 Copertina catram.	<input type="checkbox"/>	<input type="checkbox"/>	<input type="checkbox"/>
5.2.04 Altro: ferro	<input checked="" type="checkbox"/>	<input type="checkbox"/>	<input type="checkbox"/>

B=buono – M=medio – C=carente

6 Tipologia

6.01 Villa/Casa padronale	<input type="checkbox"/>
6.02 Edificio isolato	<input type="checkbox"/>
6.03 Edificio a blocco	<input type="checkbox"/>
6.04 Edificio a schiera	<input type="checkbox"/>
6.05 Edificio in linea	<input type="checkbox"/>
6.06 Stalla/Fienile	<input type="checkbox"/>
6.07 Capannone	<input type="checkbox"/>
6.08 Autorimessa	<input type="checkbox"/>
6.09 Portico/Barchessa	<input type="checkbox"/>
6.10 Tettoia aperta	<input type="checkbox"/>
6.11 Volume tecnico (silos, vasca ecc.)	<input checked="" type="checkbox"/>
6.12 Altro: _____	<input type="checkbox"/>

7 Vincoli

7.01 Fascia di rispetto	<input type="checkbox"/>
7.02 Nessun vincolo	<input checked="" type="checkbox"/>

8 Titolo di godimento

8.01 Proprietà	<input checked="" type="checkbox"/>
8.02 Affitto	<input type="checkbox"/>
8.03 Altro: _____	<input type="checkbox"/>

9 Destinazione d'uso

	PT	PP	AP	DP	NO
9.01 Residenza connessa alla conduzione del fondo	<input type="checkbox"/>	<input type="checkbox"/>	<input type="checkbox"/>	<input type="checkbox"/>	<input type="checkbox"/>
9.02 Annesso rustico di azienda attiva	<input type="checkbox"/>	<input type="checkbox"/>	<input type="checkbox"/>	<input type="checkbox"/>	<input type="checkbox"/>
9.03 Annesso di servizio all'abitazione o all'azienda	<input checked="" type="checkbox"/>	<input type="checkbox"/>	<input type="checkbox"/>	<input type="checkbox"/>	<input type="checkbox"/>
9.04 Residenza non connessa all'azienda	<input type="checkbox"/>	<input type="checkbox"/>	<input type="checkbox"/>	<input type="checkbox"/>	<input type="checkbox"/>
9.05 Annesso di servizio alla stessa	<input type="checkbox"/>	<input type="checkbox"/>	<input type="checkbox"/>	<input type="checkbox"/>	<input type="checkbox"/>
9.06 Altro: _____	<input type="checkbox"/>	<input type="checkbox"/>	<input type="checkbox"/>	<input type="checkbox"/>	<input type="checkbox"/>

PT=piano terra – PP=piano primo – AP= altro piano
DP=destinazione principale – NO=non occupato

10 Funzionalità alla zona agricola

10.01 Elementi di azienda attiva	<input checked="" type="checkbox"/>
10.02 Elementi non più funzionali all'azienda	<input type="checkbox"/>
10.03 In parziale disuso	<input type="checkbox"/>
10.04 Non utilizzato da _____ anni	<input type="checkbox"/>
10.05 In difformità con la ruralità della zona:	
10.05.01 Compatibile	<input type="checkbox"/>
10.05.02 Incompatibile	<input type="checkbox"/>

11 Coerenza architettonica con l'impianto naturale

12.01 Elemento di nucleo originario	<input checked="" type="checkbox"/>
12.02 Alterato pesantemente	<input type="checkbox"/>
12.03 Alterato mediamente	<input type="checkbox"/>
12.04 Leggibile	<input type="checkbox"/>
12.05 Non coerente	<input type="checkbox"/>
12.06 Interventi epoche	<input type="checkbox"/>

12 Caratteristiche architettoniche

13.01 Globale dell'edificio	<input type="checkbox"/>
13.02 Globale degli esterni	<input type="checkbox"/>
13.03 Globale degli interni	<input type="checkbox"/>
13.04 Elementi isolati	<input type="checkbox"/>
13.05 Nessuno	<input checked="" type="checkbox"/>

13 Dotazione di servizi

- 14.01 Energia elettrica
- 14.02 Gas
- 14.03 Riscaldamento
- 14.04 Acqua
- 14.05 Fognatura
- 14.06 Latrina interna
- 14.07 Bagno interno

14 Grado di protezione

- 15.01 Restauro e risanamento conservativo
- 15.02 Restauro integrativo e propositivo
- 15.03 Ristrutturazione parziale
- 15.04 Ristrutturazione globale
- 15.05 Adeguamento ambientale
- 15.06 Costruzione in sostituzione
- 15.07 Integrazione edilizia
- 15.08 Demolizione senza ricostruzione

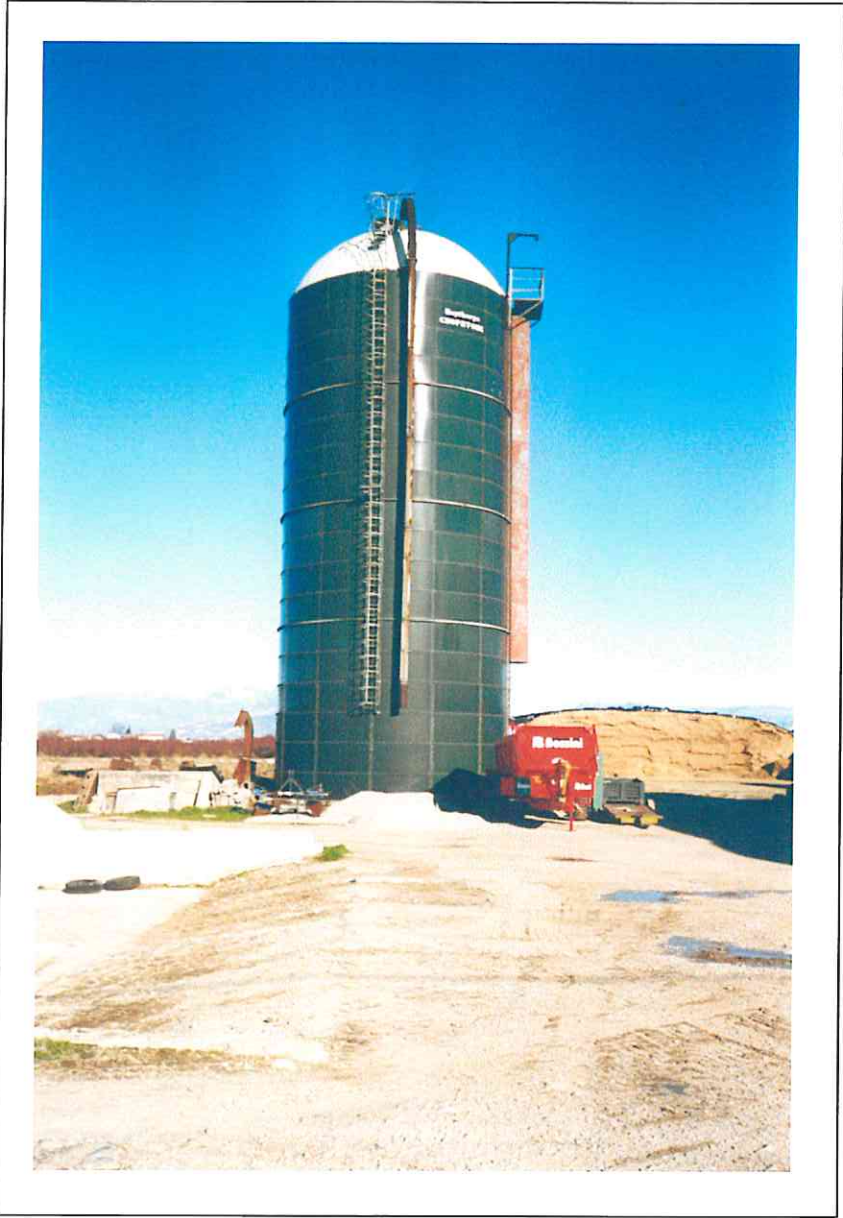

1) Vista silos lato SUD

FABBRICATO N° 8

1 Epoca costruzione 2 Dati stereometrici

1.01 Anteriore il 09/67	<input type="checkbox"/>	2.01 Superficie coperta	mq	331,45	2.06 Piani interrati	N°	0
1.02 Dal 1967 al 1975	<input checked="" type="checkbox"/>	2.02 H in gronda	m	3,70	2.07 Alloggi	N°	0
1.03 Dal 1975 al 1985	<input type="checkbox"/>	2.03 H media in gronda	m	-----	2.08 Abitanti	N°	0
		2.04 Volume	mc	1023,94	2.09 Vani residenza	N°	0
		2.05 Piani fuori terra	N°	1	2.10 Vani altro uso	N°	1

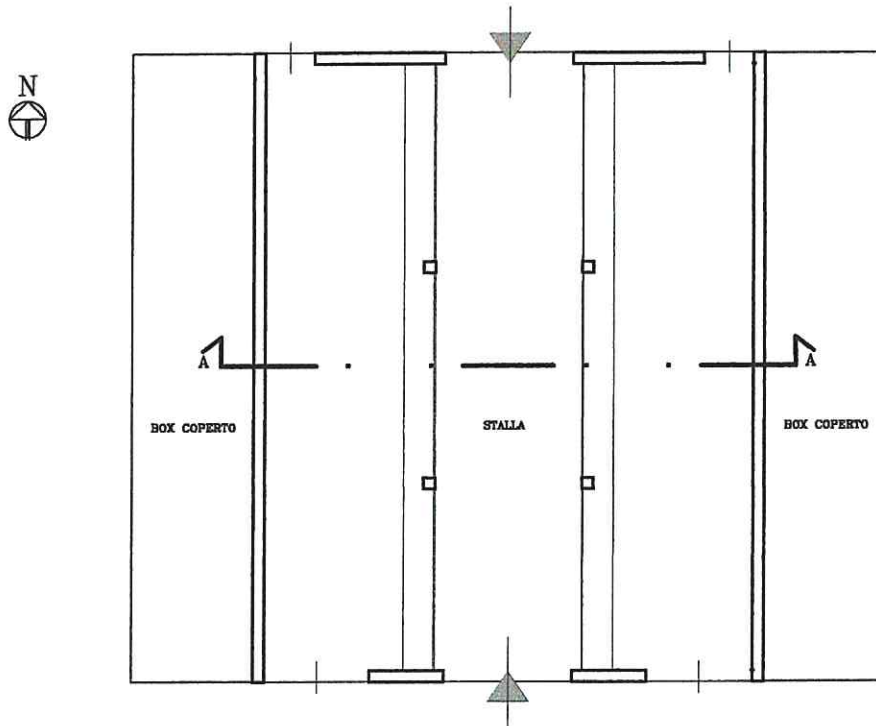

PIANO TERRA scala 1:200

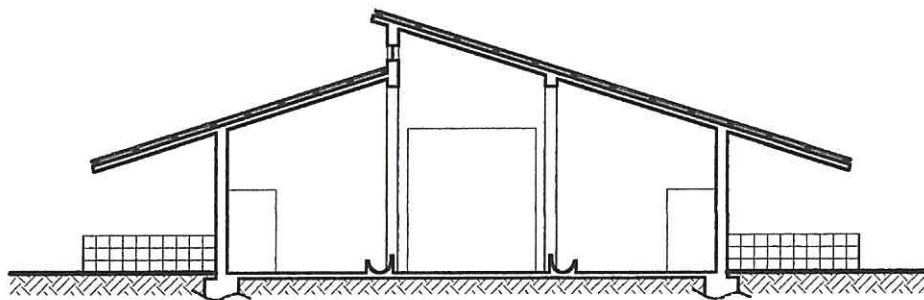

SEZIONE A-A scala 1:200

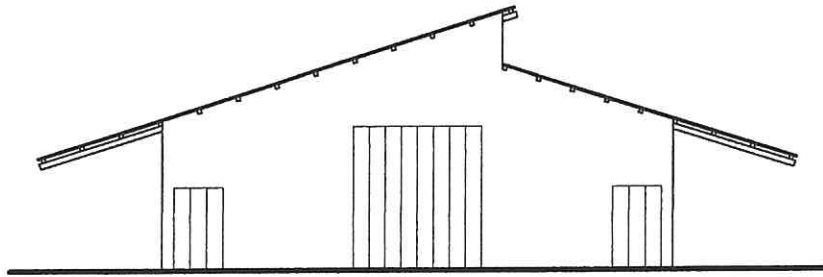

PROSPETTO NORD scala 1:200

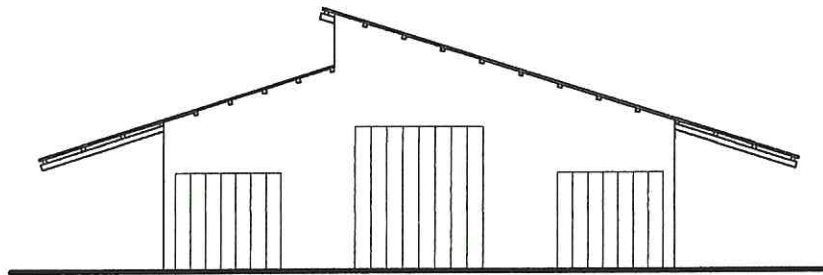

PROSPETTO SUD scala 1:200

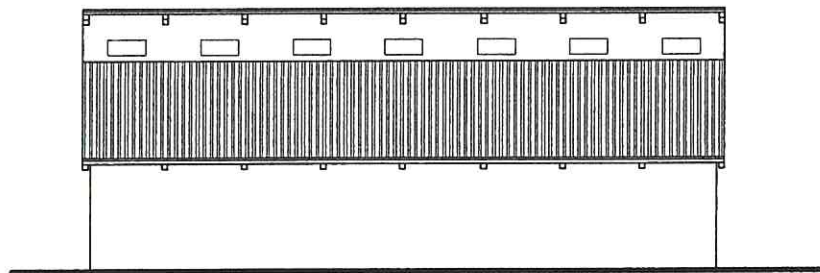

PROSPETTO OVEST scala 1:200

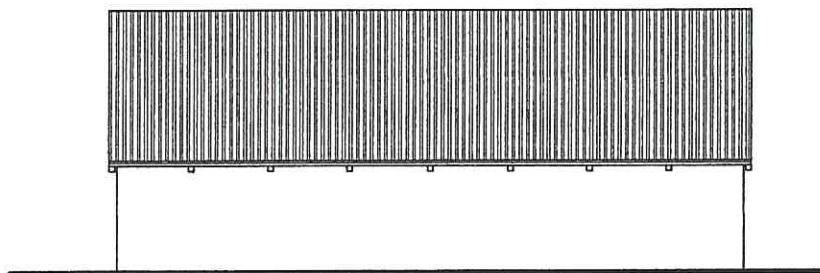

PROSPETTO EST scala 1:200

3 Strutture verticali

	B	M	C
3.01 Legno	<input type="checkbox"/>	<input type="checkbox"/>	<input type="checkbox"/>
3.02 Laterizio	<input checked="" type="checkbox"/>	<input type="checkbox"/>	<input type="checkbox"/>
3.03 Sasso	<input type="checkbox"/>	<input type="checkbox"/>	<input type="checkbox"/>
3.04 Ferro	<input type="checkbox"/>	<input type="checkbox"/>	<input type="checkbox"/>
3.05 Forati di cemento	<input type="checkbox"/>	<input type="checkbox"/>	<input type="checkbox"/>
3.06 C.A.	<input type="checkbox"/>	<input type="checkbox"/>	<input type="checkbox"/>
3.07 Altro: _____	<input type="checkbox"/>	<input type="checkbox"/>	<input type="checkbox"/>

B=buono – M=medio – C=carente

4 Strutture orizzontali

	B	M	C
4.01 Ferro	<input type="checkbox"/>	<input type="checkbox"/>	<input type="checkbox"/>
4.02 Laterocemento	<input type="checkbox"/>	<input type="checkbox"/>	<input type="checkbox"/>
4.03 C.A.	<input type="checkbox"/>	<input type="checkbox"/>	<input type="checkbox"/>
4.04 Legno	<input type="checkbox"/>	<input type="checkbox"/>	<input type="checkbox"/>
4.05 Altro: _____	<input type="checkbox"/>	<input type="checkbox"/>	<input type="checkbox"/>

B=buono – M=medio – C=carente

5 Copertura

	B	M	C
5.01 Piana	<input type="checkbox"/>	<input type="checkbox"/>	<input type="checkbox"/>
5.02 1 falda	<input type="checkbox"/>	<input type="checkbox"/>	<input type="checkbox"/>
5.03 2 falde	<input type="checkbox"/>	<input checked="" type="checkbox"/>	<input type="checkbox"/>
5.04 Padiglione	<input type="checkbox"/>	<input type="checkbox"/>	<input type="checkbox"/>
5.05 A volta	<input type="checkbox"/>	<input type="checkbox"/>	<input type="checkbox"/>

B=buono – M=medio – C=carente

5.1 Struttura di copertura

	B	M	C
5.1.01 Legno	<input type="checkbox"/>	<input type="checkbox"/>	<input type="checkbox"/>
5.1.02 Laterizio	<input type="checkbox"/>	<input type="checkbox"/>	<input type="checkbox"/>
5.1.03 Laterocemento	<input type="checkbox"/>	<input type="checkbox"/>	<input type="checkbox"/>
5.1.04 Ferro	<input type="checkbox"/>	<input checked="" type="checkbox"/>	<input type="checkbox"/>
5.1.05 C.A.	<input type="checkbox"/>	<input type="checkbox"/>	<input type="checkbox"/>

B=buono – M=medio – C=carente

5.2 Manto di copertura

	B	M	C
5.2.01 Laterizio	<input type="checkbox"/>	<input type="checkbox"/>	<input type="checkbox"/>
5.2.02 Lamiera/fibrocem.	<input type="checkbox"/>	<input checked="" type="checkbox"/>	<input type="checkbox"/>
5.2.03 Copertina catram.	<input type="checkbox"/>	<input type="checkbox"/>	<input type="checkbox"/>
5.2.04 Altro: _____	<input type="checkbox"/>	<input type="checkbox"/>	<input type="checkbox"/>

B=buono – M=medio – C=carente

6 Tipologia

6.01 Villa/Casa padronale	<input type="checkbox"/>
6.02 Edificio isolato	<input type="checkbox"/>
6.03 Edificio a blocco	<input type="checkbox"/>
6.04 Edificio a schiera	<input type="checkbox"/>
6.05 Edificio in linea	<input type="checkbox"/>
6.06 Stalla/Fienile	<input checked="" type="checkbox"/>
6.07 Capannone	<input type="checkbox"/>
6.08 Autorimessa	<input type="checkbox"/>
6.09 Portico/Barchessa	<input type="checkbox"/>
6.10 Tettoia aperta	<input type="checkbox"/>
6.11 Volume tecnico (silos, vasca ecc.)	<input type="checkbox"/>
6.12 Altro: _____	<input type="checkbox"/>

7 Vincoli

7.01 Fascia di rispetto	<input type="checkbox"/>
7.02 Nessun vincolo	<input checked="" type="checkbox"/>

8 Titolo di godimento

8.01 Proprietà	<input checked="" type="checkbox"/>
8.02 Affitto	<input type="checkbox"/>
8.03 Altro: _____	<input type="checkbox"/>

9 Destinazione d'uso

	PT	PP	AP	DP	NO
9.01 Residenza connessa alla conduzione del fondo	<input type="checkbox"/>	<input type="checkbox"/>	<input type="checkbox"/>	<input type="checkbox"/>	<input type="checkbox"/>
9.02 Annesso rustico di azienda attiva	<input checked="" type="checkbox"/>	<input type="checkbox"/>	<input type="checkbox"/>	<input type="checkbox"/>	<input type="checkbox"/>
9.03 Annesso di servizio all'abitazione o all'azienda	<input type="checkbox"/>	<input type="checkbox"/>	<input type="checkbox"/>	<input type="checkbox"/>	<input type="checkbox"/>
9.04 Residenza non connessa all'azienda	<input type="checkbox"/>	<input type="checkbox"/>	<input type="checkbox"/>	<input type="checkbox"/>	<input type="checkbox"/>
9.05 Annesso di servizio alla stessa	<input type="checkbox"/>	<input type="checkbox"/>	<input type="checkbox"/>	<input type="checkbox"/>	<input type="checkbox"/>
9.06 Altro: _____	<input type="checkbox"/>	<input type="checkbox"/>	<input type="checkbox"/>	<input type="checkbox"/>	<input type="checkbox"/>

PT=piano terra – PP=piano primo – AP= altro piano
DP=destinazione principale – NO=non occupato

10 Funzionalità alla zona agricola

10.01 Elementi di azienda attiva	<input checked="" type="checkbox"/>
10.02 Elementi non più funzionali all'azienda	<input type="checkbox"/>
10.03 In parziale disuso	<input type="checkbox"/>
10.04 Non utilizzato da _____ anni	<input type="checkbox"/>
10.05 In difformità con la ruralità della zona:	<input type="checkbox"/>
10.05.01 Compatibile	<input type="checkbox"/>
10.05.02 Incompatibile	<input type="checkbox"/>

11 Coerenza architettonica con l'impianto naturale

12.01 Elemento di nucleo originario	<input checked="" type="checkbox"/>
12.02 Alterato pesantemente	<input type="checkbox"/>
12.03 Alterato mediamente	<input type="checkbox"/>
12.04 Leggibile	<input type="checkbox"/>
12.05 Non coerente	<input type="checkbox"/>
12.06 Interventi epoche	<input type="checkbox"/>

12 Caratteristiche architettoniche

13.01 Globale dell'edificio	<input type="checkbox"/>
13.02 Globale degli esterni	<input type="checkbox"/>
13.03 Globale degli interni	<input type="checkbox"/>
13.04 Elementi isolati	<input type="checkbox"/>
13.05 Nessuno	<input checked="" type="checkbox"/>

13 **Dotazione di servizi**

- 14.01 Energia elettrica
- 14.02 Gas
- 14.03 Riscaldamento
- 14.04 Acqua
- 14.05 Fognatura
- 14.06 Latrina interna
- 14.07 Bagno interno

14 **Grado di protezione**

- 15.01 Restauro e risanamento conservativo
- 15.02 Restauro integrativo e propositivo
- 15.03 Ristrutturazione parziale
- 15.04 Ristrutturazione globale
- 15.05 Adeguamento ambientale
- 15.06 Costruzione in sostituzione
- 15.07 Integrazione edilizia
- 15.08 Demolizione senza ricostruzione



1) Vista stalla lato SUD

FABBRICATO N° 9

1 Epoca costruzione 2 Dati stereometrici

1.01 Anteriore il 09/67	<input type="checkbox"/>	2.01 Superficie coperta	mq	_____	2.06 Piani interrati	N° 0
1.02 Dal 1967 al 1975	<input type="checkbox"/>	2.01a Sup. pavimentata	mq	1240,00	2.07 Alloggi	N° 0
1.03 Dal 1975 al 1985	<input checked="" type="checkbox"/>	2.02 H in gronda	m	3,00	2.08 Abitanti	N° 0
		2.03 H media in gronda	m	_____	2.09 Vani residenza	N° 0
		2.04 Volume	mc	_____	2.10 Vani altro uso	N° 1
		2.05 Piani fuori terra	N°	0		

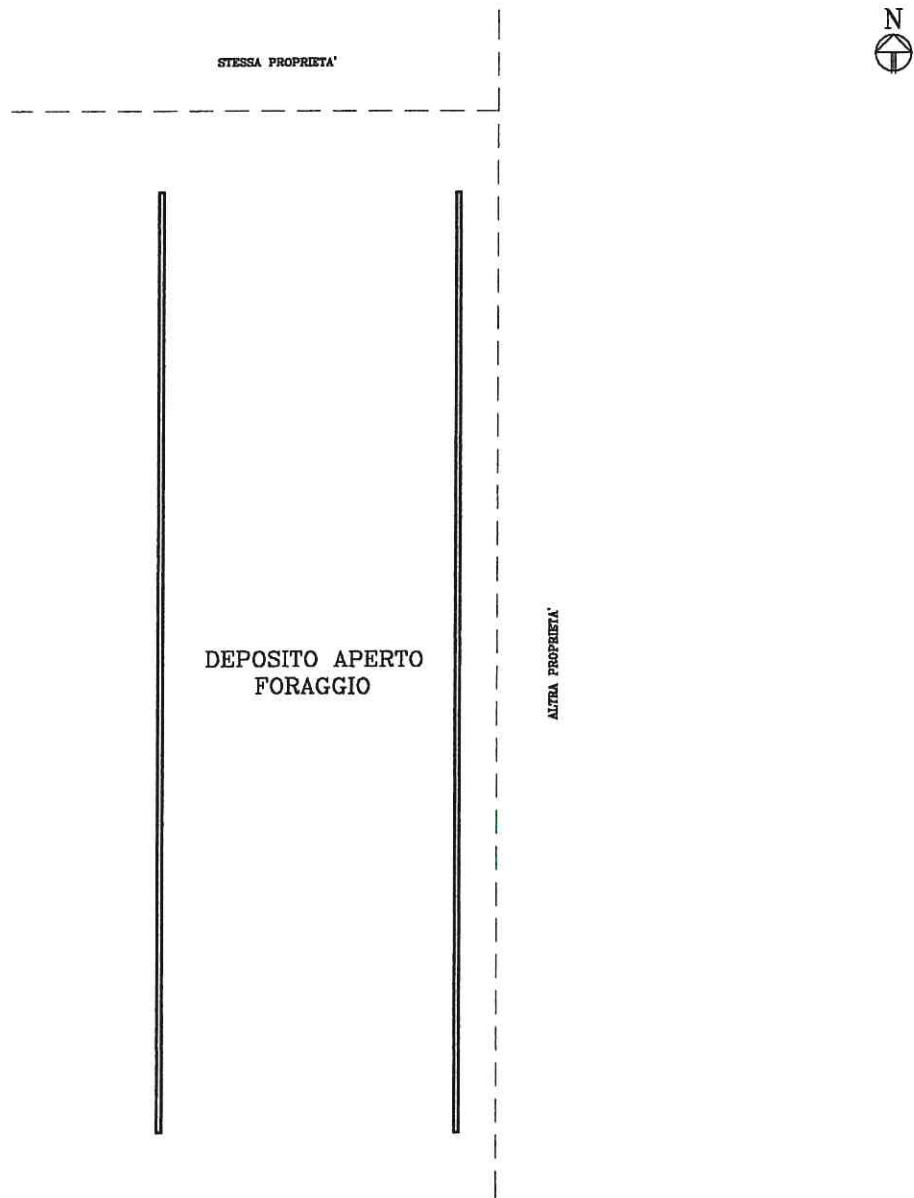

PIANO TERRA

scala 1:500

3 **Strutture verticali**

	B	M	C
3.01 Legno	<input type="checkbox"/>	<input type="checkbox"/>	<input type="checkbox"/>
3.02 Laterizio	<input type="checkbox"/>	<input type="checkbox"/>	<input type="checkbox"/>
3.03 Sasso	<input type="checkbox"/>	<input type="checkbox"/>	<input type="checkbox"/>
3.04 Ferro	<input type="checkbox"/>	<input type="checkbox"/>	<input type="checkbox"/>
3.05 Forati di cemento	<input type="checkbox"/>	<input type="checkbox"/>	<input type="checkbox"/>
3.06 C.A.	<input checked="" type="checkbox"/>	<input type="checkbox"/>	<input type="checkbox"/>
3.07 Altro: _____	<input type="checkbox"/>	<input type="checkbox"/>	<input type="checkbox"/>

B=buono – M=medio – C=carente

4 **Strutture orizzontali**

	B	M	C
4.01 Ferro	<input type="checkbox"/>	<input type="checkbox"/>	<input type="checkbox"/>
4.02 Laterocemento	<input type="checkbox"/>	<input type="checkbox"/>	<input type="checkbox"/>
4.03 C.A.	<input type="checkbox"/>	<input type="checkbox"/>	<input type="checkbox"/>
4.04 Legno	<input type="checkbox"/>	<input type="checkbox"/>	<input type="checkbox"/>
4.05 Altro: _____	<input type="checkbox"/>	<input type="checkbox"/>	<input type="checkbox"/>

B=buono – M=medio – C=carente

5 **Copertura**

	B	M	C
5.01 Piana	<input type="checkbox"/>	<input type="checkbox"/>	<input type="checkbox"/>
5.02 1 falda	<input type="checkbox"/>	<input type="checkbox"/>	<input type="checkbox"/>
5.03 2 falde	<input type="checkbox"/>	<input type="checkbox"/>	<input type="checkbox"/>
5.04 Padiglione	<input type="checkbox"/>	<input type="checkbox"/>	<input type="checkbox"/>
5.05 A volta	<input type="checkbox"/>	<input type="checkbox"/>	<input type="checkbox"/>

B=buono – M=medio – C=carente

5.1 **Struttura di copertura**

	B	M	C
5.1.01 Legno	<input type="checkbox"/>	<input type="checkbox"/>	<input type="checkbox"/>
5.1.02 Laterizio	<input type="checkbox"/>	<input type="checkbox"/>	<input type="checkbox"/>
5.1.03 Laterocemento	<input type="checkbox"/>	<input type="checkbox"/>	<input type="checkbox"/>
5.1.04 Ferro	<input type="checkbox"/>	<input type="checkbox"/>	<input type="checkbox"/>
5.1.05 C.A.	<input type="checkbox"/>	<input type="checkbox"/>	<input type="checkbox"/>

B=buono – M=medio – C=carente

5.2 Manto di copertura

- | | B | M | C |
|--------------------------|--------------------------|--------------------------|--------------------------|
| 5.2.01 Laterizio | <input type="checkbox"/> | <input type="checkbox"/> | <input type="checkbox"/> |
| 5.2.02 Lamiera/fibrocem. | <input type="checkbox"/> | <input type="checkbox"/> | <input type="checkbox"/> |
| 5.2.03 Copertina catram. | <input type="checkbox"/> | <input type="checkbox"/> | <input type="checkbox"/> |
| 5.2.04 Altro: _____ | <input type="checkbox"/> | <input type="checkbox"/> | <input type="checkbox"/> |

B=buono – M=medio – C=carente

6 Tipologia

- | | |
|---|-------------------------------------|
| 6.01 Villa/Casa padronale | <input type="checkbox"/> |
| 6.02 Edificio isolato | <input type="checkbox"/> |
| 6.03 Edificio a blocco | <input type="checkbox"/> |
| 6.04 Edificio a schiera | <input type="checkbox"/> |
| 6.05 Edificio in linea | <input type="checkbox"/> |
| 6.06 Stalla/Fienile | <input type="checkbox"/> |
| 6.07 Capannone | <input type="checkbox"/> |
| 6.08 Autorimessa | <input type="checkbox"/> |
| 6.09 Portico/Barchessa | <input type="checkbox"/> |
| 6.10 Tettoia aperta | <input type="checkbox"/> |
| 6.11 Volume tecnico (silos, vasca ecc.) | <input checked="" type="checkbox"/> |
| 6.12 Altro: _____ | <input type="checkbox"/> |

7 Vincoli

- | | |
|-------------------------|-------------------------------------|
| 7.01 Fascia di rispetto | <input type="checkbox"/> |
| 7.02 Nessun vincolo | <input checked="" type="checkbox"/> |

8 Titolo di godimento

- | | |
|-------------------|-------------------------------------|
| 8.01 Proprietà | <input checked="" type="checkbox"/> |
| 8.02 Affitto | <input type="checkbox"/> |
| 8.03 Altro: _____ | <input type="checkbox"/> |

9 Destinazione d'uso

	PT	PP	AP	DP	NO
9.01 Residenza connessa alla conduzione del fondo	<input type="checkbox"/>	<input type="checkbox"/>	<input type="checkbox"/>	<input type="checkbox"/>	<input type="checkbox"/>
9.02 Annesso rustico di azienda attiva	<input type="checkbox"/>	<input type="checkbox"/>	<input type="checkbox"/>	<input type="checkbox"/>	<input type="checkbox"/>
9.03 Annesso di servizio all'abitazione o all'azienda	<input checked="" type="checkbox"/>	<input type="checkbox"/>	<input type="checkbox"/>	<input type="checkbox"/>	<input type="checkbox"/>
9.04 Residenza non connessa all'azienda	<input type="checkbox"/>	<input type="checkbox"/>	<input type="checkbox"/>	<input type="checkbox"/>	<input type="checkbox"/>
9.05 Annesso di servizio alla stessa	<input type="checkbox"/>	<input type="checkbox"/>	<input type="checkbox"/>	<input type="checkbox"/>	<input type="checkbox"/>
9.06 Altro: _____	<input type="checkbox"/>	<input type="checkbox"/>	<input type="checkbox"/>	<input type="checkbox"/>	<input type="checkbox"/>

PT=piano terra – PP=piano primo – AP= altro piano
DP=destinazione principale – NO=non occupato

10 Funzionalità alla zona agricola

10.01 Elementi di azienda attiva	<input checked="" type="checkbox"/>
10.02 Elementi non più funzionali all'azienda	<input type="checkbox"/>
10.03 In parziale disuso	<input type="checkbox"/>
10.04 Non utilizzato da _____ anni	<input type="checkbox"/>
10.05 In difformità con la ruralità della zona:	<input type="checkbox"/>
10.05.01 Compatibile	<input type="checkbox"/>
10.05.02 Incompatibile	<input type="checkbox"/>

11 Coerenza architettonica con l'impianto naturale

12.01 Elemento di nucleo originario	<input checked="" type="checkbox"/>
12.02 Alterato pesantemente	<input type="checkbox"/>
12.03 Alterato mediamente	<input type="checkbox"/>
12.04 Leggibile	<input type="checkbox"/>
12.05 Non coerente	<input type="checkbox"/>
12.06 Interventi epoche	<input type="checkbox"/>

12 Caratteristiche architettoniche

13.01 Globale dell'edificio	<input type="checkbox"/>
13.02 Globale degli esterni	<input type="checkbox"/>
13.03 Globale degli interni	<input type="checkbox"/>
13.04 Elementi isolati	<input type="checkbox"/>
13.05 Nessuno	<input checked="" type="checkbox"/>

13 Dotazione di servizi

- 14.01 Energia elettrica
- 14.02 Gas
- 14.03 Riscaldamento
- 14.04 Acqua
- 14.05 Fognatura
- 14.06 Latrina interna
- 14.07 Bagno interno

14 Grado di protezione

- 15.01 Restauro e risanamento conservativo
- 15.02 Restauro integrativo e propositivo
- 15.03 Ristrutturazione parziale
- 15.04 Ristrutturazione globale
- 15.05 Adeguamento ambientale
- 15.06 Costruzione in sostituzione
- 15.07 Integrazione edilizia
- 15.08 Demolizione senza ricostruzione



1) Vista vasca trinciato fuori terra lato SUD - OVEST

FABBRICATO N° 10

1 Epoca costruzione 2 Dati stereometrici

1.01 Anteriore il 09/67 <input type="checkbox"/>	2.01 Superficie coperta mq 339,36	2.06 Piani interrati N° 0
1.02 Dal 1967 al 1975 <input checked="" type="checkbox"/>	2.02 H in gronda m 5,00	2.07 Alloggi N° 0
1.03 Dal 1975 al 1985 <input type="checkbox"/>	2.03 H media in gronda m _____	2.08 Abitanti N° 0
	2.04 Volume mc 2188,87	2.09 Vani residenza N° 0
	2.05 Piani fuori terra N° 1	2.10 Vani altro uso N° 1

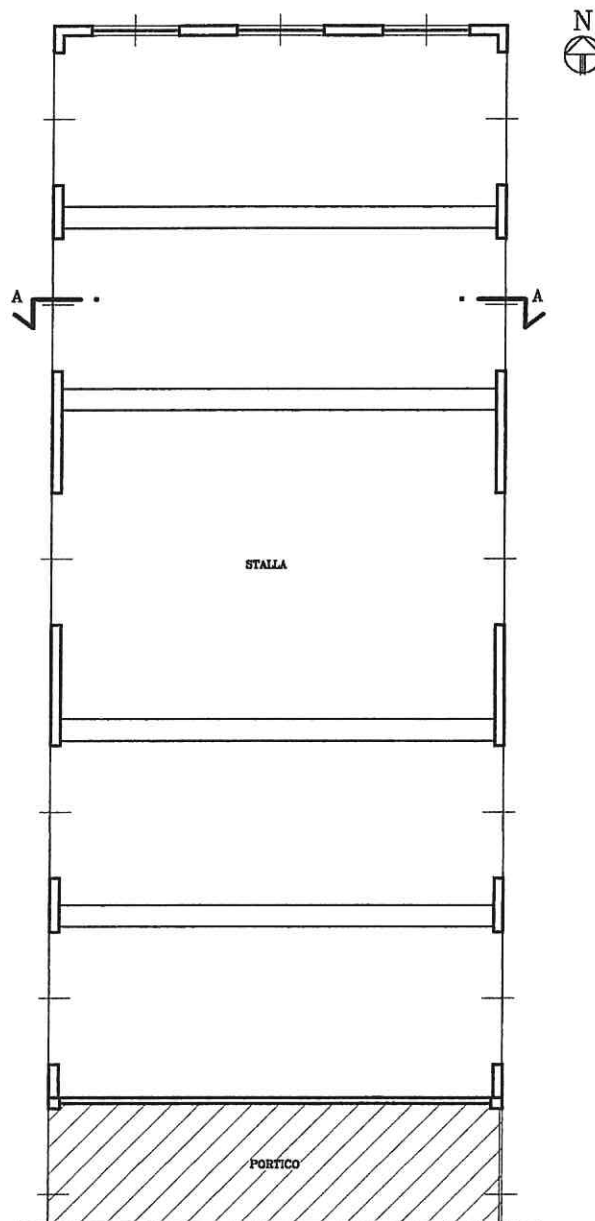

PIANO TERRA

scala 1:200

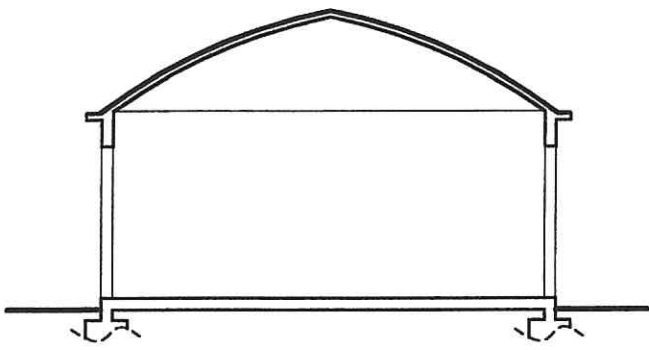

SEZIONE A-A

scala 1:200

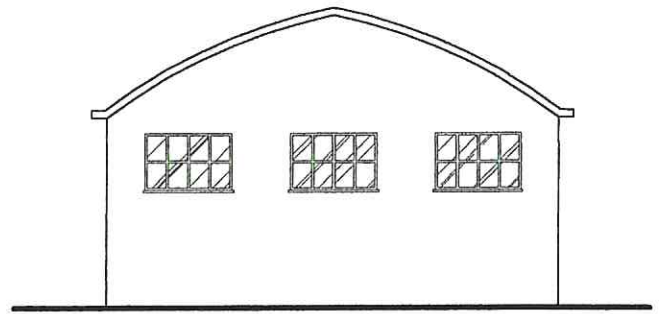

PROSPETTO NORD

scala 1:200

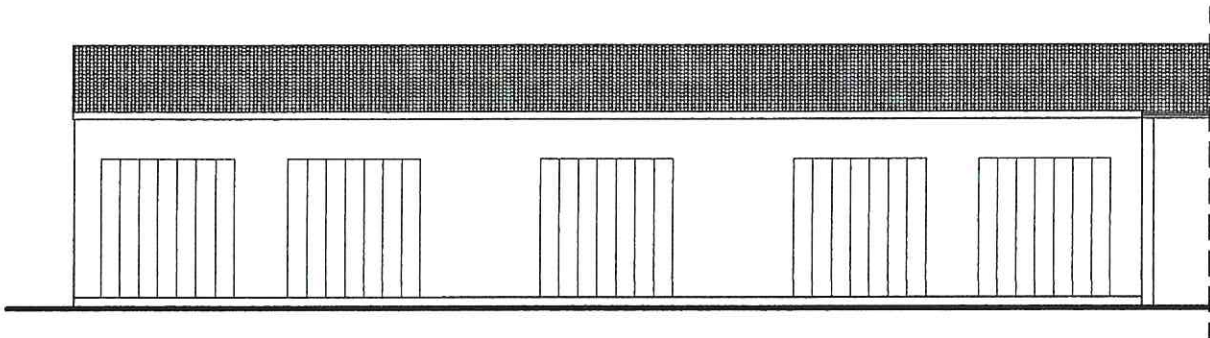

PROSPETTO OVEST

scala 1:200

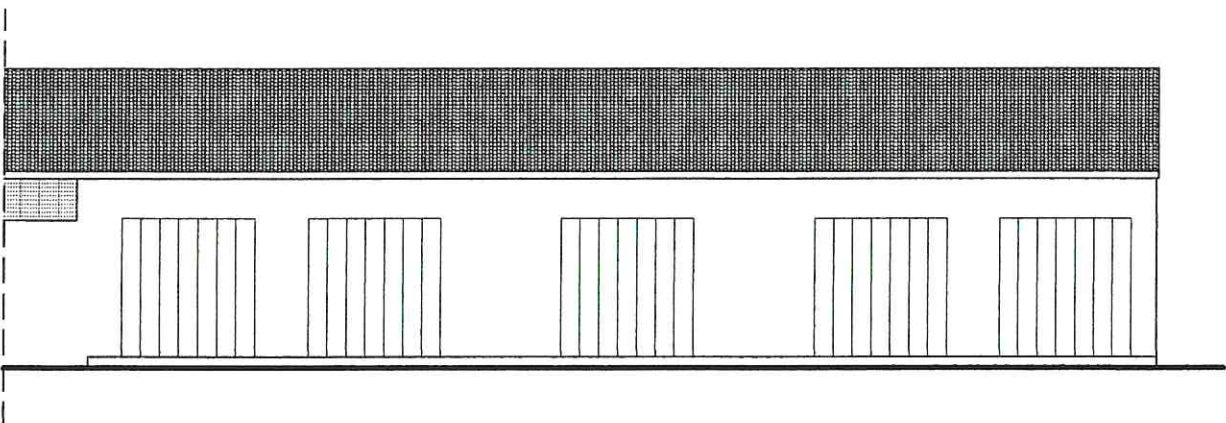

PROSPETTO EST

scala 1:200

3 **Strutture verticali**

	B	M	C
3.01 Legno	<input type="checkbox"/>	<input type="checkbox"/>	<input type="checkbox"/>
3.02 Laterizio	<input checked="" type="checkbox"/>	<input type="checkbox"/>	<input type="checkbox"/>
3.03 Sasso	<input type="checkbox"/>	<input type="checkbox"/>	<input type="checkbox"/>
3.04 Ferro	<input type="checkbox"/>	<input type="checkbox"/>	<input type="checkbox"/>
3.05 Forati di cemento	<input type="checkbox"/>	<input type="checkbox"/>	<input type="checkbox"/>
3.06 C.A.	<input type="checkbox"/>	<input type="checkbox"/>	<input type="checkbox"/>
3.07 Altro: _____	<input type="checkbox"/>	<input type="checkbox"/>	<input type="checkbox"/>

B=buono – M=medio – C=carente

4 **Strutture orizzontali**

	B	M	C
4.01 Ferro	<input type="checkbox"/>	<input type="checkbox"/>	<input type="checkbox"/>
4.02 Laterocemento	<input type="checkbox"/>	<input type="checkbox"/>	<input type="checkbox"/>
4.03 C.A.	<input type="checkbox"/>	<input type="checkbox"/>	<input type="checkbox"/>
4.04 Legno	<input type="checkbox"/>	<input type="checkbox"/>	<input type="checkbox"/>
4.05 Altro: _____	<input type="checkbox"/>	<input type="checkbox"/>	<input type="checkbox"/>

B=buono – M=medio – C=carente

5 **Copertura**

	B	M	C
5.01 Piana	<input type="checkbox"/>	<input type="checkbox"/>	<input type="checkbox"/>
5.02 1 falda	<input type="checkbox"/>	<input type="checkbox"/>	<input type="checkbox"/>
5.03 2 falde	<input checked="" type="checkbox"/>	<input type="checkbox"/>	<input type="checkbox"/>
5.04 Padiglione	<input type="checkbox"/>	<input type="checkbox"/>	<input type="checkbox"/>
5.05 A volta	<input type="checkbox"/>	<input type="checkbox"/>	<input type="checkbox"/>

B=buono – M=medio – C=carente

5.1 **Struttura di copertura**

	B	M	C
5.1.01 Legno	<input type="checkbox"/>	<input type="checkbox"/>	<input type="checkbox"/>
5.1.02 Laterizio	<input type="checkbox"/>	<input type="checkbox"/>	<input type="checkbox"/>
5.1.03 Laterocemento	<input type="checkbox"/>	<input type="checkbox"/>	<input type="checkbox"/>
5.1.04 Ferro	<input type="checkbox"/>	<input type="checkbox"/>	<input type="checkbox"/>
5.1.05 C.A.	<input checked="" type="checkbox"/>	<input type="checkbox"/>	<input type="checkbox"/>

B=buono – M=medio – C=carente

5.2 Manto di copertura

- | | B | M | C |
|--------------------------|-------------------------------------|--------------------------|--------------------------|
| 5.2.01 Laterizio | <input checked="" type="checkbox"/> | <input type="checkbox"/> | <input type="checkbox"/> |
| 5.2.02 Lamiera/fibrocem. | <input type="checkbox"/> | <input type="checkbox"/> | <input type="checkbox"/> |
| 5.2.03 Copertina catram. | <input type="checkbox"/> | <input type="checkbox"/> | <input type="checkbox"/> |
| 5.2.04 Altro: _____ | <input type="checkbox"/> | <input type="checkbox"/> | <input type="checkbox"/> |

B=buono – M=medio – C=carente

6 Tipologia

- | | |
|---|-------------------------------------|
| 6.01 Villa/Casa padronale | <input type="checkbox"/> |
| 6.02 Edificio isolato | <input type="checkbox"/> |
| 6.03 Edificio a blocco | <input type="checkbox"/> |
| 6.04 Edificio a schiera | <input type="checkbox"/> |
| 6.05 Edificio in linea | <input type="checkbox"/> |
| 6.06 Stalla/Fienile | <input checked="" type="checkbox"/> |
| 6.07 Capannone | <input type="checkbox"/> |
| 6.08 Autorimessa | <input type="checkbox"/> |
| 6.09 Portico/Barchessa | <input type="checkbox"/> |
| 6.10 Tettoia aperta | <input type="checkbox"/> |
| 6.11 Volume tecnico (silos, vasca ecc.) | <input type="checkbox"/> |
| 6.12 Altro: _____ | <input type="checkbox"/> |

7 Vincoli

- | | |
|-------------------------|-------------------------------------|
| 7.01 Fascia di rispetto | <input type="checkbox"/> |
| 7.02 Nessun vincolo | <input checked="" type="checkbox"/> |

8 Titolo di godimento

- | | |
|-------------------|-------------------------------------|
| 8.01 Proprietà | <input checked="" type="checkbox"/> |
| 8.02 Affitto | <input type="checkbox"/> |
| 8.03 Altro: _____ | <input type="checkbox"/> |

9 Destinazione d'uso

	PT	PP	AP	DP	NO
9.01 Residenza connessa alla conduzione del fondo	<input type="checkbox"/>	<input type="checkbox"/>	<input type="checkbox"/>	<input type="checkbox"/>	<input type="checkbox"/>
9.02 Annesso rustico di azienda attiva	<input checked="" type="checkbox"/>	<input type="checkbox"/>	<input type="checkbox"/>	<input type="checkbox"/>	<input type="checkbox"/>
9.03 Annesso di servizio all'abitazione o all'azienda	<input type="checkbox"/>	<input type="checkbox"/>	<input type="checkbox"/>	<input type="checkbox"/>	<input type="checkbox"/>
9.04 Residenza non connessa all'azienda	<input type="checkbox"/>	<input type="checkbox"/>	<input type="checkbox"/>	<input type="checkbox"/>	<input type="checkbox"/>
9.05 Annesso di servizio alla stessa	<input type="checkbox"/>	<input type="checkbox"/>	<input type="checkbox"/>	<input type="checkbox"/>	<input type="checkbox"/>
9.06 Altro: _____	<input type="checkbox"/>	<input type="checkbox"/>	<input type="checkbox"/>	<input type="checkbox"/>	<input type="checkbox"/>

PT=piano terra – PP=piano primo – AP= altro piano

DP=destinazione principale – NO=non occupato

10 Funzionalità alla zona agricola

10.01 Elementi di azienda attiva	<input checked="" type="checkbox"/>
10.02 Elementi non più funzionali all'azienda	<input type="checkbox"/>
10.03 In parziale disuso	<input type="checkbox"/>
10.04 Non utilizzato da _____ anni	<input type="checkbox"/>
10.05 In difformità con la ruralità della zona:	
10.05.01 Compatibile	<input type="checkbox"/>
10.05.02 Incompatibile	<input type="checkbox"/>

11 Coerenza architettonica con l'impianto naturale

12.01 Elemento di nucleo originario	<input checked="" type="checkbox"/>
12.02 Alterato pesantemente	<input type="checkbox"/>
12.03 Alterato mediamente	<input type="checkbox"/>
12.04 Leggibile	<input type="checkbox"/>
12.05 Non coerente	<input type="checkbox"/>
12.06 Interventi epoche	<input type="checkbox"/>

12 Caratteristiche architettoniche

13.01 Globale dell'edificio	<input type="checkbox"/>
13.02 Globale degli esterni	<input type="checkbox"/>
13.03 Globale degli interni	<input type="checkbox"/>
13.04 Elementi isolati	<input type="checkbox"/>
13.05 Nessuno	<input checked="" type="checkbox"/>

13 Dotazione di servizi

- | | | |
|-------|-------------------|-------------------------------------|
| 14.01 | Energia elettrica | <input checked="" type="checkbox"/> |
| 14.02 | Gas | <input type="checkbox"/> |
| 14.03 | Riscaldamento | <input type="checkbox"/> |
| 14.04 | Acqua | <input type="checkbox"/> |
| 14.05 | Fognatura | <input type="checkbox"/> |
| 14.06 | Latrina interna | <input checked="" type="checkbox"/> |
| 14.07 | Bagno interno | <input type="checkbox"/> |

14 Grado di protezione

- | | | |
|-------|-------------------------------------|-------------------------------------|
| 15.01 | Restauro e risanamento conservativo | <input type="checkbox"/> |
| 15.02 | Restauro integrativo e propositivo | <input type="checkbox"/> |
| 15.03 | Ristrutturazione parziale | <input type="checkbox"/> |
| 15.04 | Ristrutturazione globale | <input checked="" type="checkbox"/> |
| 15.05 | Adeguamento ambientale | <input type="checkbox"/> |
| 15.06 | Costruzione in sostituzione | <input type="checkbox"/> |
| 15.07 | Integrazione edilizia | <input type="checkbox"/> |
| 15.08 | Demolizione senza ricostruzione | <input type="checkbox"/> |



1) Vista stalla lato NORD - OVEST

FABBRICATO N° 11

1 Epoca costruzione 2 Dati stereometrici

1.01 Anteriore il 09/67	<input checked="" type="checkbox"/>	2.01 Superficie coperta	mq	411,60	2.06 Piani interrati	N° 0
1.02 Dal 1967 al 1975	<input type="checkbox"/>	2.02 H in gronda	m	5,00	2.07 Alloggi	N° 0
1.03 Dal 1975 al 1985	<input type="checkbox"/>	2.03 H media in gronda	m	-----	2.08 Abitanti	N° 0
		2.04 Volume	mc	2753,60	2.09 Vani residenza	N° 0
		2.05 Piani fuori terra	N°	1	2.10 Vani altro uso	N° 1

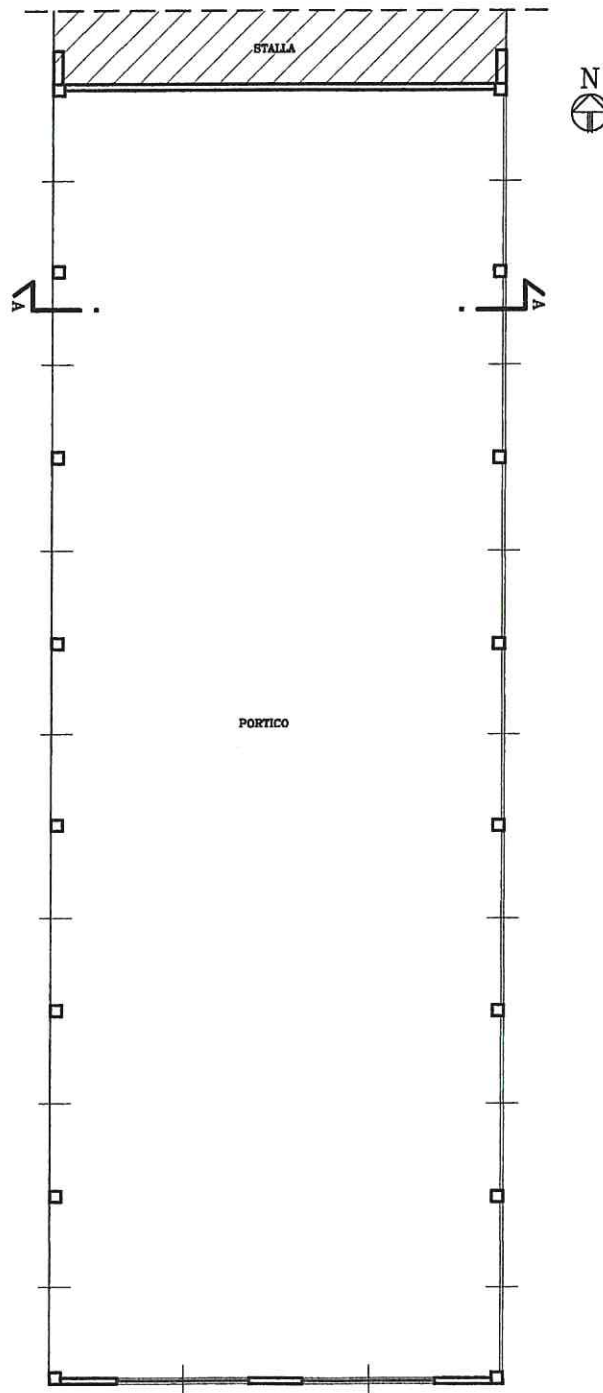

PIANO TERRA

scala 1:200

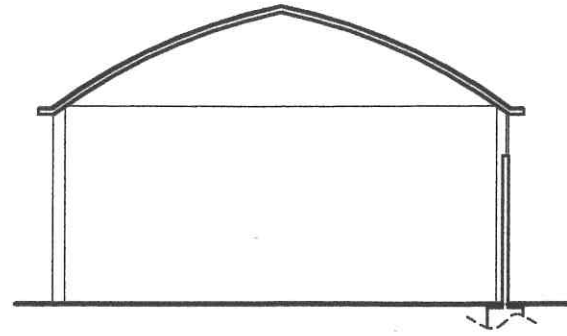

SEZIONE A-A scala 1:200

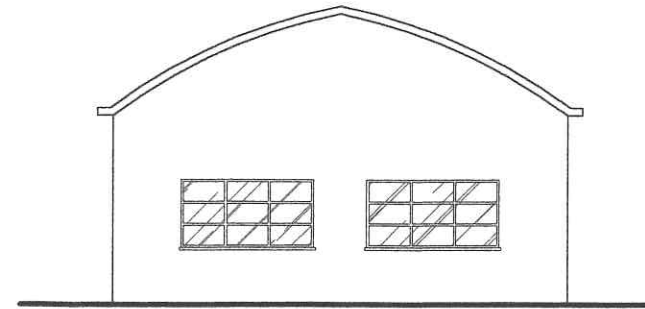

PROSPETTO SUD scala 1:200

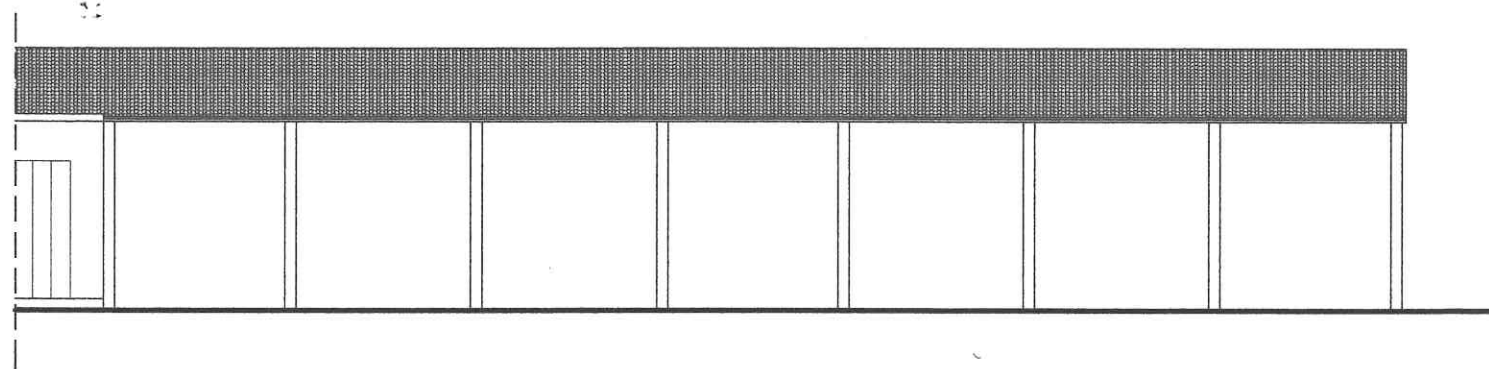

PROSPETTO OVEST scala 1:200

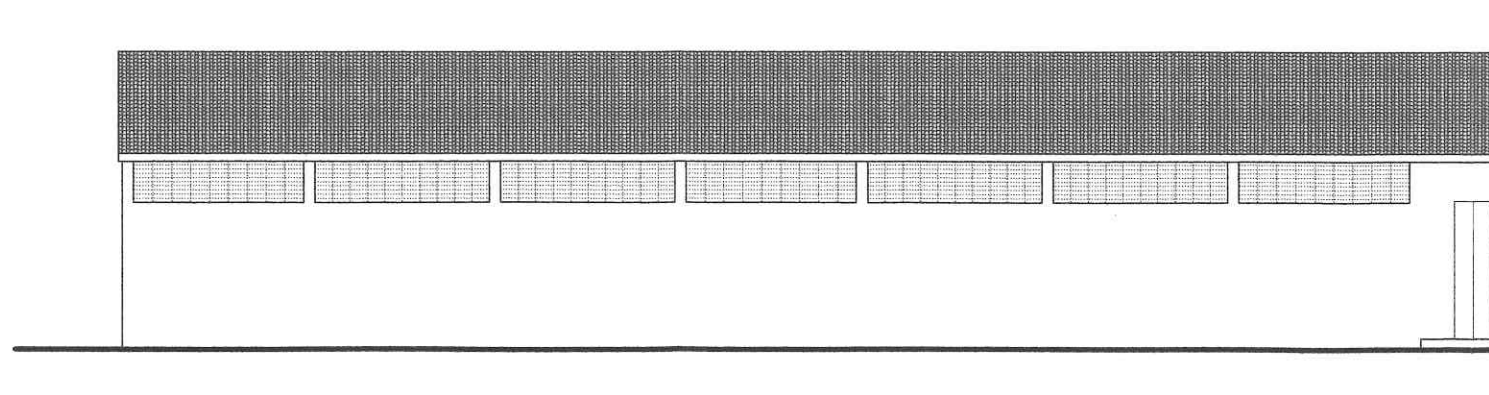

PROSPETTO OVEST scala 1:200

3 Strutture verticali

	B	M	C
3.01 Legno	<input type="checkbox"/>	<input type="checkbox"/>	<input type="checkbox"/>
3.02 Laterizio	<input checked="" type="checkbox"/>	<input type="checkbox"/>	<input type="checkbox"/>
3.03 Sasso	<input type="checkbox"/>	<input type="checkbox"/>	<input type="checkbox"/>
3.04 Ferro	<input type="checkbox"/>	<input type="checkbox"/>	<input type="checkbox"/>
3.05 Forati di cemento	<input type="checkbox"/>	<input type="checkbox"/>	<input type="checkbox"/>
3.06 C.A.	<input type="checkbox"/>	<input type="checkbox"/>	<input type="checkbox"/>
3.07 Altro: _____	<input type="checkbox"/>	<input type="checkbox"/>	<input type="checkbox"/>

B=buono - M=medio - C=carente

4 Strutture orizzontali

	B	M	C
4.01 Ferro	<input type="checkbox"/>	<input type="checkbox"/>	<input type="checkbox"/>
4.02 Laterocemento	<input type="checkbox"/>	<input type="checkbox"/>	<input type="checkbox"/>
4.03 C.A.	<input type="checkbox"/>	<input type="checkbox"/>	<input type="checkbox"/>
4.04 Legno	<input type="checkbox"/>	<input type="checkbox"/>	<input type="checkbox"/>
4.05 Altro: _____	<input type="checkbox"/>	<input type="checkbox"/>	<input type="checkbox"/>

B=buono - M=medio - C=carente

5 Copertura

	B	M	C
5.01 Piana	<input type="checkbox"/>	<input type="checkbox"/>	<input type="checkbox"/>
5.02 1 falda	<input type="checkbox"/>	<input type="checkbox"/>	<input type="checkbox"/>
5.03 2 falde	<input checked="" type="checkbox"/>	<input type="checkbox"/>	<input type="checkbox"/>
5.04 Padiglione	<input type="checkbox"/>	<input type="checkbox"/>	<input type="checkbox"/>
5.05 A volta	<input type="checkbox"/>	<input type="checkbox"/>	<input type="checkbox"/>

B=buono - M=medio - C=carente

5.1 Struttura di copertura

	B	M	C
5.1.01 Legno	<input type="checkbox"/>	<input type="checkbox"/>	<input type="checkbox"/>
5.1.02 Laterizio	<input type="checkbox"/>	<input type="checkbox"/>	<input type="checkbox"/>
5.1.03 Laterocemento	<input checked="" type="checkbox"/>	<input type="checkbox"/>	<input type="checkbox"/>
5.1.04 Ferro	<input type="checkbox"/>	<input type="checkbox"/>	<input type="checkbox"/>
5.1.05 C.A.	<input type="checkbox"/>	<input type="checkbox"/>	<input type="checkbox"/>

B=buono - M=medio - C=carente

5.2 Manto di copertura

- | | B | M | C |
|--------------------------|-------------------------------------|--------------------------|--------------------------|
| 5.2.01 Laterizio | <input checked="" type="checkbox"/> | <input type="checkbox"/> | <input type="checkbox"/> |
| 5.2.02 Lamiera/fibrocem. | <input type="checkbox"/> | <input type="checkbox"/> | <input type="checkbox"/> |
| 5.2.03 Copertina catram. | <input type="checkbox"/> | <input type="checkbox"/> | <input type="checkbox"/> |
| 5.2.04 Altro: _____ | <input type="checkbox"/> | <input type="checkbox"/> | <input type="checkbox"/> |

B=buono – M=medio – C=carente

6 Tipologia

- | | |
|---|-------------------------------------|
| 6.01 Villa/Casa padronale | <input type="checkbox"/> |
| 6.02 Edificio isolato | <input type="checkbox"/> |
| 6.03 Edificio a blocco | <input type="checkbox"/> |
| 6.04 Edificio a schiera | <input type="checkbox"/> |
| 6.05 Edificio in linea | <input type="checkbox"/> |
| 6.06 Stalla/Fienile | <input checked="" type="checkbox"/> |
| 6.07 Capannone | <input type="checkbox"/> |
| 6.08 Autorimessa | <input type="checkbox"/> |
| 6.09 Portico/Barchessa | <input type="checkbox"/> |
| 6.10 Tettoia aperta | <input type="checkbox"/> |
| 6.11 Volume tecnico (silos, vasca ecc.) | <input type="checkbox"/> |
| 6.12 Altro: _____ | <input type="checkbox"/> |

7 Vincoli

- | | |
|-------------------------|-------------------------------------|
| 7.01 Fascia di rispetto | <input type="checkbox"/> |
| 7.02 Nessun vincolo | <input checked="" type="checkbox"/> |

8 Titolo di godimento

- | | |
|-------------------|-------------------------------------|
| 8.01 Proprietà | <input checked="" type="checkbox"/> |
| 8.02 Affitto | <input type="checkbox"/> |
| 8.03 Altro: _____ | <input type="checkbox"/> |

9 Destinazione d'uso

	PT	PP	AP	DP	NO
9.01 Residenza connessa alla conduzione del fondo	<input type="checkbox"/>	<input type="checkbox"/>	<input type="checkbox"/>	<input type="checkbox"/>	<input type="checkbox"/>
9.02 Annesso rustico di azienda attiva	<input type="checkbox"/>	<input type="checkbox"/>	<input type="checkbox"/>	<input type="checkbox"/>	<input type="checkbox"/>
9.03 Annesso di servizio all'abitazione o all'azienda	<input checked="" type="checkbox"/>	<input type="checkbox"/>	<input type="checkbox"/>	<input type="checkbox"/>	<input type="checkbox"/>
9.04 Residenza non connessa all'azienda	<input type="checkbox"/>	<input type="checkbox"/>	<input type="checkbox"/>	<input type="checkbox"/>	<input type="checkbox"/>
9.05 Annesso di servizio alla stessa	<input type="checkbox"/>	<input type="checkbox"/>	<input type="checkbox"/>	<input type="checkbox"/>	<input type="checkbox"/>
9.06 Altro: _____	<input type="checkbox"/>	<input type="checkbox"/>	<input type="checkbox"/>	<input type="checkbox"/>	<input type="checkbox"/>

PT=piano terra – PP=piano primo – AP= altro piano
DP=destinazione principale – NO=non occupato

10 Funzionalità alla zona agricola

10.01 Elementi di azienda attiva	<input checked="" type="checkbox"/>
10.02 Elementi non più funzionali all'azienda	<input type="checkbox"/>
10.03 In parziale disuso	<input type="checkbox"/>
10.04 Non utilizzato da _____ anni	<input type="checkbox"/>
10.05 In difformità con la ruralità della zona:	<input type="checkbox"/>
10.05.01 Compatibile	<input type="checkbox"/>
10.05.02 Incompatibile	<input type="checkbox"/>

11 Coerenza architettonica con l'impianto naturale

12.01 Elemento di nucleo originario	<input checked="" type="checkbox"/>
12.02 Alterato pesantemente	<input type="checkbox"/>
12.03 Alterato mediamente	<input type="checkbox"/>
12.04 Leggibile	<input type="checkbox"/>
12.05 Non coerente	<input type="checkbox"/>
12.06 Interventi epoche	<input type="checkbox"/>

12 Caratteristiche architettoniche

13.01 Globale dell'edificio	<input type="checkbox"/>
13.02 Globale degli esterni	<input type="checkbox"/>
13.03 Globale degli interni	<input type="checkbox"/>
13.04 Elementi isolati	<input type="checkbox"/>
13.05 Nessuno	<input checked="" type="checkbox"/>

13 Dotazione di servizi

- | | | |
|-------|-------------------|-------------------------------------|
| 14.01 | Energia elettrica | <input checked="" type="checkbox"/> |
| 14.02 | Gas | <input type="checkbox"/> |
| 14.03 | Riscaldamento | <input type="checkbox"/> |
| 14.04 | Acqua | <input type="checkbox"/> |
| 14.05 | Fognatura | <input type="checkbox"/> |
| 14.06 | Latrina interna | <input type="checkbox"/> |
| 14.07 | Bagno interno | <input type="checkbox"/> |

14 Grado di protezione

- | | | |
|-------|-------------------------------------|-------------------------------------|
| 15.01 | Restauro e risanamento conservativo | <input type="checkbox"/> |
| 15.02 | Restauro integrativo e propositivo | <input type="checkbox"/> |
| 15.03 | Ristrutturazione parziale | <input type="checkbox"/> |
| 15.04 | Ristrutturazione globale | <input checked="" type="checkbox"/> |
| 15.05 | Adeguamento ambientale | <input type="checkbox"/> |
| 15.06 | Costruzione in sostituzione | <input type="checkbox"/> |
| 15.07 | Integrazione edilizia | <input type="checkbox"/> |
| 15.08 | Demolizione senza ricostruzione | <input type="checkbox"/> |



1) Vista portico lato SUD - OVEST

FABBRICATO FUTURO

SCHEDA STALLA-MAGAZZINO DI PROGETTO

1 Dati stereometrici

1.01	Sup. coperta	mq	1963,00	1.06	Piani interrati	N°	0
1.02	H. interna	m	5,00	1.07	Alloggi	N°	0
1.03	H media	m	6,50	1.08	Abitanti	N°	0
1.04	Volume	mc	12.759,50	1.09	Vani residenza	N°	0
1.05	Piani fuori terra	N°	1	1.10	Vani altro uso	N°	2

2 Strutture verticali

		B	M	C
2.01	Laterizio	<input checked="" type="checkbox"/>	<input type="checkbox"/>	<input type="checkbox"/>
2.01	C.A.	<input checked="" type="checkbox"/>	<input type="checkbox"/>	<input type="checkbox"/>

B=buono - M=medio - C=carente

3 Strutture orizzontali

		B	M	C
3.01	C.A.	<input checked="" type="checkbox"/>	<input type="checkbox"/>	<input type="checkbox"/>

B=buono - M=medio - C=carente

4 Copertura

		B	M	C
4.01	2 falde	<input checked="" type="checkbox"/>	<input type="checkbox"/>	<input type="checkbox"/>

B=buono - M=medio - C=carente

4.1 Struttura di copertura

		B	M	C
4.1.01	C.A.	<input checked="" type="checkbox"/>	<input type="checkbox"/>	<input type="checkbox"/>

B=buono - M=medio - C=carente

4.2 Manto di copertura

		B	M	C
4.2.01	Lamiera/fibrocem.	<input checked="" type="checkbox"/>	<input type="checkbox"/>	<input type="checkbox"/>

B=buono - M=medio - C=carente

5 Tipologia

5.01	Stalla/Fienile	<input checked="" type="checkbox"/>
------	----------------	-------------------------------------

SCHEDA CONCIMAIA DI PROGETTO

1 Dati stereometrici

1.01	Sup. coperta	mq	504,00	1.06	Piani interrati	N°	0
1.02	H. in gronda	m	0	1.07	Alloggi	N°	0
1.03	H media in gronda	m	0	1.08	Abitanti	N°	0
1.04	Volume	mc	0	1.09	Vani residenza	N°	0
1.05	Piani fuori terra	N°	1	1.10	Vani altro uso	N°	0

2 Strutture verticali

2.01	C.A.	B	M	C
		<input checked="" type="checkbox"/>	<input type="checkbox"/>	<input type="checkbox"/>

B=buono – M=medio – C=carente

3 Tipologia

3.01	Volume tecnico (silos, vasca ecc.)	<input checked="" type="checkbox"/>
------	------------------------------------	-------------------------------------

4 Vincoli

4.01	Fascia di rispetto	<input checked="" type="checkbox"/>
------	--------------------	-------------------------------------

5 Titolo di godimento

5.01	Proprietà	<input checked="" type="checkbox"/>
------	-----------	-------------------------------------

6 Destinazione d'uso

6.01	Annesso rustico di azienda attiva	PT	PP	AP	DP	NO
		<input checked="" type="checkbox"/>	<input type="checkbox"/>	<input type="checkbox"/>	<input type="checkbox"/>	<input type="checkbox"/>

PT=piano terra – PP=piano primo – AP= altro piano
DP=destinazione principale – NO=non occupato

7 Funzionalità alla zona agricola

7.01	Elementi di azienda attiva	<input checked="" type="checkbox"/>
------	----------------------------	-------------------------------------

8 **Coerenza architettonica con l'impianto naturale**

- 8.01 Elemento di nucleo originario
- 8.02 Alterato pesantemente
- 8.03 Alterato mediamente
- 8.04 Leggibile
- 8.05 Non coerente
- 8.06 Interventi epoche

9 **Caratteristiche architettoniche**

- 9.01 Nessuno

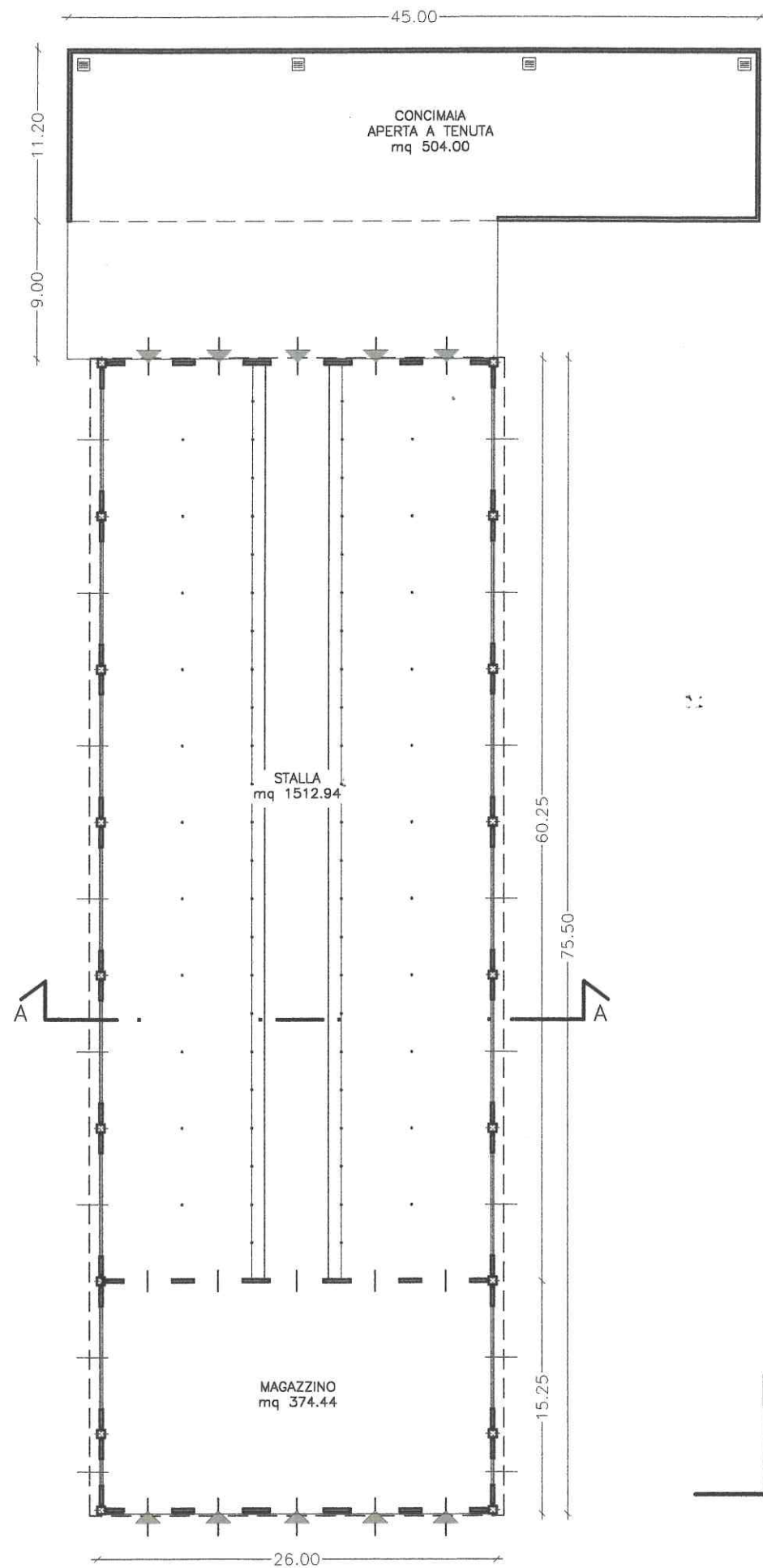

PIANTA scala 1:400

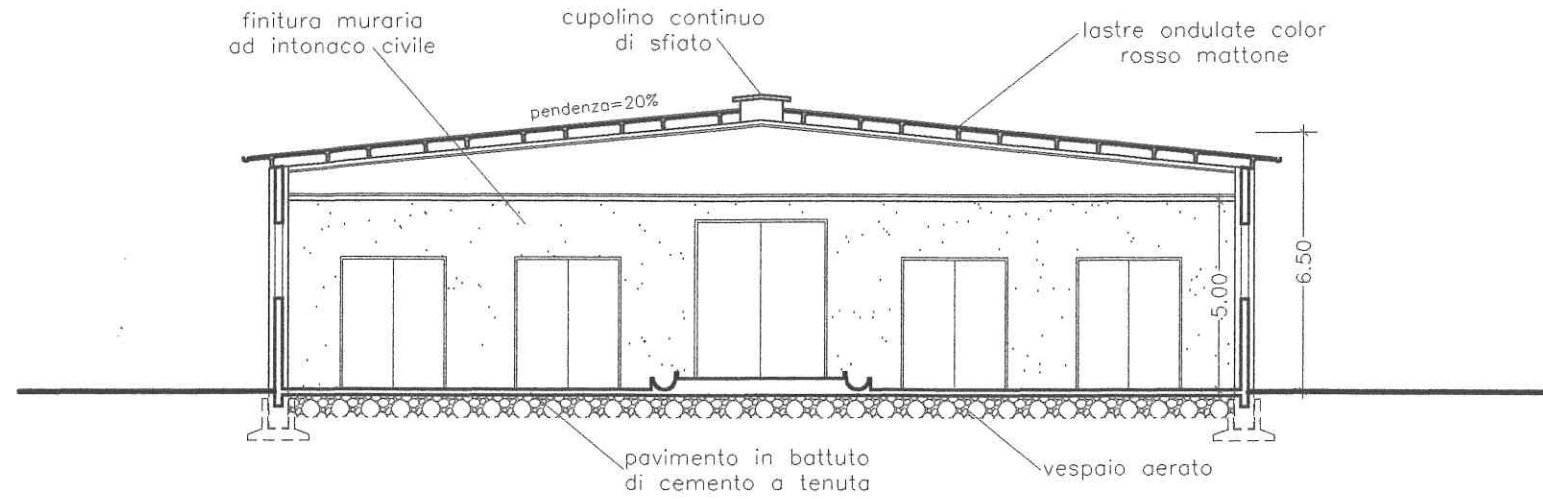

SEZIONE A-A scala 1:200

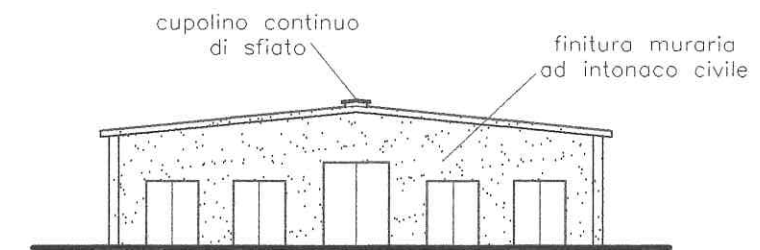

PROSPETTO NORD E SUD scala 1:400

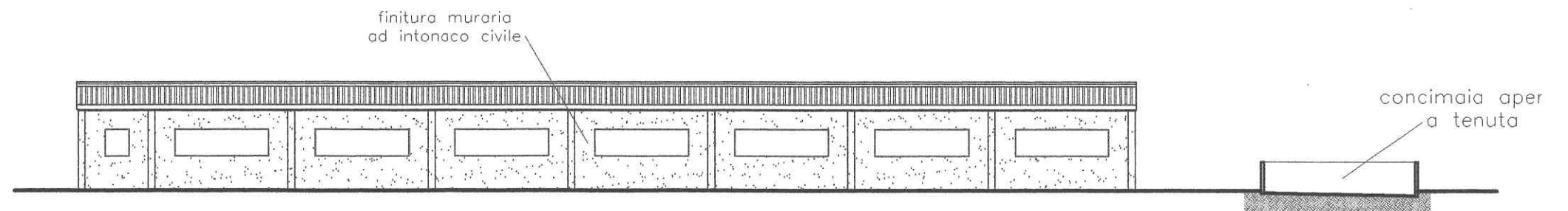

PROSPETTO EST E OVEST scala 1:400