

Provincia di Verona
Comune di Sommacampagna

Corte Rurale: **Montericco**

REGIONE DEL VENETO - Si Vista. Elaborato di progetto approvato D.G.R.	
003759	21 DIC. 2001
DIREZIONE URBANISTICA E BB.AA. IL DIRIGENTE	

scheda
B
L.R. 24/85 art.10

Arch. Vincenzo FABRIS

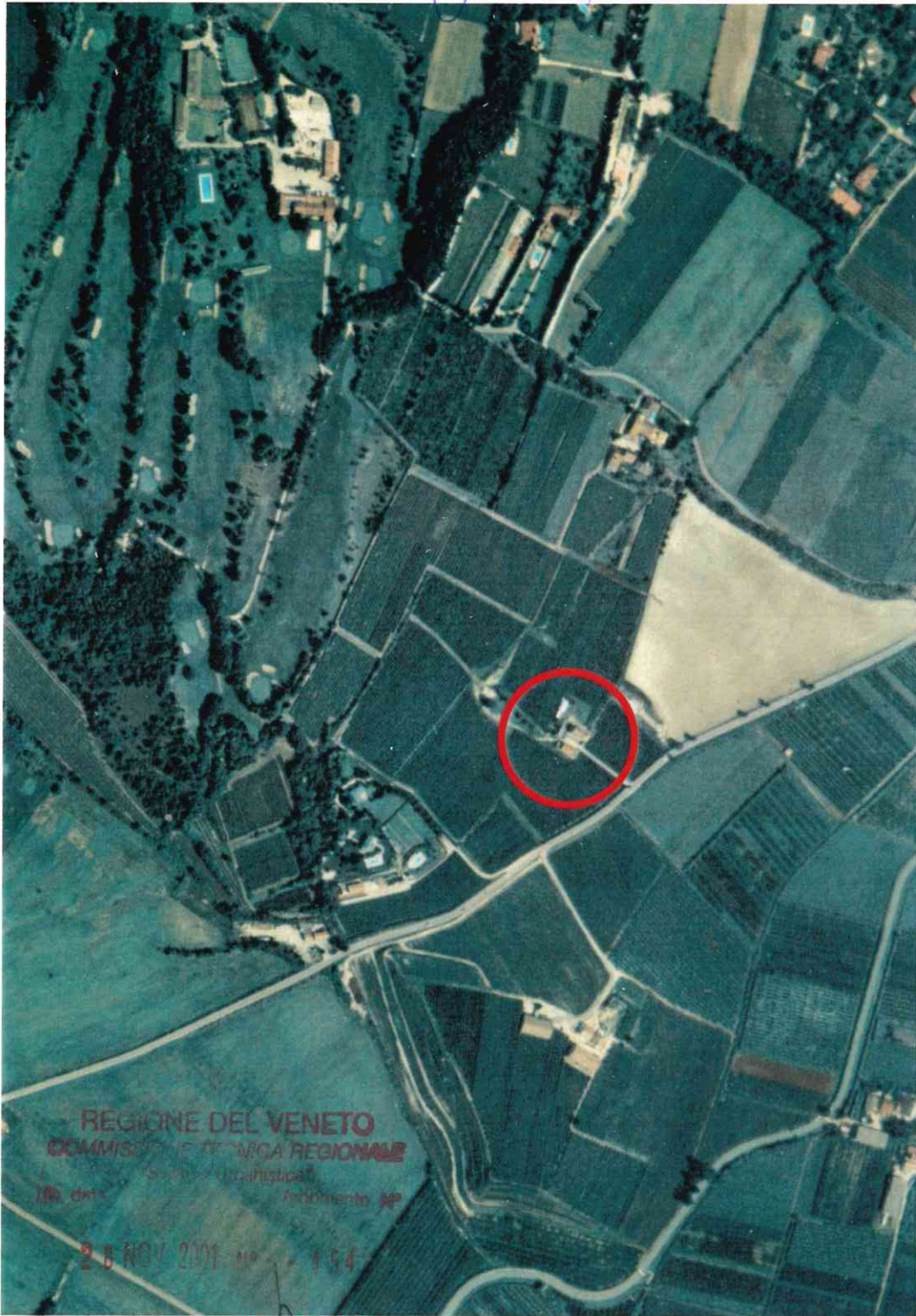

REGIONE DEL VENETO
COMMISSIONE REGIONALE
Urbanistica
100 dm
Art. 10, n. 1

28 NOV 2001

IL SEGRETARIO

FRANCESCA BARINA

Aerofotografia dell'area della corte, volo 11.08.1997.
Concessione S.M.A. 1-493 del 28.08.1997.

ALLEGATO ALLA DELIBERAZIONE DI
CONSIGLIO COMUNALE N° 56
DEL 21 SET 2000



Arch. Anna Braioni
Collaboratori: Arch. Maddalena Basso, Dott. Matteo Masconale.
Anno di stesura 1999

Nome del file:
Sch B corte 15

Pag. 1 di 7

15 00
id corte id unità

Corte Rurale: Montericco

1 – Contesto ambientale

- 1.1 Pianura.
- 1.2 Pianura valliva.
- 1.3 Collina.

2 – Contesto ristretto

- 2.1 Parco.
- 2.2 Giardino.
- 2.3 Orto.
- 2.4 Scoperto a destinazione agricola.
- 2.5 Brolo.

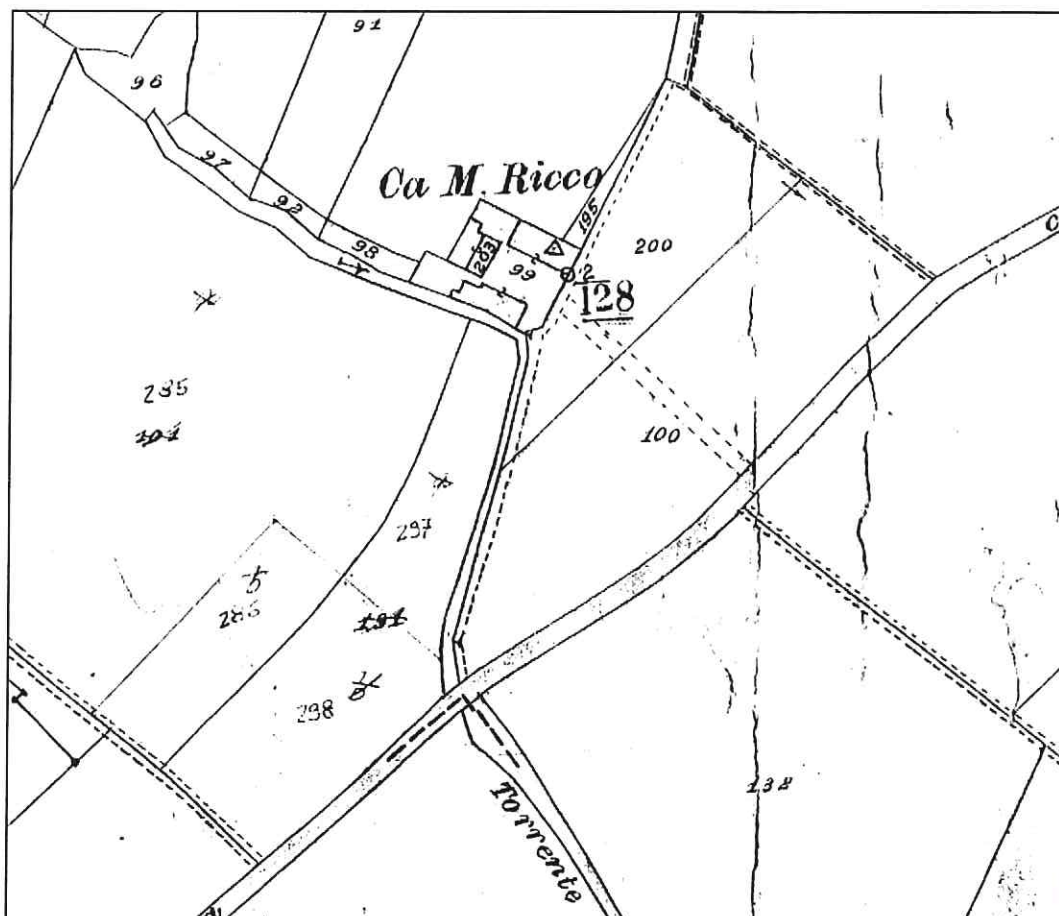

Estratto catastale, sc. 1/2000.

N.C.T. Fg.

Corte Rurale: Montericco

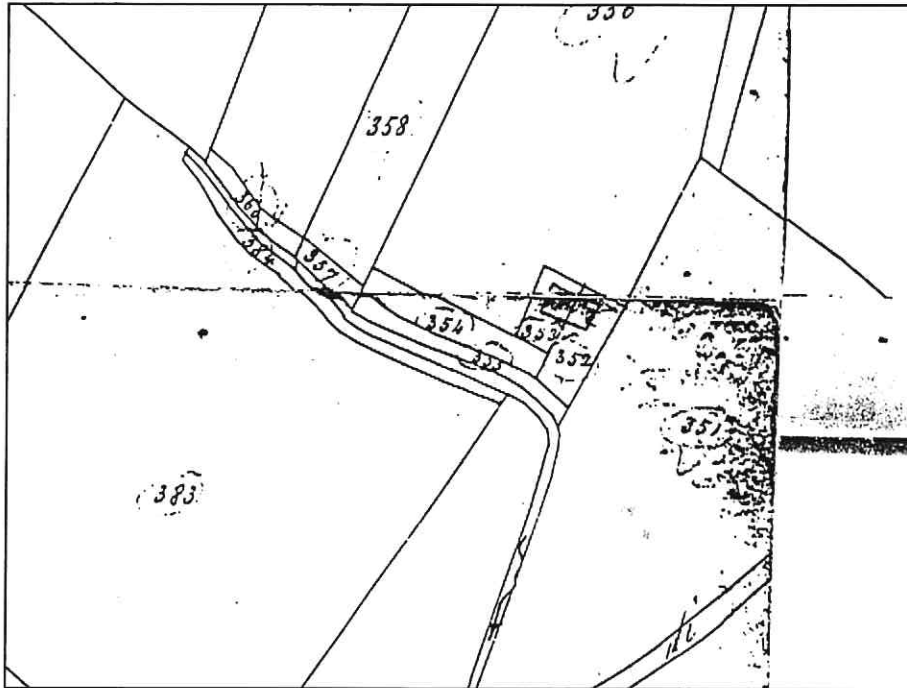

Catasto austriaco

Comune cens. Nadalina.
Fg.9, 10, 11.

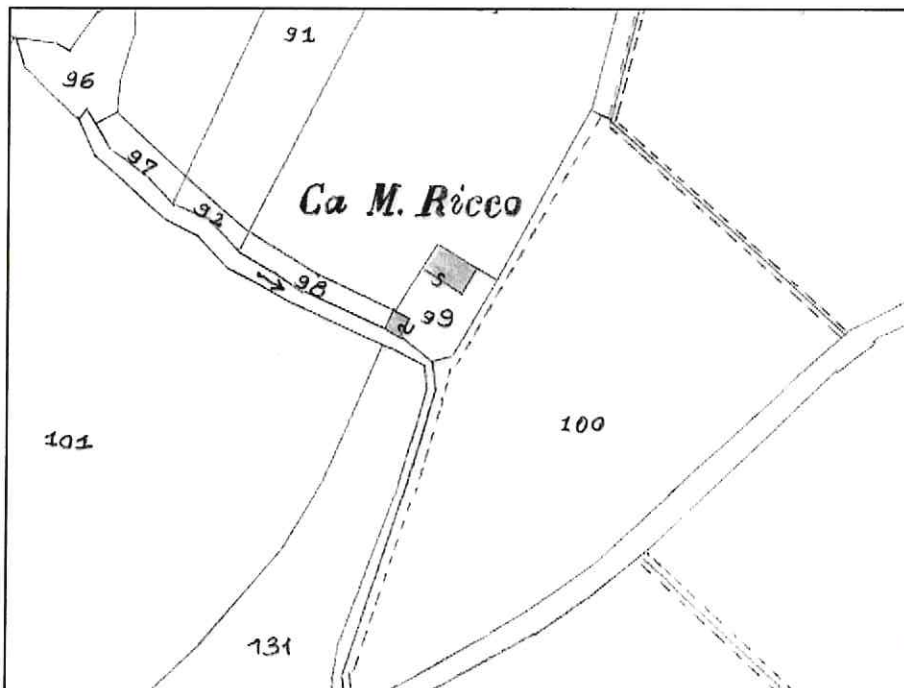

Catasto di impianto

Sez.. A.
Foglio XVIII.

Sc. 1/2000.

Corte Rurale: Montericco

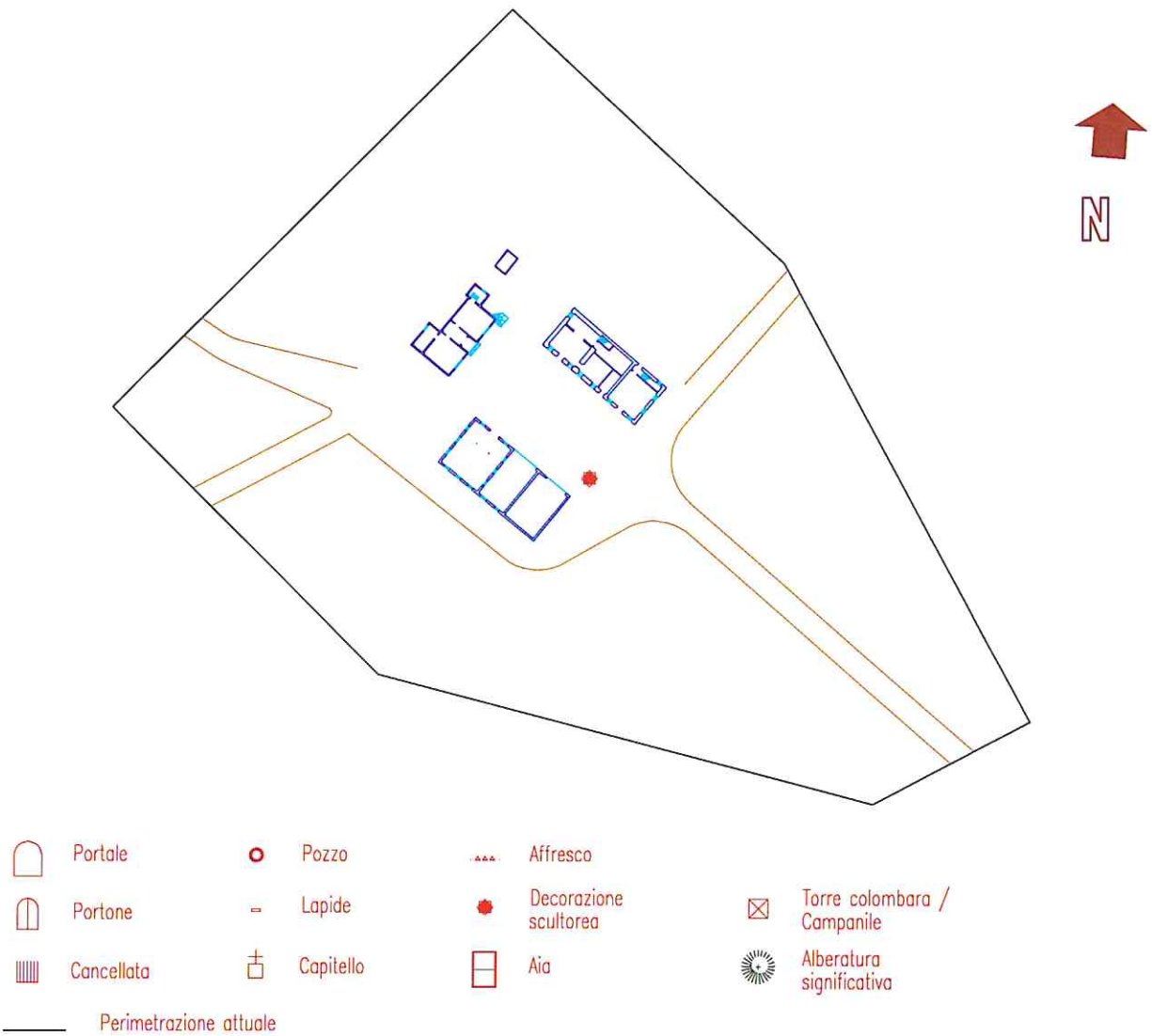

Planimetria dell'insediamento, sc. 1/1000.

L'impianto è assimilabile ad un piccolo aggregato di edifici rurali in parte adibiti a residenza e in parte ad annessi rustici.

L'accesso avviene dalla strada comunale attraverso una capezzagna.

Il Catasto austriaco rileva un unico edificio, mentre il Catasto d'impianto evidenzia l'aggiunta di un edificio isolato posto in riva al corso d'acqua (probabilmente uno scolo di drenaggio del versante collinare) sul cui sedime ora passa una capezzagna. Dopo gli anni '30 per successivi ampliamenti in aderenza si è giunti all'assetto odierno. I fabbricati, anche se facenti parte di un'azienda agricola attiva, sono in stato di abbandono, ma manifestano ancora tutti i caratteri architettonici e strutturali originari.

I continui movimenti di terra che hanno modificato l'originale orografia, danno al luogo una connotazione artefatta. Anche i due cipressi, segni riconoscibili del paesaggio nell'intorno, hanno assunto una relazione innaturale con il contesto, essendo stato tolto il terreno attorno ad essi. Inoltre il segno di terrazzo che racchiude visivamente la prima balza evidenzia manomissioni sia nel taglio della vegetazione naturale, sia

Corte Rurale: **Montericco**

nelle modalità di contenimento del terreno, producendo un notevole impatto negativo sotto l'aspetto paesaggistico e ambientale.

L'attuale perimetro è definito dalla strada e dalla distanza di rispetto dai fabbricati.

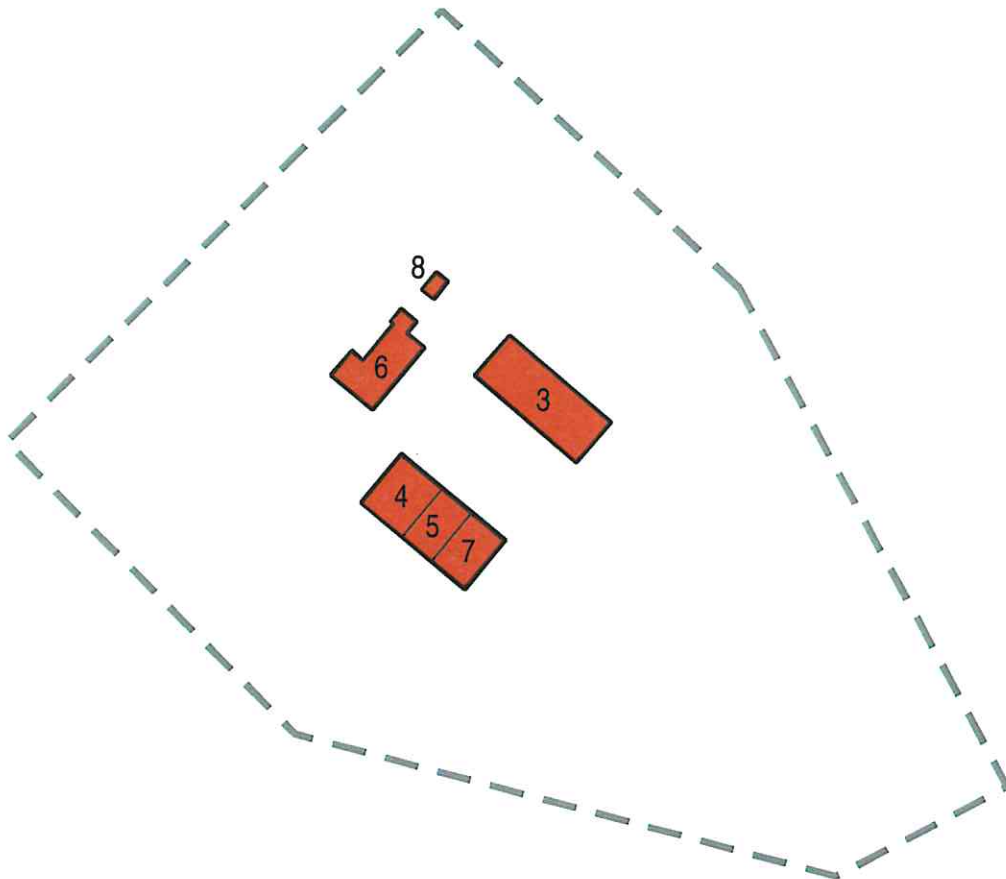

Attribuzione dei gradi di protezione, planimetria sc. 1:1000.

Corte Rurale: Montericco

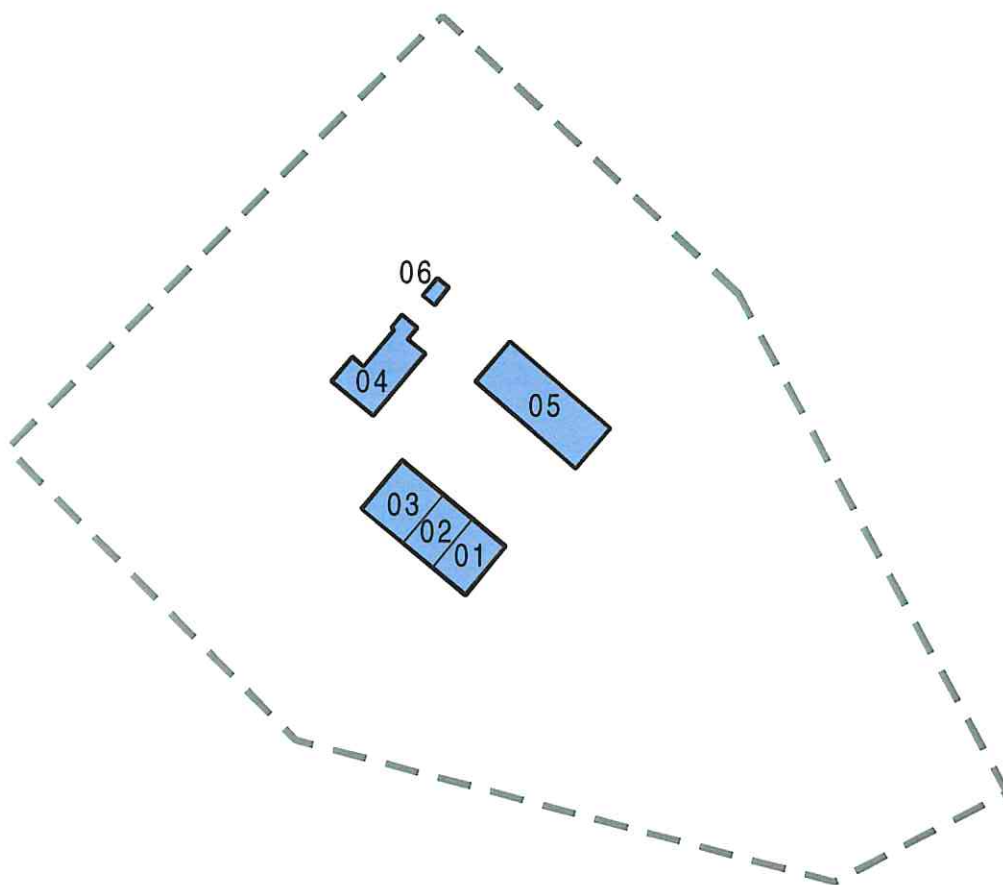

Riferimenti numerici delle singole unità, planimetria sc. 1:1000.

DATI STEREOMETRICI







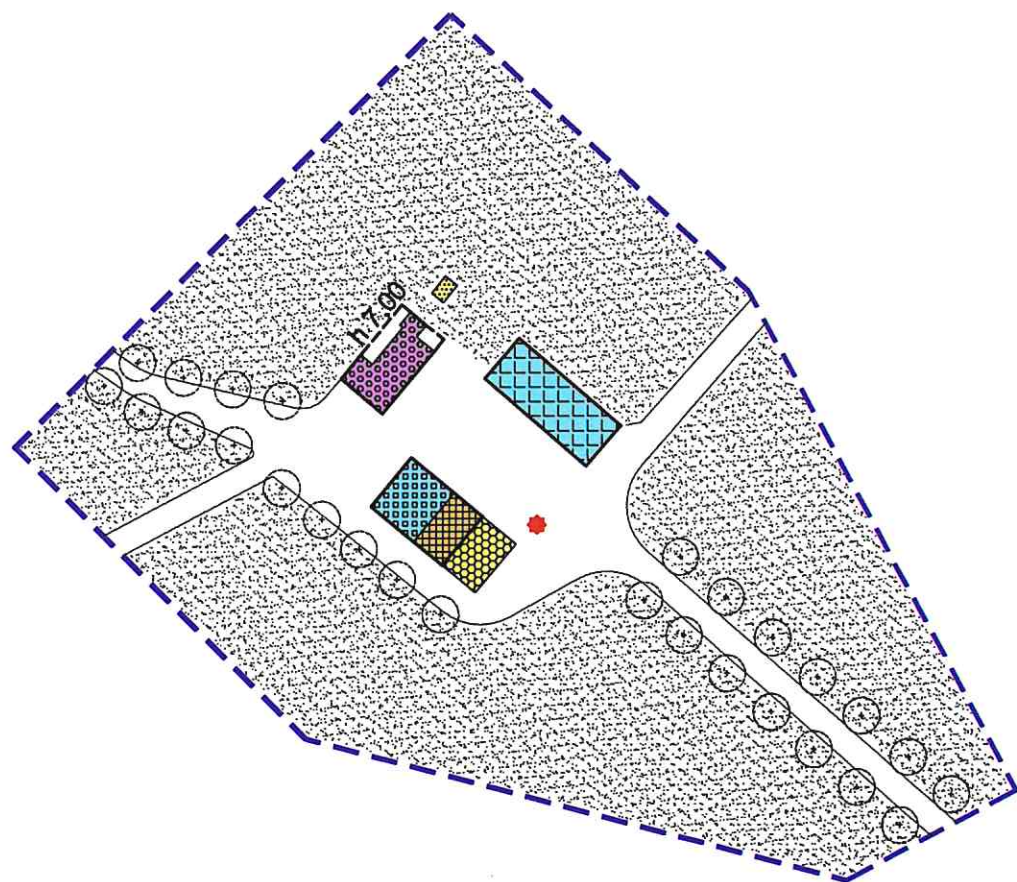

























Superficie coperta attuale	361,70 mq
Superficie coperta di progetto	334,75 mq
Volume attuale	2.270,15 mc
Volume da demolire	209,35 mc
Volume da integrare	400,25 mc
Volume totale	2.461,05 mc

PRESCRIZIONI PARTICOLARI

Nessuna



LEGENDA

-  1 - Restauro e risanamento conservativo
 -  2 - Restauro integrativo e propositivo
 -  3 - Ristrutturazione parziale
 -  4 - Ristrutturazione globale
 -  5 - Adeguamento ambientale
 -  6 - Costruzione in sostituzione
 -  7 - Integrazione edilizia
 -  8 - Demolizione senza ricostruzione
 -  Integrazione planimetrica
 -  Altezza prescritta in gronda
 -  Verso delle falde di copertura
 -  Oggetti lineari da valorizzare o recuperare
 -  Giardino
 -  Parco
 -  Brolo
 -  Area agricola
 -  Filari alberati
 -  Interventi sul paesaggio (mascherature)
 -  Parcheggio
 -  * n° Prescrizione particolare
 -  Accesso carraio
- Preesistenze di valore storico/architettonico:**
-  Portale
 -  Portone
 -  Cancellata
 -  Pozzo
 -  Affresco / pittura murale
 -  Lapide
 -  Capitello / edicola
 -  Decorazione scultorea
 -  Aia
 -  Torre colombara / campanile
 -  Alberatura significativa



Corte Rurale: Montericco

Località ... Custoza
Via/Piazza ... Custoza, n° ...
N.C.T. Foglio 31; Mapp. 99.



Corte Rurale: Montericco

3 – Epoca di costruzione

3.01 – Secolo XX.

3.02 – Periodo '60.

4 – Presenza al catasto

4.01 - Napoleonico.

4.02 - Austriaco.

4.03 - Impianto.

4.04 - Attuale.

4.05 - Non censito.

5 – Dati stereometrici

5.01 – Superficie coperta mq 49,20.

5.02 – H gronda m 3,30.

5.03 – H media di gronda m 3,95.

5.04 – Volume mc 194,35.

5.05 – N° max piani 1.

5.06 – N° abitanti .

5.07 – N° alloggi .

5.08 – N° vani residenza .

5.09 – N° vani altro uso 1.

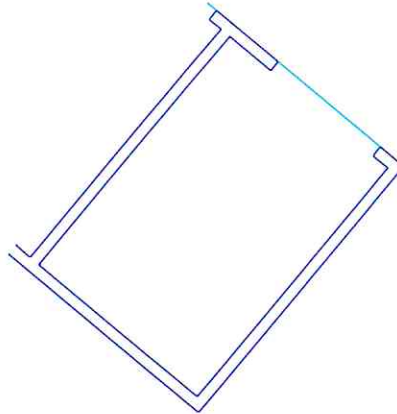

Pianta piano terra sc. 1/200.

Corte Rurale: Montericco

6 – Strutture verticali

	B	M	C
6.01 - Legno	<input type="checkbox"/>	<input type="checkbox"/>	<input type="checkbox"/>
6.02 - Laterizio	<input type="checkbox"/>	<input type="checkbox"/>	<input type="checkbox"/>
6.03 - Sasso	<input type="checkbox"/>	<input type="checkbox"/>	<input type="checkbox"/>
6.04 - Ferro	<input type="checkbox"/>	<input type="checkbox"/>	<input type="checkbox"/>
6.05 - Forati di cemento	<input type="checkbox"/>	<input checked="" type="checkbox"/>	<input type="checkbox"/>
6.06 - C. A.	<input type="checkbox"/>	<input type="checkbox"/>	<input type="checkbox"/>
6.07 - Altro:	<input type="checkbox"/>	<input type="checkbox"/>	<input type="checkbox"/>

B = buono – M = medio – C = carente

7 – Strutture orizzontali

	B	M	C
7.01 - Ferro	<input type="checkbox"/>	<input type="checkbox"/>	<input type="checkbox"/>
7.02 - Laterocemento	<input type="checkbox"/>	<input type="checkbox"/>	<input type="checkbox"/>
7.03 - C.A.	<input type="checkbox"/>	<input type="checkbox"/>	<input type="checkbox"/>
7.04 - Legno	<input type="checkbox"/>	<input type="checkbox"/>	<input type="checkbox"/>
7.05 - Altro:	<input type="checkbox"/>	<input type="checkbox"/>	<input type="checkbox"/>

B = buono – M = medio – C = carente

8 – Coperture

	B	M	C
8.01 - Piano	<input type="checkbox"/>	<input type="checkbox"/>	<input type="checkbox"/>
8.02 - 1 falda	<input type="checkbox"/>	<input checked="" type="checkbox"/>	<input type="checkbox"/>
8.03 - 2 falde	<input type="checkbox"/>	<input type="checkbox"/>	<input type="checkbox"/>
8.04 - Padiglione	<input type="checkbox"/>	<input type="checkbox"/>	<input type="checkbox"/>
8.05 - A volta	<input type="checkbox"/>	<input type="checkbox"/>	<input type="checkbox"/>

B = buono – M = medio – C = carente

8.1 – Struttura di copertura

	B	M	C
8.1.01 - Legno	<input type="checkbox"/>	<input type="checkbox"/>	<input type="checkbox"/>
8.1.02 - Laterizio	<input type="checkbox"/>	<input type="checkbox"/>	<input type="checkbox"/>
8.1.03 - Laterocemento	<input type="checkbox"/>	<input type="checkbox"/>	<input type="checkbox"/>
8.1.04 - Ferro	<input type="checkbox"/>	<input checked="" type="checkbox"/>	<input type="checkbox"/>
8.1.05 - C. A.	<input type="checkbox"/>	<input type="checkbox"/>	<input type="checkbox"/>
8.1.06 - Altro:	<input type="checkbox"/>	<input type="checkbox"/>	<input type="checkbox"/>

B = buono – M = medio – C = carente

8.2 – Manto di copertura

	B	M	C
8.2.01 - Laterizio	<input type="checkbox"/>	<input type="checkbox"/>	<input type="checkbox"/>
8.2.02 - Lamiera / fibrocemento	<input type="checkbox"/>	<input checked="" type="checkbox"/>	<input type="checkbox"/>
8.2.03 - Copertina catramata	<input type="checkbox"/>	<input type="checkbox"/>	<input type="checkbox"/>
8.2.04 - Altro:	<input type="checkbox"/>	<input type="checkbox"/>	<input type="checkbox"/>

B = buono – M = medio – C = carente

9 – Tipologia

9.01 - <input type="checkbox"/>	Villa / Casa padronale.
9.02 - <input type="checkbox"/>	Edificio isolato.
9.03 - <input type="checkbox"/>	Edificio a blocco.
9.04 - <input type="checkbox"/>	Edificio a schiera.
9.05 - <input checked="" type="checkbox"/>	Edificio in linea.
9.06 - <input type="checkbox"/>	Stalla/fienile.
9.07 - <input type="checkbox"/>	Capannone.
9.08 - <input checked="" type="checkbox"/>	Autorimessa.
9.09 - <input type="checkbox"/>	Portico/barchessa.
9.10 - <input type="checkbox"/>	Tettoia aperta.
9.11 - <input type="checkbox"/>	Volume tecnico (silos, vasca, cisterna).
9.12 - <input type="checkbox"/>	Altro:

10 – Vincoli

10.01 - <input type="checkbox"/>	L. 1089/39.
10.02 - <input checked="" type="checkbox"/>	L. 1497/39 – L. 431/86.
10.03 - <input checked="" type="checkbox"/>	L.R. 24/85 art. 10.
10.04 - <input type="checkbox"/>	Altri vincoli
10.05 - <input type="checkbox"/>	Fascia di rispetto stradale.

11 – Proprietà

11.01 - <input checked="" type="checkbox"/>	Privata personale.
11.02 - <input type="checkbox"/>	Privata condominio.
11.03 - <input type="checkbox"/>	Società.
11.04 - <input type="checkbox"/>	Ente pubblico.
11.05 - <input type="checkbox"/>	Ente religioso.
11.06 - <input type="checkbox"/>	Altro.

12 – Titolo di godimento

12.01 - <input checked="" type="checkbox"/>	Proprietà n° 3 (indivisa).
12.01 - <input type="checkbox"/>	Affitto n°
12.01 - <input type="checkbox"/>	Altro n°

Corte Rurale: Montericco

13 – Destinazione d'uso

	PT	PP	AP	DP	NO
13.01 - Residenza connessa alla conduzione del fondo.	<input type="checkbox"/>	<input type="checkbox"/>	<input type="checkbox"/>	<input type="checkbox"/>	<input type="checkbox"/>
13.02 - Annesso rustico di azienda attiva.	<input type="checkbox"/>	<input type="checkbox"/>	<input type="checkbox"/>	<input type="checkbox"/>	<input type="checkbox"/>
13.03 - Annesso di servizio all'abitazione o all'azienda.	<input type="checkbox"/>	<input type="checkbox"/>	<input type="checkbox"/>	<input type="checkbox"/>	<input type="checkbox"/>
13.04 - Residenza non connessa all'azienda.	<input type="checkbox"/>	<input type="checkbox"/>	<input type="checkbox"/>	<input type="checkbox"/>	<input type="checkbox"/>
13.05 - Annesso di servizio alla stessa.	<input type="checkbox"/>	<input type="checkbox"/>	<input type="checkbox"/>	<input type="checkbox"/>	<input type="checkbox"/>
13.06 - Altro: Deposito.	<input checked="" type="checkbox"/>	<input type="checkbox"/>	<input type="checkbox"/>	<input checked="" type="checkbox"/>	<input type="checkbox"/>
13.07 - Non utilizzato.	<input type="checkbox"/>	<input type="checkbox"/>	<input type="checkbox"/>	<input type="checkbox"/>	<input type="checkbox"/>

PT = piano terra - PP = piano primo - AP = altro piano
DP = destinazione principale - NO = non occupato

14 – Funzionalità alla zona agricola

- 14.01 - Elementi di azienda attiva.
14.02 - Elemento non più funzionale
all'attività.
14.03 - In parziale disuso.
14.04 - Non utilizzato da _____ anni.
14.05 - In difformità con la ruralità della zona:
14.05.01 - Compatibile.
14.05.01 - Incompatibile.

**15 – Ulteriori elementi circa la funzionalità
dell'edificio**

- 15.01 - Presenza di ballatoi non tipologici
15.02 - Presenza di volumi di scarsa
consistenza.
15.03 - Altro.

**16 – Coerenza architettonica con l'impianto
rurale**

- 16.01 - Elemento di nucleo rurale originario.
16.02 - Alterato pesantemente.
16.03 - Alterato mediamente.
16.04 - Leggibile.
16.05 - Non coerente.
16.06 - Interventi epoche

17 – Caratterizzazione architettonica

- 17.01 - Globale dell'edificio.
17.02 - Globale degli esterni.
17.03 - Globale degli interni.
17.04 - Elementi isolati.
17.05 - Nessuno.

18 – Elementi decorativi originari di interesse

	B	M	C
18.01 - Cornici e mensole di gronda.	<input type="checkbox"/>	<input type="checkbox"/>	<input type="checkbox"/>
18.02 - Contorni alle aperture.	<input type="checkbox"/>	<input type="checkbox"/>	<input type="checkbox"/>
18.03 - Elementi isolati	<input type="checkbox"/>	<input type="checkbox"/>	<input type="checkbox"/>
18.04 - Decorazioni interne.	<input type="checkbox"/>	<input type="checkbox"/>	<input type="checkbox"/>
18.05 - Muri di cinta originari, portali, etc.	<input type="checkbox"/>	<input type="checkbox"/>	<input type="checkbox"/>
18.06 - Altri:	<input type="checkbox"/>	<input type="checkbox"/>	<input type="checkbox"/>

B = buono - M = medio - C = carente

19 – Dotazione di servizi

- 19.01 - Energia elettrica.
19.02 - Gas.
19.03 - Riscaldamento.
19.04 - Acqua.
19.05 - Fognatura.
19.06 - Latrina interna.
19.07 - Bagno interno.

Grado di protezione

7

Corte Rurale: Montericco

Località ... Custoza
Via/Piazza ... Custoza, n° ...
N.C.T. Foglio 31; Mapp. 99.



Corte Rurale: Montericco

3 – Epoca di costruzione

3.01 – Secolo XX.

3.02 – Periodo Dopoguerra.

4 – Presenza al catasto

4.01 - Napoleonico.

4.02 - Austriaco.

4.03 - Impianto.

4.04 - Attuale.

4.05 - Non censito.

5 – Dati stereometrici

5.01 – Superficie coperta mq 40,30.

5.02 – H gronda m 6,20.

5.03 – H media di gronda m .

5.04 – Volume mc 250,00.

5.05 – N° max piani 2.

5.06 – N° abitanti .

5.07 – N° alloggi .

5.08 – N° vani residenza .

5.09 – N° vani altro uso 2.

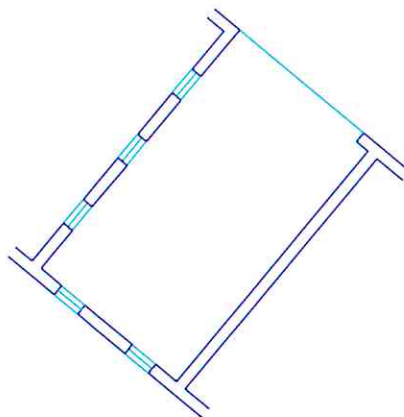

Pianta piano terra sc. 1/200.

Corte Rurale: Montericco

6 – Strutture verticali

	B	M	C
6.01 - Legno	<input type="checkbox"/>	<input type="checkbox"/>	<input type="checkbox"/>
6.02 - Laterizio	<input type="checkbox"/>	<input checked="" type="checkbox"/>	<input type="checkbox"/>
6.03 - Sasso	<input type="checkbox"/>	<input type="checkbox"/>	<input type="checkbox"/>
6.04 - Ferro	<input type="checkbox"/>	<input type="checkbox"/>	<input type="checkbox"/>
6.05 - Forati di cemento	<input type="checkbox"/>	<input type="checkbox"/>	<input type="checkbox"/>
6.06 - C. A.	<input type="checkbox"/>	<input type="checkbox"/>	<input type="checkbox"/>
6.07 - Altro:	<input type="checkbox"/>	<input type="checkbox"/>	<input type="checkbox"/>

B = buono – M = medio – C = carente

7 – Strutture orizzontali

	B	M	C
7.01 - Ferro	<input type="checkbox"/>	<input type="checkbox"/>	<input type="checkbox"/>
7.02 - Laterocemento	<input type="checkbox"/>	<input checked="" type="checkbox"/>	<input type="checkbox"/>
7.03 - C.A.	<input type="checkbox"/>	<input type="checkbox"/>	<input type="checkbox"/>
7.04 - Legno	<input type="checkbox"/>	<input type="checkbox"/>	<input checked="" type="checkbox"/>
7.05 - Altro:	<input type="checkbox"/>	<input type="checkbox"/>	<input type="checkbox"/>

B = buono – M = medio – C = carente

8 – Coperture

	B	M	C
8.01 - Piano	<input type="checkbox"/>	<input type="checkbox"/>	<input type="checkbox"/>
8.02 - 1 falda	<input type="checkbox"/>	<input type="checkbox"/>	<input type="checkbox"/>
8.03 - 2 falde	<input type="checkbox"/>	<input checked="" type="checkbox"/>	<input type="checkbox"/>
8.04 - Padiglione	<input type="checkbox"/>	<input type="checkbox"/>	<input type="checkbox"/>
8.05 - A volta	<input type="checkbox"/>	<input type="checkbox"/>	<input type="checkbox"/>

B = buono – M = medio – C = carente

8.1 – Struttura di copertura

	B	M	C
8.1.01 - Legno	<input type="checkbox"/>	<input checked="" type="checkbox"/>	<input type="checkbox"/>
8.1.02 - Laterizio	<input type="checkbox"/>	<input type="checkbox"/>	<input type="checkbox"/>
8.1.03 - Laterocemento	<input type="checkbox"/>	<input type="checkbox"/>	<input type="checkbox"/>
8.1.04 - Ferro	<input type="checkbox"/>	<input type="checkbox"/>	<input type="checkbox"/>
8.1.05 - C. A.	<input type="checkbox"/>	<input type="checkbox"/>	<input type="checkbox"/>
8.1.06 - Altro:	<input type="checkbox"/>	<input type="checkbox"/>	<input type="checkbox"/>

B = buono – M = medio – C = carente

8.2 – Manto di copertura

	B	M	C
8.2.01 - Laterizio	<input type="checkbox"/>	<input checked="" type="checkbox"/>	<input type="checkbox"/>
8.2.02 - Lamiera / fibrocemento	<input type="checkbox"/>	<input type="checkbox"/>	<input type="checkbox"/>
8.2.03 - Copertina catramata	<input type="checkbox"/>	<input type="checkbox"/>	<input type="checkbox"/>
8.2.04 - Altro:	<input type="checkbox"/>	<input type="checkbox"/>	<input type="checkbox"/>

B = buono – M = medio – C = carente

9 – Tipologia

9.01 - <input type="checkbox"/>	Villa / Casa padronale.
9.02 - <input type="checkbox"/>	Edificio isolato.
9.03 - <input type="checkbox"/>	Edificio a blocco.
9.04 - <input type="checkbox"/>	Edificio a schiera.
9.05 - <input checked="" type="checkbox"/>	Edificio in linea.
9.06 - <input checked="" type="checkbox"/>	Stalla/fienile.
9.07 - <input type="checkbox"/>	Capannone.
9.08 - <input type="checkbox"/>	Autorimessa.
9.09 - <input type="checkbox"/>	Portico/barchessa.
9.10 - <input type="checkbox"/>	Tettoia aperta.
9.11 - <input type="checkbox"/>	Volume tecnico (silos, vasca, cisterna).
9.12 - <input type="checkbox"/>	Altro:

10 – Vincoli

10.01 - <input type="checkbox"/>	L. 1089/39.
10.02 - <input checked="" type="checkbox"/>	L. 1497/39 – L. 431/86.
10.03 - <input checked="" type="checkbox"/>	L.R. 24/85 art. 10.
10.04 - <input type="checkbox"/>	Altri vincoli
10.05 - <input type="checkbox"/>	Fascia di rispetto stradale.

11 – Proprietà

11.01 - <input checked="" type="checkbox"/>	Privata personale.
11.02 - <input type="checkbox"/>	Privata condominio.
11.03 - <input type="checkbox"/>	Società.
11.04 - <input type="checkbox"/>	Ente pubblico.
11.05 - <input type="checkbox"/>	Ente religioso.
11.06 - <input type="checkbox"/>	Altro.

12 – Titolo di godimento

12.01 - <input checked="" type="checkbox"/>	Proprietà n° 3 (indivisa).
12.01 - <input type="checkbox"/>	Affitto n°
12.01 - <input type="checkbox"/>	Altro n°

Corte Rurale: **Montericco**

13 – Destinazione d'uso

	PT	PP	AP	DP	NO
13.01 - Residenza connessa alla conduzione del fondo.	<input type="checkbox"/>	<input type="checkbox"/>	<input type="checkbox"/>	<input type="checkbox"/>	<input type="checkbox"/>
13.02 - Annesso rustico di azienda attiva.	<input checked="" type="checkbox"/>	<input checked="" type="checkbox"/>	<input type="checkbox"/>	<input checked="" type="checkbox"/>	<input type="checkbox"/>
13.03 - Annesso di servizio all'abitazione o all'azienda.	<input type="checkbox"/>	<input type="checkbox"/>	<input type="checkbox"/>	<input type="checkbox"/>	<input type="checkbox"/>
13.04 - Residenza non connessa all'azienda.	<input type="checkbox"/>	<input type="checkbox"/>	<input type="checkbox"/>	<input type="checkbox"/>	<input type="checkbox"/>
13.05 - Annesso di servizio alla stessa.	<input type="checkbox"/>	<input type="checkbox"/>	<input type="checkbox"/>	<input type="checkbox"/>	<input type="checkbox"/>
13.06 - Altro:	<input type="checkbox"/>	<input type="checkbox"/>	<input type="checkbox"/>	<input type="checkbox"/>	<input type="checkbox"/>
13.07 - Non utilizzato.	<input type="checkbox"/>	<input type="checkbox"/>	<input type="checkbox"/>	<input type="checkbox"/>	<input type="checkbox"/>

PT = piano terra - PP = piano primo - AP = altro piano
DP = destinazione principale - NO = non occupato

14 – Funzionalità alla zona agricola

- 14.01 - Elementi di azienda attiva.
14.02 - Elemento non più funzionale
all'attività.
14.03 - In parziale disuso.
14.04 - Non utilizzato da _____ anni.
14.05 - In difformità con la ruralità della zona:
14.05.01 - Compatibile.
14.05.01 - Incompatibile.

**15 – Ulteriori elementi circa la funzionalità
dell'edificio**

- 15.01 - Presenza di ballatoi non tipologici
15.02 - Presenza di volumi di scarsa
consistenza.
15.03 - Altro.

**16 – Coerenza architettonica con l'impianto
rurale**

- 16.01 - Elemento di nucleo rurale originario.
16.02 - Alterato pesantemente.
16.03 - Alterato mediamente.
16.04 - Leggibile.
16.05 - Non coerente.
16.06 - Interventi epoche Inserimento trave
in laterocemento '70.

17 – Caratterizzazione architettonica

- 17.01 - Globale dell'edificio.
17.02 - Globale degli esterni.
17.03 - Globale degli interni.
17.04 - Elementi isolati.
17.05 - Nessuno.

18 – Elementi decorativi originari di interesse

	B	M	C
18.01 - Cornici e mensole di gronda.	<input type="checkbox"/>	<input type="checkbox"/>	<input type="checkbox"/>
18.02 - Contorni alle aperture.	<input type="checkbox"/>	<input type="checkbox"/>	<input type="checkbox"/>
18.03 - Elementi isolati	<input type="checkbox"/>	<input type="checkbox"/>	<input type="checkbox"/>
18.04 - Decorazioni interne.	<input type="checkbox"/>	<input type="checkbox"/>	<input type="checkbox"/>
18.05 - Muri di cinta originari, portali, etc.	<input type="checkbox"/>	<input type="checkbox"/>	<input type="checkbox"/>
18.06 - Altri:	<input type="checkbox"/>	<input type="checkbox"/>	<input type="checkbox"/>

B = buono - M = medio - C = carente

19 – Dotazione di servizi

- 19.01 - Energia elettrica.
19.02 - Gas.
19.03 - Riscaldamento.
19.04 - Acqua.
19.05 - Fognatura.
19.06 - Latrina interna.
19.07 - Bagno interno.

Grado di protezione

5

Corte Rurale: Montericco

Località ... Custoza
Via/Piazza ... Custoza, n° ...
N.C.T. Foglio 31; Mapp. 99.



Corte Rurale: Montericco

3 – Epoca di costruzione

3.01 – Secolo XIX.

3.02 – Periodo Fine secolo.

4 – Presenza al catasto

4.01 - Napoleonico.

4.02 - Austriaco.

4.03 - Impianto.

4.04 - Attuale.

4.05 - Non censito.

5 – Dati stereometrici

5.01 – Superficie coperta mq 71,30.

5.02 – H gronda m 6,20.

5.03 – H media di gronda m .

5.04 – Volume mc 442,00.

5.05 – N° max piani 2.

5.06 – N° abitanti .

5.07 – N° alloggi .

5.08 – N° vani residenza .

5.09 – N° vani altro uso 2.

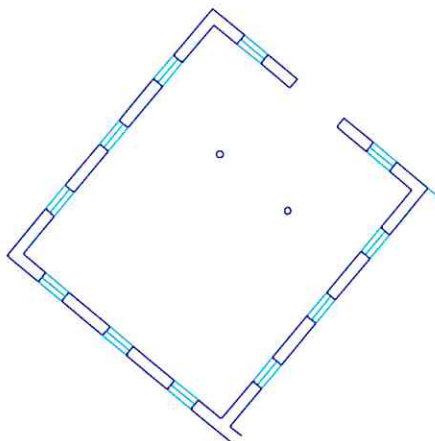

Pianta piano terra sc. 1/200.

Corte Rurale: Montericco

6 – Strutture verticali

	B	M	C
6.01 - Legno	<input type="checkbox"/>	<input type="checkbox"/>	<input type="checkbox"/>
6.02 - Laterizio	<input type="checkbox"/>	<input checked="" type="checkbox"/>	<input type="checkbox"/>
6.03 - Sasso	<input type="checkbox"/>	<input type="checkbox"/>	<input type="checkbox"/>
6.04.- Ferro	<input type="checkbox"/>	<input type="checkbox"/>	<input type="checkbox"/>
6.05 - Forati di cemento	<input type="checkbox"/>	<input type="checkbox"/>	<input type="checkbox"/>
6.06 - C. A.	<input type="checkbox"/>	<input type="checkbox"/>	<input type="checkbox"/>
6.07 - Altro:	<input type="checkbox"/>	<input type="checkbox"/>	<input type="checkbox"/>

B = buono – M = medio – C = carente

7 – Strutture orizzontali

	B	M	C
7.01 - Ferro	<input type="checkbox"/>	<input checked="" type="checkbox"/>	<input type="checkbox"/>
7.02 - Laterocemento	<input type="checkbox"/>	<input type="checkbox"/>	<input type="checkbox"/>
7.03 - C.A.	<input type="checkbox"/>	<input type="checkbox"/>	<input type="checkbox"/>
7.04 - Legno	<input type="checkbox"/>	<input type="checkbox"/>	<input type="checkbox"/>
7.05 - Altro: Voltini laterizio.	<input type="checkbox"/>	<input checked="" type="checkbox"/>	<input type="checkbox"/>

B = buono – M = medio – C = carente

8 – Coperture

	B	M	C
8.01 - Piano	<input type="checkbox"/>	<input type="checkbox"/>	<input type="checkbox"/>
8.02 - 1 falda	<input type="checkbox"/>	<input type="checkbox"/>	<input type="checkbox"/>
8.03 - 2 falde	<input type="checkbox"/>	<input checked="" type="checkbox"/>	<input type="checkbox"/>
8.04 - Padiglione	<input type="checkbox"/>	<input type="checkbox"/>	<input type="checkbox"/>
8.05 - A volta	<input type="checkbox"/>	<input type="checkbox"/>	<input type="checkbox"/>

B = buono – M = medio – C = carente

8.1 – Struttura di copertura

	B	M	C
8.1.01 - Legno	<input type="checkbox"/>	<input checked="" type="checkbox"/>	<input type="checkbox"/>
8.1.02 - Laterizio	<input type="checkbox"/>	<input type="checkbox"/>	<input type="checkbox"/>
8.1.03 - Laterocemento	<input type="checkbox"/>	<input type="checkbox"/>	<input type="checkbox"/>
8.1.04 - Ferro	<input type="checkbox"/>	<input type="checkbox"/>	<input type="checkbox"/>
8.1.05 - C. A.	<input type="checkbox"/>	<input type="checkbox"/>	<input type="checkbox"/>
8.1.06 - Altro:	<input type="checkbox"/>	<input type="checkbox"/>	<input type="checkbox"/>

B = buono – M = medio – C = carente

8.2 – Manto di copertura

	B	M	C
8.2.01 - Laterizio	<input type="checkbox"/>	<input checked="" type="checkbox"/>	<input type="checkbox"/>
8.2.02 - Lamiera / fibrocemento	<input type="checkbox"/>	<input type="checkbox"/>	<input type="checkbox"/>
8.2.03 - Copertina catramata	<input type="checkbox"/>	<input type="checkbox"/>	<input type="checkbox"/>
8.2.04 - Altro:	<input type="checkbox"/>	<input type="checkbox"/>	<input type="checkbox"/>

B = buono – M = medio – C = carente

9 – Tipologia

9.01 - <input type="checkbox"/>	Villa / Casa padronale.
9.02 - <input type="checkbox"/>	Edificio isolato.
9.03 - <input type="checkbox"/>	Edificio a blocco.
9.04 - <input type="checkbox"/>	Edificio a schiera.
9.05 - <input checked="" type="checkbox"/>	Edificio in linea.
9.06 - <input checked="" type="checkbox"/>	Stalla/fienile.
9.07 - <input type="checkbox"/>	Capannone.
9.08 - <input type="checkbox"/>	Autorimessa.
9.09 - <input type="checkbox"/>	Portico/barchessa.
9.10 - <input type="checkbox"/>	Tettoia aperta.
9.11 - <input type="checkbox"/>	Volume tecnico (silos, vasca, cisterna).
9.12 - <input type="checkbox"/>	Altro:

10 – Vincoli

10.01 - <input type="checkbox"/>	L. 1089/39.
10.02 - <input checked="" type="checkbox"/>	L. 1497/39 – L. 431/86.
10.03 - <input checked="" type="checkbox"/>	L.R. 24/85 art. 10.
10.04 - <input type="checkbox"/>	Altri vincoli
10.05 - <input type="checkbox"/>	Fascia di rispetto stradale.

11 – Proprietà

11.01 - <input checked="" type="checkbox"/>	Privata personale.
11.02 - <input type="checkbox"/>	Privata condominio.
11.03 - <input type="checkbox"/>	Società.
11.04 - <input type="checkbox"/>	Ente pubblico.
11.05 - <input type="checkbox"/>	Ente religioso.
11.06 - <input type="checkbox"/>	Altro.

12 – Titolo di godimento

12.01 - <input checked="" type="checkbox"/>	Proprietà n° 3 (indivisa).
12.01 - <input type="checkbox"/>	Affitto n°
12.01 - <input type="checkbox"/>	Altro n°

Corte Rurale: Montericco

13 – Destinazione d'uso

	PT	PP	AP	DP	NO
13.01 - Residenza connessa alla conduzione del fondo.	<input type="checkbox"/>	<input type="checkbox"/>	<input type="checkbox"/>	<input type="checkbox"/>	<input type="checkbox"/>
13.02 - Annesso rustico di azienda attiva.	<input checked="" type="checkbox"/>	<input checked="" type="checkbox"/>	<input type="checkbox"/>	<input checked="" type="checkbox"/>	<input type="checkbox"/>
13.03 - Annesso di servizio all'abitazione o all'azienda.	<input type="checkbox"/>	<input type="checkbox"/>	<input type="checkbox"/>	<input type="checkbox"/>	<input type="checkbox"/>
13.04 - Residenza non connessa all'azienda.	<input type="checkbox"/>	<input type="checkbox"/>	<input type="checkbox"/>	<input type="checkbox"/>	<input type="checkbox"/>
13.05 - Annesso di servizio alla stessa.	<input type="checkbox"/>	<input type="checkbox"/>	<input type="checkbox"/>	<input type="checkbox"/>	<input type="checkbox"/>
13.06 - Altro:	<input type="checkbox"/>	<input type="checkbox"/>	<input type="checkbox"/>	<input type="checkbox"/>	<input type="checkbox"/>
13.07 - Non utilizzato.	<input type="checkbox"/>	<input type="checkbox"/>	<input type="checkbox"/>	<input type="checkbox"/>	<input type="checkbox"/>

PT = piano terra - PP = piano primo - AP = altro piano
DP = destinazione principale - NO = non occupato

14 – Funzionalità alla zona agricola

- 14.01 - Elementi di azienda attiva.
14.02 - Elemento non più funzionale
all'attività.
14.03 - In parziale disuso.
14.04 - Non utilizzato da anni.
14.05 - In difformità con la ruralità della zona:
14.05.01 - Compatibile.
14.05.01 - Incompatibile.

**15 – Ulteriori elementi circa la funzionalità
dell'edificio**

- 15.01 - Presenza di ballatoi non tipologici
15.02 - Presenza di volumi di scarsa
consistenza.
15.03 - Altro.

**16 – Coerenza architettonica con l'impianto
rurale**

- 16.01 - Elemento di nucleo rurale originario.
16.02 - Alterato pesantemente.
16.03 - Alterato mediamente.
16.04 - Leggibile.
16.05 - Non coerente.
16.06 - Interventi epoche

17 – Caratterizzazione architettonica

- 17.01 - Globale dell'edificio.
17.02 - Globale degli esterni.
17.03 - Globale degli interni.
17.04 - Elementi isolati.
17.05 - Nessuno.

18 – Elementi decorativi originari di interesse

	B	M	C
18.01 - Cornici e mensole di gronda.	<input type="checkbox"/>	<input type="checkbox"/>	<input type="checkbox"/>
18.02 - Contorni alle aperture.	<input type="checkbox"/>	<input checked="" type="checkbox"/>	<input type="checkbox"/>
18.03 - Elementi isolati	<input type="checkbox"/>	<input type="checkbox"/>	<input type="checkbox"/>
18.04 - Decorazioni interne.	<input type="checkbox"/>	<input type="checkbox"/>	<input type="checkbox"/>
18.05 - Muri di cinta originari, portali, etc.	<input type="checkbox"/>	<input type="checkbox"/>	<input type="checkbox"/>
18.06 - Altri:	<input type="checkbox"/>	<input type="checkbox"/>	<input type="checkbox"/>

B = buono - M = medio - C = carente

19 – Dotazione di servizi

- 19.01 - Energia elettrica.
19.02 - Gas.
19.03 - Riscaldamento.
19.04 - Acqua.
19.05 - Fognatura.
19.06 - Latrina interna.
19.07 - Bagno interno.

Grado di protezione

4

Censito nel Catasto d'impianto, il fabbricato
adibito a stalla/fienile, mantiene i caratteri
strutturali e formali originari.

Corte Rurale: Montericco

Località ... Custoza
Via/Piazza ... Custoza, n° ...
N.C.T. Foglio 31; Mapp. 203.



Corte Rurale: Montericco

3 – Epoca di costruzione

3.01 – Secolo XX.

3.02 – Periodo '40.

4 – Presenza al catasto

4.01 - Napoleonico.

4.02 - Austriaco.

4.03 - Impianto.

4.04 - Attuale.

4.05 - Non censito.

5 – Dati stereometrici

5.01 – Superficie coperta mq 64,00.

5.02 – H gronda m 4,00.

5.03 – H media di gronda m .

5.04 – Volume mc 256,00.

5.05 – N° max piani 1.

5.06 – N° abitanti .

5.07 – N° alloggi 1.

5.08 – N° vani residenza 3.

5.09 – N° vani altro uso 1.

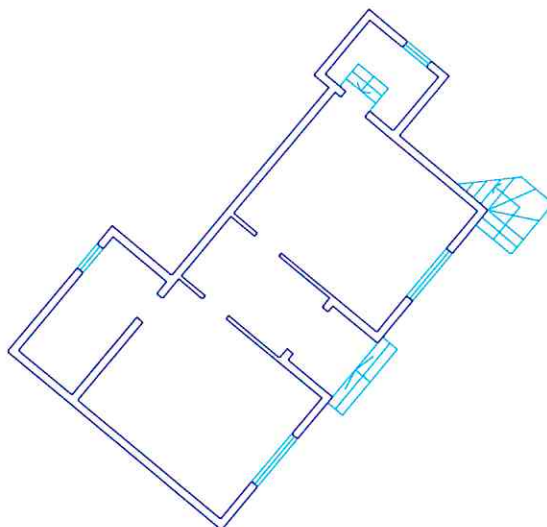

Pianta piano terra sc. 1/200.

Corte Rurale: Montericco

6 – Strutture verticali

	B	M	C
6.01 - Legno	<input type="checkbox"/>	<input type="checkbox"/>	<input type="checkbox"/>
6.02 - Laterizio	<input type="checkbox"/>	<input checked="" type="checkbox"/>	<input type="checkbox"/>
6.03 - Sasso	<input type="checkbox"/>	<input type="checkbox"/>	<input type="checkbox"/>
6.04 - Ferro	<input type="checkbox"/>	<input type="checkbox"/>	<input type="checkbox"/>
6.05 - Forati di cemento	<input type="checkbox"/>	<input type="checkbox"/>	<input type="checkbox"/>
6.06 - C. A.	<input type="checkbox"/>	<input type="checkbox"/>	<input type="checkbox"/>
6.07 - Altro:	<input type="checkbox"/>	<input type="checkbox"/>	<input type="checkbox"/>

B = buono – M = medio – C = carente

7 – Strutture orizzontali

	B	M	C
7.01 - Ferro	<input type="checkbox"/>	<input type="checkbox"/>	<input type="checkbox"/>
7.02 - Laterocemento	<input type="checkbox"/>	<input type="checkbox"/>	<input type="checkbox"/>
7.03 - C.A.	<input type="checkbox"/>	<input type="checkbox"/>	<input type="checkbox"/>
7.04 - Legno	<input type="checkbox"/>	<input type="checkbox"/>	<input type="checkbox"/>
7.05 - Altro:	<input type="checkbox"/>	<input type="checkbox"/>	<input type="checkbox"/>

B = buono – M = medio – C = carente

8 – Coperture

	B	M	C
8.01 - Piano	<input type="checkbox"/>	<input checked="" type="checkbox"/>	<input type="checkbox"/>
8.02 - 1 falda	<input type="checkbox"/>	<input type="checkbox"/>	<input type="checkbox"/>
8.03 - 2 falde	<input type="checkbox"/>	<input type="checkbox"/>	<input type="checkbox"/>
8.04 - Padiglione	<input type="checkbox"/>	<input type="checkbox"/>	<input type="checkbox"/>
8.05 - A volta	<input type="checkbox"/>	<input type="checkbox"/>	<input type="checkbox"/>

B = buono – M = medio – C = carente

8.1 – Struttura di copertura

	B	M	C
8.1.01 - Legno	<input type="checkbox"/>	<input type="checkbox"/>	<input type="checkbox"/>
8.1.02 - Laterizio	<input type="checkbox"/>	<input type="checkbox"/>	<input type="checkbox"/>
8.1.03 - Laterocemento	<input type="checkbox"/>	<input checked="" type="checkbox"/>	<input type="checkbox"/>
8.1.04 - Ferro	<input type="checkbox"/>	<input type="checkbox"/>	<input type="checkbox"/>
8.1.05 - C. A.	<input type="checkbox"/>	<input type="checkbox"/>	<input type="checkbox"/>
8.1.06 - Altro:	<input type="checkbox"/>	<input type="checkbox"/>	<input type="checkbox"/>

B = buono – M = medio – C = carente

8.2 – Manto di copertura

	B	M	C
8.2.01 - Laterizio	<input type="checkbox"/>	<input type="checkbox"/>	<input type="checkbox"/>
8.2.02 - Lamiera / fibrocemento	<input type="checkbox"/>	<input type="checkbox"/>	<input type="checkbox"/>
8.2.03 - Copertina catramata	<input type="checkbox"/>	<input checked="" type="checkbox"/>	<input type="checkbox"/>
8.2.04 - Altro:	<input type="checkbox"/>	<input type="checkbox"/>	<input type="checkbox"/>

B = buono – M = medio – C = carente

9 – Tipologia

9.01 - <input type="checkbox"/>	Villa / Casa padronale.
9.02 - <input checked="" type="checkbox"/>	Edificio isolato.
9.03 - <input type="checkbox"/>	Edificio a blocco.
9.04 - <input type="checkbox"/>	Edificio a schiera.
9.05 - <input type="checkbox"/>	Edificio in linea.
9.06 - <input type="checkbox"/>	Stalla/fienile.
9.07 - <input type="checkbox"/>	Capannone.
9.08 - <input type="checkbox"/>	Autorimessa.
9.09 - <input type="checkbox"/>	Portico/barchessa.
9.10 - <input type="checkbox"/>	Tettoia aperta.
9.11 - <input type="checkbox"/>	Volume tecnico (silos, vasca, cisterna).
9.12 - <input type="checkbox"/>	Altro:

10 – Vincoli

10.01 - <input type="checkbox"/>	L. 1089/39.
10.02 - <input checked="" type="checkbox"/>	L. 1497/39 – L. 431/86.
10.03 - <input checked="" type="checkbox"/>	L.R. 24/85 art. 10.
10.04 - <input type="checkbox"/>	Altri vincoli
10.05 - <input type="checkbox"/>	Fascia di rispetto stradale.

11 – Proprietà

11.01 - <input checked="" type="checkbox"/>	Privata personale.
11.02 - <input type="checkbox"/>	Privata condominio.
11.03 - <input type="checkbox"/>	Società.
11.04 - <input type="checkbox"/>	Ente pubblico.
11.05 - <input type="checkbox"/>	Ente religioso.
11.06 - <input type="checkbox"/>	Altro.

12 – Titolo di godimento

12.01 - <input checked="" type="checkbox"/>	Proprietà n° 3 (indivisa).
12.01 - <input type="checkbox"/>	Affitto n°
12.01 - <input type="checkbox"/>	Altro n°

Corte Rurale: Montericco

13 – Destinazione d'uso

	PT	PP	AP	DP	NO
13.01 - Residenza connessa alla conduzione del fondo.	<input checked="" type="checkbox"/>	<input type="checkbox"/>	<input type="checkbox"/>	<input type="checkbox"/>	<input checked="" type="checkbox"/>
13.02 - Annesso rustico di azienda attiva.	<input type="checkbox"/>	<input type="checkbox"/>	<input type="checkbox"/>	<input type="checkbox"/>	<input type="checkbox"/>
13.03 - Annesso di servizio all'abitazione o all'azienda.	<input type="checkbox"/>	<input type="checkbox"/>	<input type="checkbox"/>	<input type="checkbox"/>	<input type="checkbox"/>
13.04 - Residenza non connessa all'azienda.	<input type="checkbox"/>	<input type="checkbox"/>	<input type="checkbox"/>	<input type="checkbox"/>	<input type="checkbox"/>
13.05 - Annesso di servizio alla stessa.	<input type="checkbox"/>	<input type="checkbox"/>	<input type="checkbox"/>	<input type="checkbox"/>	<input type="checkbox"/>
13.06 - Altro:	<input type="checkbox"/>	<input type="checkbox"/>	<input type="checkbox"/>	<input type="checkbox"/>	<input type="checkbox"/>
13.07 - Non utilizzato.	<input type="checkbox"/>	<input type="checkbox"/>	<input type="checkbox"/>	<input checked="" type="checkbox"/>	<input type="checkbox"/>

PT = piano terra - PP = piano primo - AP = altro piano
DP = destinazione principale - NO = non occupato

14 – Funzionalità alla zona agricola

- 14.01 - Elementi di azienda attiva.
14.02 - Elemento non più funzionale all'attività.
14.03 - In parziale disuso.
14.04 - Non utilizzato da 20 anni.
14.05 - In difformità con la ruralità della zona:
14.05.01 - Compatibile.
14.05.01 - Incompatibile.

15 – Ulteriori elementi circa la funzionalità dell'edificio

- 15.01 - Presenza di ballatoi non tipologici
15.02 - Presenza di volumi di scarsa consistenza.
15.03 - Altro.

16 – Coerenza architettonica con l'impianto rurale

- 16.01 - Elemento di nucleo rurale originario.
16.02 - Alterato pesantemente.
16.03 - Alterato mediamente.
16.04 - Leggibile.
16.05 - Non coerente.
16.06 - Interventi epoche

17 – Caratterizzazione architettonica

- 17.01 - Globale dell'edificio.
17.02 - Globale degli esterni.
17.03 - Globale degli interni.
17.04 - Elementi isolati.
17.05 - Nessuno.

18 – Elementi decorativi originari di interesse

	B	M	C
18.01 - Cornici e mensole di gronda.	<input type="checkbox"/>	<input type="checkbox"/>	<input type="checkbox"/>
18.02 - Contorni alle aperture.	<input type="checkbox"/>	<input type="checkbox"/>	<input type="checkbox"/>
18.03 - Elementi isolati	<input type="checkbox"/>	<input type="checkbox"/>	<input type="checkbox"/>
18.04 - Decorazioni interne.	<input type="checkbox"/>	<input type="checkbox"/>	<input type="checkbox"/>
18.05 - Muri di cinta originari, portali, etc.	<input type="checkbox"/>	<input type="checkbox"/>	<input type="checkbox"/>
18.06 - Altri:	<input type="checkbox"/>	<input type="checkbox"/>	<input type="checkbox"/>

B = buono - M = medio - C = carente

19 – Dotazione di servizi

- 19.01 - Energia elettrica.
19.02 - Gas.
19.03 - Riscaldamento.
19.04 - Acqua.
19.05 - Fognatura.
19.06 - Latrina interna.
19.07 - Bagno interno.

Grado di protezione

6

Corte Rurale: Montericco

Località ... Custoza
Via/Piazza ... Custoza, n° ...
N.C.T. Foglio 31; Mapp. 99.



Corte Rurale: Montericco

3 – Epoca di costruzione

3.01 – Secolo XIX.

3.02 – Periodo

4 – Presenza al catasto

4.01 - Napoleonico.

4.02 - Austriaco.

4.03 - Impianto.

4.04 - Attuale.

4.05 - Non censito.

5 – Dati stereometrici

5.01 – Superficie coperta mq 129,40.

5.02 – H gronda m 8,60.

5.03 – H media di gronda m

5.04 – Volume mc 1112,80.

5.05 – N° max piani 3.

5.06 – N° abitanti

5.07 – N° alloggi 3.

5.08 – N° vani residenza 10.

5.09 – N° vani altro uso 3 + cantina.

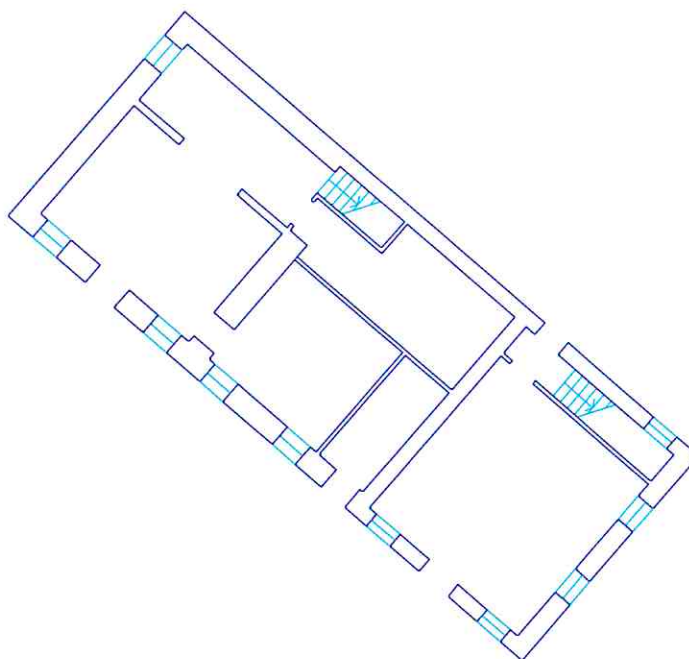

Pianta piano terra sc. 1/200.

Corte Rurale: Montericco

6 – Strutture verticali

	B	M	C
6.01 - Legno	<input type="checkbox"/>	<input type="checkbox"/>	<input type="checkbox"/>
6.02 - Laterizio	<input type="checkbox"/>	<input checked="" type="checkbox"/>	<input type="checkbox"/>
6.03 - Sasso	<input type="checkbox"/>	<input checked="" type="checkbox"/>	<input type="checkbox"/>
6.04 - Ferro	<input type="checkbox"/>	<input type="checkbox"/>	<input type="checkbox"/>
6.05 - Forati di cemento	<input type="checkbox"/>	<input type="checkbox"/>	<input type="checkbox"/>
6.06 - C. A.	<input type="checkbox"/>	<input type="checkbox"/>	<input type="checkbox"/>
6.07 - Altro:	<input type="checkbox"/>	<input type="checkbox"/>	<input type="checkbox"/>

B = buono – M = medio – C = carente

7 – Strutture orizzontali

	B	M	C
7.01 - Ferro	<input type="checkbox"/>	<input type="checkbox"/>	<input type="checkbox"/>
7.02 - Laterocemento	<input type="checkbox"/>	<input type="checkbox"/>	<input type="checkbox"/>
7.03 - C.A.	<input type="checkbox"/>	<input type="checkbox"/>	<input type="checkbox"/>
7.04 - Legno	<input type="checkbox"/>	<input checked="" type="checkbox"/>	<input type="checkbox"/>
7.05 - Altro:	<input type="checkbox"/>	<input type="checkbox"/>	<input type="checkbox"/>

B = buono – M = medio – C = carente

8 – Coperture

	B	M	C
8.01 - Piano	<input type="checkbox"/>	<input type="checkbox"/>	<input type="checkbox"/>
8.02 - 1 falda	<input type="checkbox"/>	<input type="checkbox"/>	<input type="checkbox"/>
8.03 - 2 falde	<input type="checkbox"/>	<input type="checkbox"/>	<input type="checkbox"/>
8.04 - Padiglione	<input type="checkbox"/>	<input type="checkbox"/>	<input checked="" type="checkbox"/>
8.05 - A volta	<input type="checkbox"/>	<input type="checkbox"/>	<input type="checkbox"/>

B = buono – M = medio – C = carente

8.1 – Struttura di copertura

	B	M	C
8.1.01 - Legno	<input type="checkbox"/>	<input type="checkbox"/>	<input checked="" type="checkbox"/>
8.1.02 - Laterizio	<input type="checkbox"/>	<input type="checkbox"/>	<input checked="" type="checkbox"/>
8.1.03 - Laterocemento	<input type="checkbox"/>	<input type="checkbox"/>	<input type="checkbox"/>
8.1.04 - Ferro	<input type="checkbox"/>	<input type="checkbox"/>	<input type="checkbox"/>
8.1.05 - C. A.	<input type="checkbox"/>	<input type="checkbox"/>	<input type="checkbox"/>
8.1.06 - Altro:	<input type="checkbox"/>	<input type="checkbox"/>	<input type="checkbox"/>

B = buono – M = medio – C = carente

8.2 – Manto di copertura

	B	M	C
8.2.01 - Laterizio	<input type="checkbox"/>	<input type="checkbox"/>	<input checked="" type="checkbox"/>
8.2.02 - Lamiera / fibrocemento	<input type="checkbox"/>	<input type="checkbox"/>	<input type="checkbox"/>
8.2.03 - Copertina catramata	<input type="checkbox"/>	<input type="checkbox"/>	<input type="checkbox"/>
8.2.04 - Altro:	<input type="checkbox"/>	<input type="checkbox"/>	<input type="checkbox"/>

B = buono – M = medio – C = carente

9 – Tipologia

9.01 -	<input checked="" type="checkbox"/>	Villa / Casa padronale.
9.02 -	<input checked="" type="checkbox"/>	Edificio isolato.
9.03 -	<input type="checkbox"/>	Edificio a blocco.
9.04 -	<input type="checkbox"/>	Edificio a schiera.
9.05 -	<input type="checkbox"/>	Edificio in linea.
9.06 -	<input type="checkbox"/>	Stalla/fienile.
9.07 -	<input type="checkbox"/>	Capannone.
9.08 -	<input type="checkbox"/>	Autorimessa.
9.09 -	<input type="checkbox"/>	Portico/barchessa.
9.10 -	<input type="checkbox"/>	Tettoia aperta.
9.11 -	<input type="checkbox"/>	Volume tecnico (silos, vasca, cisterna).
9.12 -	<input type="checkbox"/>	Altro:

10 – Vincoli

10.01 -	<input type="checkbox"/>	L. 1089/39.
10.02 -	<input checked="" type="checkbox"/>	L. 1497/39 – L. 431/86.
10.03 -	<input checked="" type="checkbox"/>	L.R. 24/85 art. 10.
10.04 -	<input type="checkbox"/>	Altri vincoli
10.05 -	<input type="checkbox"/>	Fascia di rispetto stradale.

11 – Proprietà

11.01 -	<input checked="" type="checkbox"/>	Privata personale.
11.02 -	<input type="checkbox"/>	Privata condominio.
11.03 -	<input type="checkbox"/>	Società.
11.04 -	<input type="checkbox"/>	Ente pubblico.
11.05 -	<input type="checkbox"/>	Ente religioso.
11.06 -	<input type="checkbox"/>	Altro.

12 – Titolo di godimento

12.01 -	<input checked="" type="checkbox"/>	Proprietà n° 3 (indivisa).
12.01 -	<input type="checkbox"/>	Affitto n°
12.01 -	<input type="checkbox"/>	Altro n°

Corte Rurale: Montericco

13 – Destinazione d'uso

	PT	PP	AP	DP	NO
13.01 - Residenza connessa alla conduzione del fondo.	<input checked="" type="checkbox"/>	<input checked="" type="checkbox"/>	<input checked="" type="checkbox"/>	<input type="checkbox"/>	<input checked="" type="checkbox"/>
13.02 - Annesso rustico di azienda attiva.	<input type="checkbox"/>	<input type="checkbox"/>	<input type="checkbox"/>	<input type="checkbox"/>	<input type="checkbox"/>
13.03 - Annesso di servizio all'abitazione o all'azienda.	<input type="checkbox"/>	<input type="checkbox"/>	<input type="checkbox"/>	<input type="checkbox"/>	<input type="checkbox"/>
13.04 - Residenza non connessa all'azienda.	<input type="checkbox"/>	<input type="checkbox"/>	<input type="checkbox"/>	<input type="checkbox"/>	<input type="checkbox"/>
13.05 - Annesso di servizio alla stessa.	<input type="checkbox"/>	<input type="checkbox"/>	<input type="checkbox"/>	<input type="checkbox"/>	<input type="checkbox"/>
13.06 - Altro:	<input type="checkbox"/>	<input type="checkbox"/>	<input type="checkbox"/>	<input type="checkbox"/>	<input type="checkbox"/>
13.07 - Non utilizzato.	<input type="checkbox"/>	<input type="checkbox"/>	<input type="checkbox"/>	<input checked="" type="checkbox"/>	<input type="checkbox"/>

PT = piano terra - PP = piano primo - AP = altro piano
DP = destinazione principale - NO = non occupato

14 – Funzionalità alla zona agricola

- 14.01 - Elementi di azienda attiva.
14.02 - Elemento non più funzionale all'attività.
14.03 - In parziale disuso.
14.04 - Non utilizzato da 30 anni.
14.05 - In difformità con la ruralità della zona:
14.05.01 - Compatibile.
14.05.01 - Incompatibile.

15 – Ulteriori elementi circa la funzionalità dell'edificio

- 15.01 - Presenza di ballatoi non tipologici
15.02 - Presenza di volumi di scarsa consistenza.
15.03 - Altro.

16 – Coerenza architettonica con l'impianto rurale

- 16.01 - Elemento di nucleo rurale originario.
16.02 - Alterato pesantemente.
16.03 - Alterato mediamente.
16.04 - Leggibile.
16.05 - Non coerente.
16.06 - Interventi epoche

17 – Caratterizzazione architettonica

- 17.01 - Globale dell'edificio.
17.02 - Globale degli esterni.
17.03 - Globale degli interni.
17.04 - Elementi isolati.
17.05 - Nessuno.

18 – Elementi decorativi originari di interesse

	B	M	C
18.01 - Cornici e mensole di gronda.	<input type="checkbox"/>	<input type="checkbox"/>	<input checked="" type="checkbox"/>
18.02 - Contorni alle aperture.	<input type="checkbox"/>	<input checked="" type="checkbox"/>	<input type="checkbox"/>
18.03 - Elementi isolati	<input type="checkbox"/>	<input type="checkbox"/>	<input type="checkbox"/>
18.04 - Decorazioni interne.	<input type="checkbox"/>	<input type="checkbox"/>	<input type="checkbox"/>
18.05 - Muri di cinta originari, portali, etc.	<input type="checkbox"/>	<input type="checkbox"/>	<input type="checkbox"/>
18.06 - Altri:	<input type="checkbox"/>	<input type="checkbox"/>	<input type="checkbox"/>

B = buono - M = medio - C = carente

19 – Dotazione di servizi

- 19.01 - Energia elettrica.
19.02 - Gas.
19.03 - Riscaldamento.
19.04 - Acqua.
19.05 - Fognatura.
19.06 - Latrina interna.
19.07 - Bagno interno.

Grado di protezione

3

Censito nel Catasto austriaco, l'edificio ha mantenuto i caratteri strutturali e formali originari, compresa la cantina interrata con volti in mattoni.

Corte Rurale: Montericco

Località ... Custoza
Via/Piazza ... Custoza, n° ...
N.C.T. Foglio 31; Mapp. 99.



Corte Rurale: Montericco

3 – Epoca di costruzione

- 3.01 – Secolo XX.
- 3.02 – Periodo '60.

4 – Presenza al catasto

- 4.01 - Napoleonico.
- 4.02 - Austriaco.
- 4.03 - Impianto.
- 4.04 - Attuale.
- 4.05 - Non censito.

5 – Dati stereometrici

- 5.01 – Superficie coperta mq 7,5.
- 5.02 – H gronda m 2,00.
- 5.03 – H media di gronda m .
- 5.04 – Volume mc 15.
- 5.05 – N° max piani 1.
- 5.06 – N° abitanti .
- 5.07 – N° alloggi .
- 5.08 – N° vani residenza .
- 5.09 – N° vani altro uso .

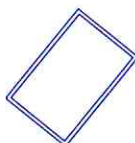

Pianta piano terra sc. 1/200.

Corte Rurale: Montericco

6 – Strutture verticali

	B	M	C
6.01 - Legno	<input type="checkbox"/>	<input type="checkbox"/>	<input type="checkbox"/>
6.02 - Laterizio	<input type="checkbox"/>	<input type="checkbox"/>	<input type="checkbox"/>
6.03 - Sasso	<input type="checkbox"/>	<input type="checkbox"/>	<input type="checkbox"/>
6.04 - Ferro	<input type="checkbox"/>	<input type="checkbox"/>	<input type="checkbox"/>
6.05 - Forati di cemento	<input type="checkbox"/>	<input checked="" type="checkbox"/>	<input type="checkbox"/>
6.06 - C. A.	<input type="checkbox"/>	<input type="checkbox"/>	<input type="checkbox"/>
6.07 - Altro:	<input type="checkbox"/>	<input type="checkbox"/>	<input type="checkbox"/>

B = buono – M = medio – C = carente

7 – Strutture orizzontali

	B	M	C
7.01 - Ferro	<input type="checkbox"/>	<input type="checkbox"/>	<input type="checkbox"/>
7.02 - Laterocemento	<input type="checkbox"/>	<input type="checkbox"/>	<input type="checkbox"/>
7.03 - C.A.	<input type="checkbox"/>	<input type="checkbox"/>	<input type="checkbox"/>
7.04 - Legno	<input type="checkbox"/>	<input type="checkbox"/>	<input type="checkbox"/>
7.05 - Altro:	<input type="checkbox"/>	<input type="checkbox"/>	<input type="checkbox"/>

B = buono – M = medio – C = carente

8 – Coperture

	B	M	C
8.01 - Piano	<input type="checkbox"/>	<input checked="" type="checkbox"/>	<input type="checkbox"/>
8.02 - 1 falda	<input type="checkbox"/>	<input type="checkbox"/>	<input type="checkbox"/>
8.03 - 2 falde	<input type="checkbox"/>	<input type="checkbox"/>	<input type="checkbox"/>
8.04 - Padiglione	<input type="checkbox"/>	<input type="checkbox"/>	<input type="checkbox"/>
8.05 - A volta	<input type="checkbox"/>	<input type="checkbox"/>	<input type="checkbox"/>

B = buono – M = medio – C = carente

8.1 – Struttura di copertura

	B	M	C
8.1.01 - Legno	<input type="checkbox"/>	<input type="checkbox"/>	<input type="checkbox"/>
8.1.02 - Laterizio	<input type="checkbox"/>	<input type="checkbox"/>	<input type="checkbox"/>
8.1.03 - Laterocemento	<input type="checkbox"/>	<input type="checkbox"/>	<input type="checkbox"/>
8.1.04 - Ferro	<input type="checkbox"/>	<input type="checkbox"/>	<input type="checkbox"/>
8.1.05 - C. A.	<input type="checkbox"/>	<input type="checkbox"/>	<input type="checkbox"/>
8.1.06 - Altro: lastra di cemento.	<input type="checkbox"/>	<input checked="" type="checkbox"/>	<input type="checkbox"/>

B = buono – M = medio – C = carente

8.2 – Manto di copertura

	B	M	C
8.2.01 - Laterizio	<input type="checkbox"/>	<input type="checkbox"/>	<input type="checkbox"/>
8.2.02 - Lamiera / fibrocemento	<input type="checkbox"/>	<input type="checkbox"/>	<input type="checkbox"/>
8.2.03 - Copertina catramata	<input type="checkbox"/>	<input type="checkbox"/>	<input type="checkbox"/>
8.2.04 - Altro:	<input type="checkbox"/>	<input type="checkbox"/>	<input type="checkbox"/>

B = buono – M = medio – C = carente

9 – Tipologia

9.01 -	<input type="checkbox"/>	Villa / Casa padronale.
9.02 -	<input checked="" type="checkbox"/>	Edificio isolato.
9.03 -	<input type="checkbox"/>	Edificio a blocco.
9.04 -	<input type="checkbox"/>	Edificio a schiera.
9.05 -	<input type="checkbox"/>	Edificio in linea.
9.06 -	<input type="checkbox"/>	Stalla/fienile.
9.07 -	<input type="checkbox"/>	Capannone.
9.08 -	<input type="checkbox"/>	Autorimessa.
9.09 -	<input type="checkbox"/>	Portico/barchessa.
9.10 -	<input type="checkbox"/>	Tettoia aperta.
9.11 -	<input checked="" type="checkbox"/>	Volume tecnico (silos, vasca, cisterna).
9.12 -	<input type="checkbox"/>	Altro:

10 – Vincoli

10.01 -	<input type="checkbox"/>	L. 1089/39.
10.02 -	<input checked="" type="checkbox"/>	L. 1497/39 – L. 431/86.
10.03 -	<input checked="" type="checkbox"/>	L.R. 24/85 art. 10.
10.04 -	<input type="checkbox"/>	Altri vincoli
10.05 -	<input type="checkbox"/>	Fascia di rispetto stradale.

11 – Proprietà

11.01 -	<input checked="" type="checkbox"/>	Privata personale.
11.02 -	<input type="checkbox"/>	Privata condominio.
11.03 -	<input type="checkbox"/>	Società.
11.04 -	<input type="checkbox"/>	Ente pubblico.
11.05 -	<input type="checkbox"/>	Ente religioso.
11.06 -	<input type="checkbox"/>	Altro.

12 – Titolo di godimento

12.01 -	<input checked="" type="checkbox"/>	Proprietà n° 3 (indivisa).
12.01 -	<input type="checkbox"/>	Affitto n°
12.01 -	<input type="checkbox"/>	Altro n°

Corte Rurale: Montericco

13 – Destinazione d'uso

	PT	PP	AP	DP	NO
13.01 - Residenza connessa alla conduzione del fondo.	<input type="checkbox"/>	<input type="checkbox"/>	<input type="checkbox"/>	<input type="checkbox"/>	<input type="checkbox"/>
13.02 - Annesso rustico di azienda attiva.	<input type="checkbox"/>	<input type="checkbox"/>	<input type="checkbox"/>	<input type="checkbox"/>	<input type="checkbox"/>
13.03 - Annesso di servizio all'abitazione o all'azienda.	<input type="checkbox"/>	<input type="checkbox"/>	<input type="checkbox"/>	<input type="checkbox"/>	<input type="checkbox"/>
13.04 - Residenza non connessa all'azienda.	<input type="checkbox"/>	<input type="checkbox"/>	<input type="checkbox"/>	<input type="checkbox"/>	<input type="checkbox"/>
13.05 - Annesso di servizio alla stessa.	<input type="checkbox"/>	<input type="checkbox"/>	<input type="checkbox"/>	<input type="checkbox"/>	<input type="checkbox"/>
13.06 - Altro:	<input type="checkbox"/>	<input type="checkbox"/>	<input type="checkbox"/>	<input type="checkbox"/>	<input type="checkbox"/>
13.07 - Non utilizzato.	<input checked="" type="checkbox"/>	<input type="checkbox"/>	<input type="checkbox"/>	<input checked="" type="checkbox"/>	<input type="checkbox"/>

PT = piano terra - PP = piano primo - AP = altro piano
DP = destinazione principale - NO = non occupato

14 – Funzionalità alla zona agricola

- 14.01 - Elementi di azienda attiva.
14.02 - Elemento non più funzionale all'attività.
14.03 - In parziale disuso.
14.04 - Non utilizzato da 15 anni.
14.05 - In difformità con la ruralità della zona:
14.05.01 - Compatibile.
14.05.01 - Incompatibile.

15 – Ulteriori elementi circa la funzionalità dell'edificio

- 15.01 - Presenza di ballatoi non tipologici
15.02 - Presenza di volumi di scarsa consistenza.
15.03 - Altro.

16 – Coerenza architettonica con l'impianto rurale

- 16.01 - Elemento di nucleo rurale originario.
16.02 - Alterato pesantemente.
16.03 - Alterato mediamente.
16.04 - Leggibile.
16.05 - Non coerente.
16.06 - Interventi epoche

17 – Caratterizzazione architettonica

- 17.01 - Globale dell'edificio.
17.02 - Globale degli esterni.
17.03 - Globale degli interni.
17.04 - Elementi isolati.
17.05 - Nessuno.

18 – Elementi decorativi originari di interesse

	B	M	C
18.01 - Cornici e mensole di gronda.	<input type="checkbox"/>	<input type="checkbox"/>	<input type="checkbox"/>
18.02 - Contorni alle aperture.	<input type="checkbox"/>	<input type="checkbox"/>	<input type="checkbox"/>
18.03 - Elementi isolati	<input type="checkbox"/>	<input type="checkbox"/>	<input type="checkbox"/>
18.04 - Decorazioni interne.	<input type="checkbox"/>	<input type="checkbox"/>	<input type="checkbox"/>
18.05 - Muri di cinta originari, portali, etc.	<input type="checkbox"/>	<input type="checkbox"/>	<input type="checkbox"/>
18.06 - Altri:	<input type="checkbox"/>	<input type="checkbox"/>	<input type="checkbox"/>

B = buono - M = medio - C = carente

19 – Dotazione di servizi

- 19.01 - Energia elettrica.
19.02 - Gas.
19.03 - Riscaldamento.
19.04 - Acqua.
19.05 - Fognatura.
19.06 - Latrina interna.
19.07 - Bagno interno.

Grado di protezione

8